

	DE	EN	FR	ES	IT	NL	DA	SV
bl	Blaue	Blue	Bleu	Azul	Blu	Blauw	Blå	Blå
br	Braun	Brown	Marron	Marrón	Marrone	Bruin	Brun	Brun
cy	Cyan	Cyan	Cyan	Cian	Cyan	Cyaan	Cyan	Cyan
ge	Gelb	Yellow	Jaune	Amarillo	Giallo	Geel	Gul	Gul
gn	Grün	Green	Vert	Verde	Verde	Groen	Grøn	Grön
gr	Grau	Grey	Gris	Gris	Grigio	Grijs	Grå	Grå
or	Orange	Orange	Orange	Naranja	Arancione	Oranje	Orange	Orange
pk	Pink	Pink	Rosa	Rose	Rosa	Roze	Lyserøde	Rosa
rt	Rot	Red	Rouge	Rojo	Rosso	Rood	Rød	Röd
sw	Schwarz	Black	Noir	Negro	Nero	Zwart	Sort	Svart
vt	Violett	Violet	Violeta	Lila	Violetto	Paars	Violet	Violett
ws	Weiß	White	Blanc	Blanco	Bianco	Wit	Hvid	Vit

	NO	FI	PT	RU	PL	CS	SK	HU
bl	Blå	Sininen	Azul	Синий	Niebieski	Modrá	Modrá	Kék
br	Brun	Ruskea	Castanho	Коричневый	Brązowy	Hnědá	Hnedá	Barna
cy	Cyan	Syaani	Ciano	Голубой	Cyjan	Azurová	Azúrová	Cián
ge	Gul	Keltainen	Amarelo	Желтый	Żółty	Žlutá	Žitá	Sárga
gn	Grønn	Vihreä	Verde	Зеленый	Zielony	Zelená	Zelená	Zöld
gr	Grå	Harmaa	Cinzent	Серый	Szary	Šedá	Sivá	Szürke
or	Oransje	Oranssi	Cor de laranja	Оранжевый	Pomarańczowy	Oranžová	Oranžová	Narancs
pk	Rosa	Pinkki	Cor de rosa	Розовый	Różowy	Růžová	Ružová	Rózsaszín
rt	Rød	Punainen	Vermelho	Красный	Czerwony	Červená	Červená	Piros
sw	Svart	Musta	Preto	Черный	Czarny	Černá	Čierna	Fekete
vt	Fiolett	Violetti	Violeta	Фиолетовый	Fioletowy	Fialová	Fialová	Ibolya
ws	Hvit	Valkoinen	Branco	Белый	Biały	Bílá	Biela	Fehér

**Dometic B1600PLUS, B2200, B2600**

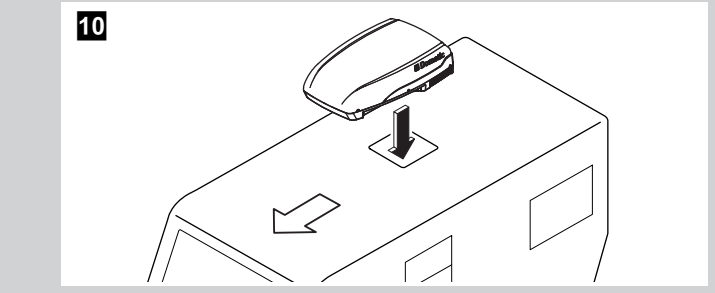

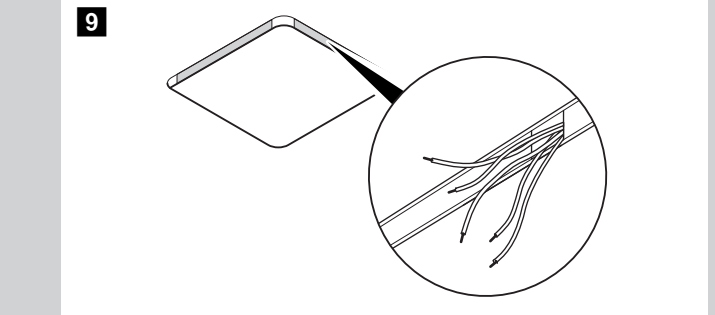
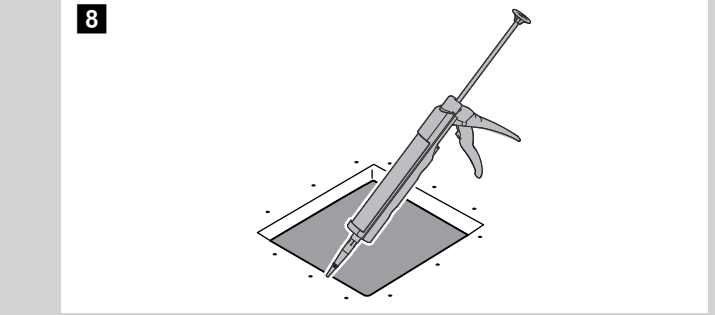
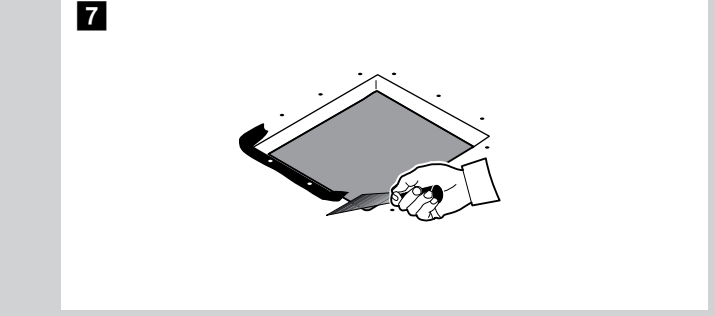
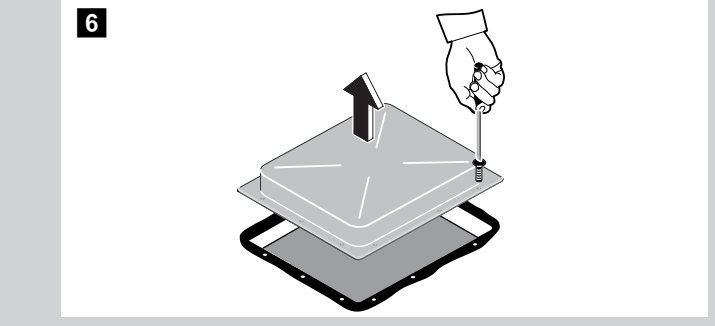
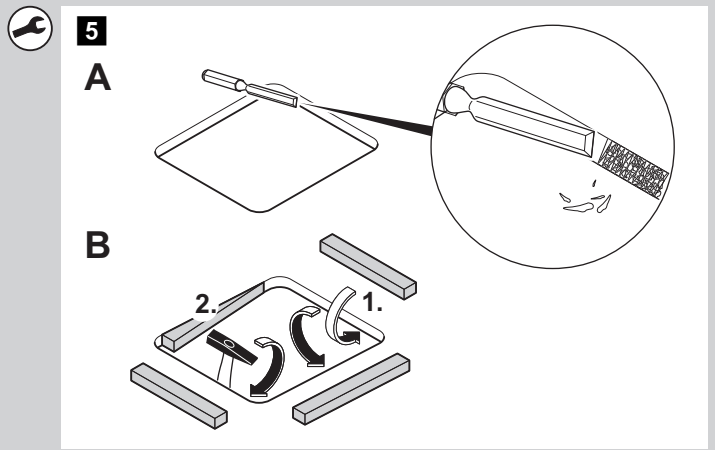
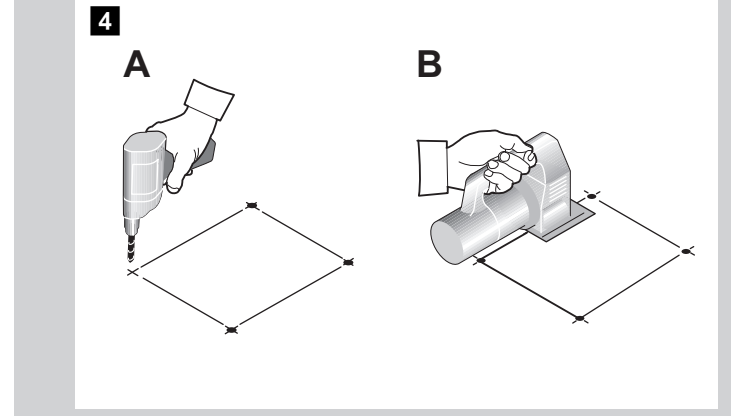
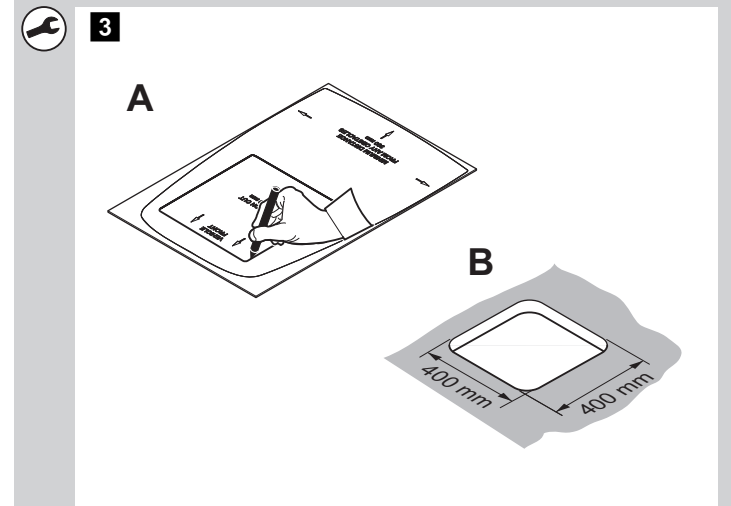
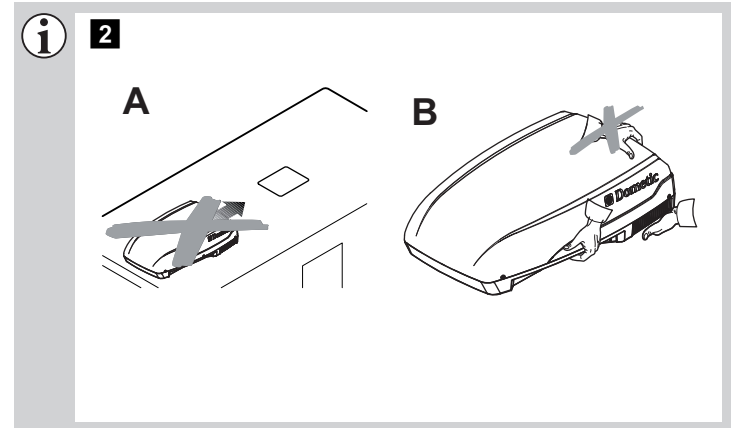
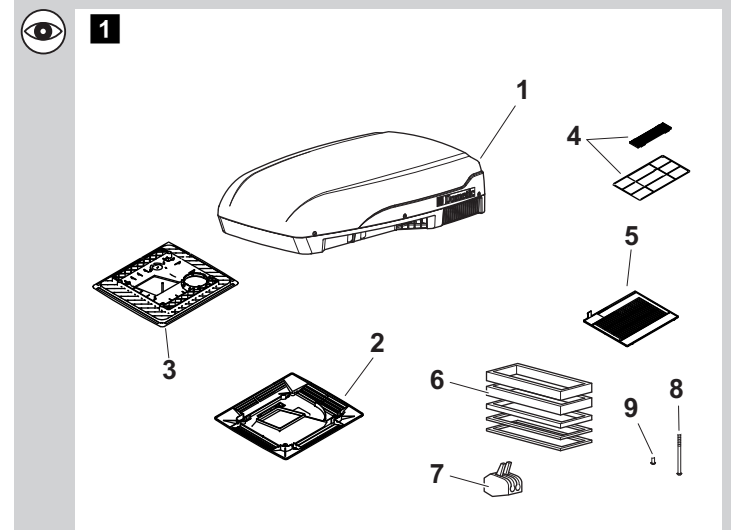
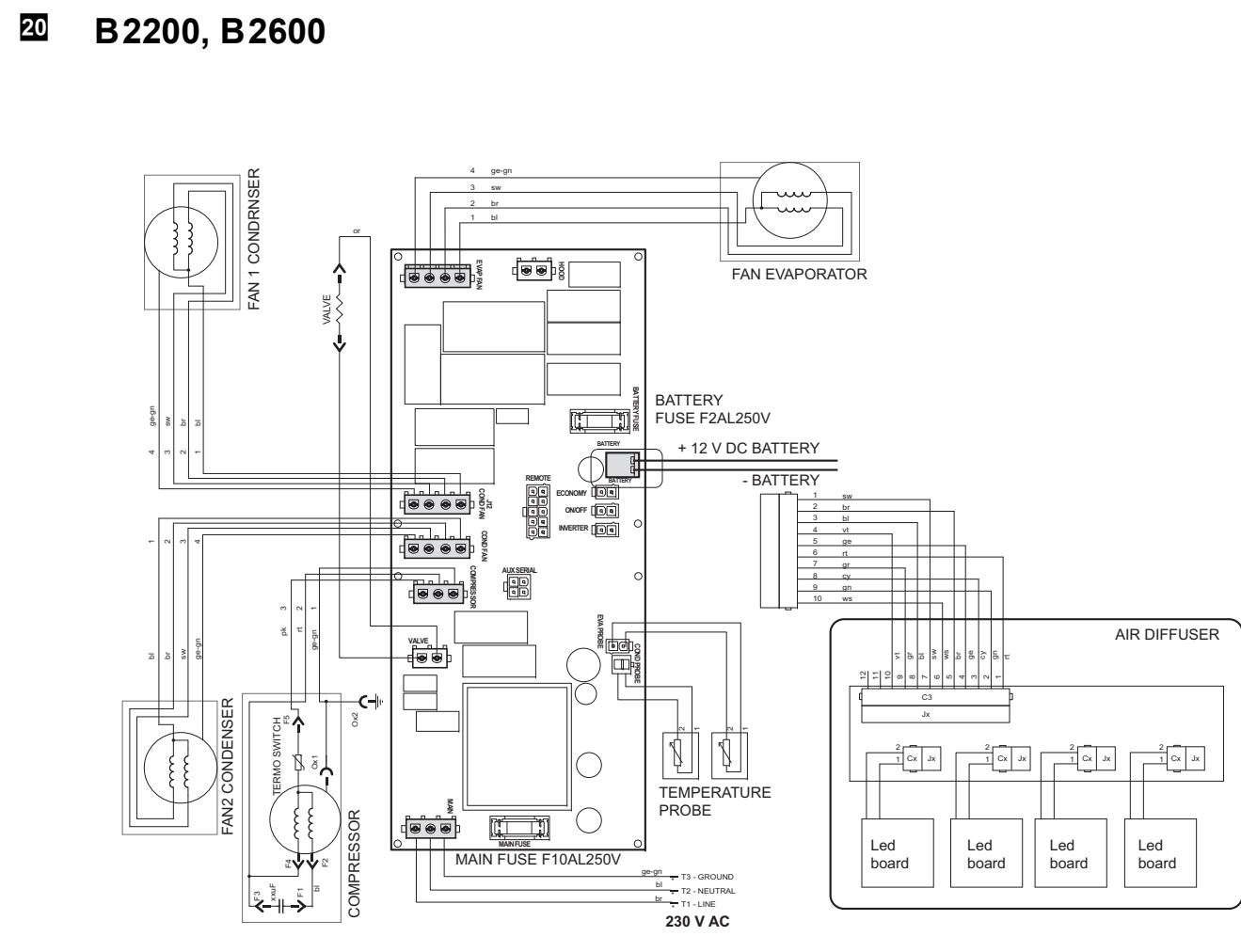
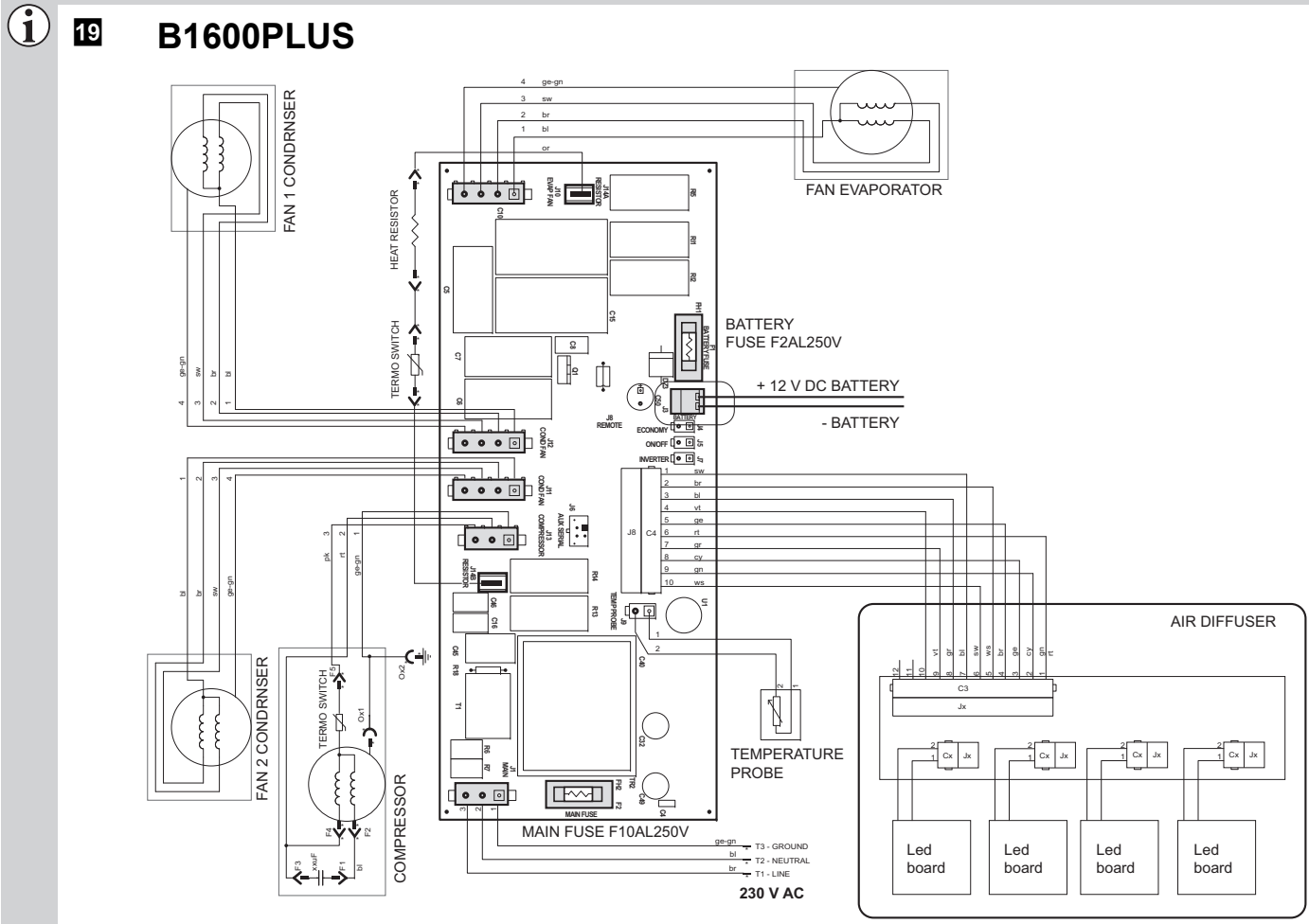
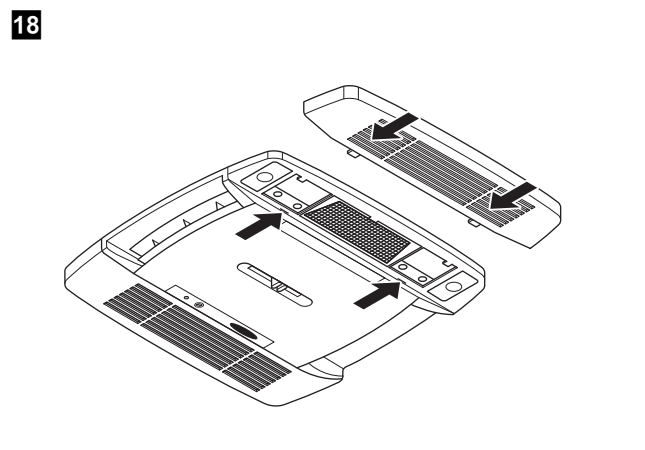
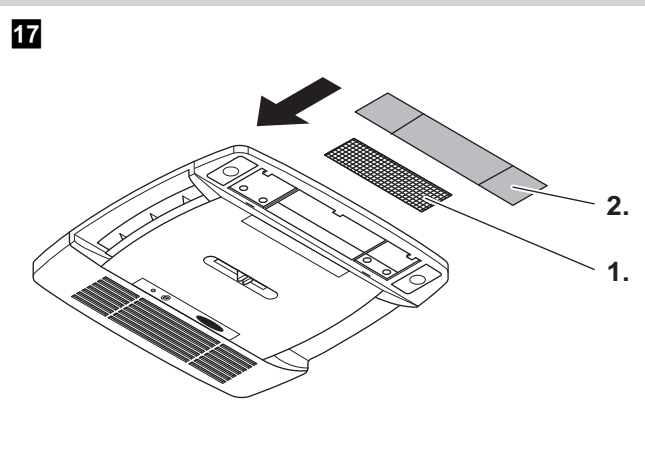
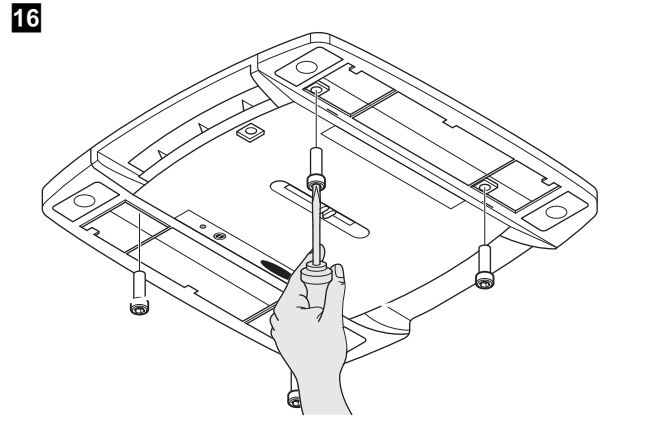
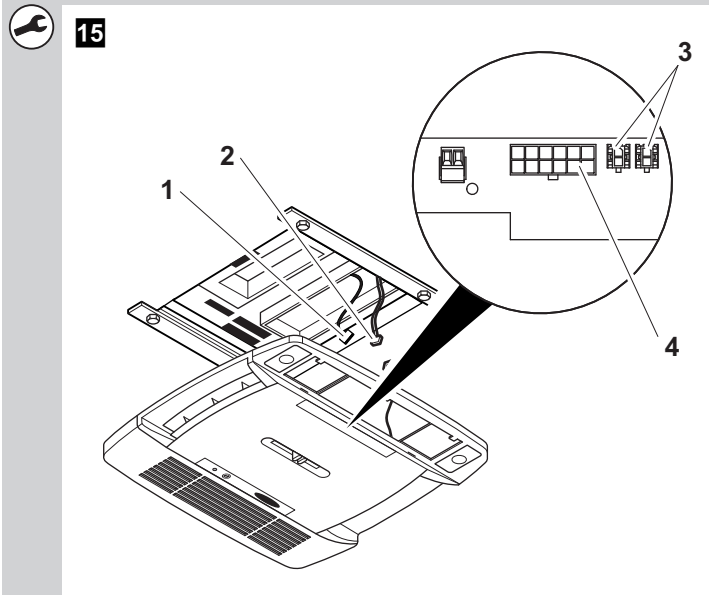
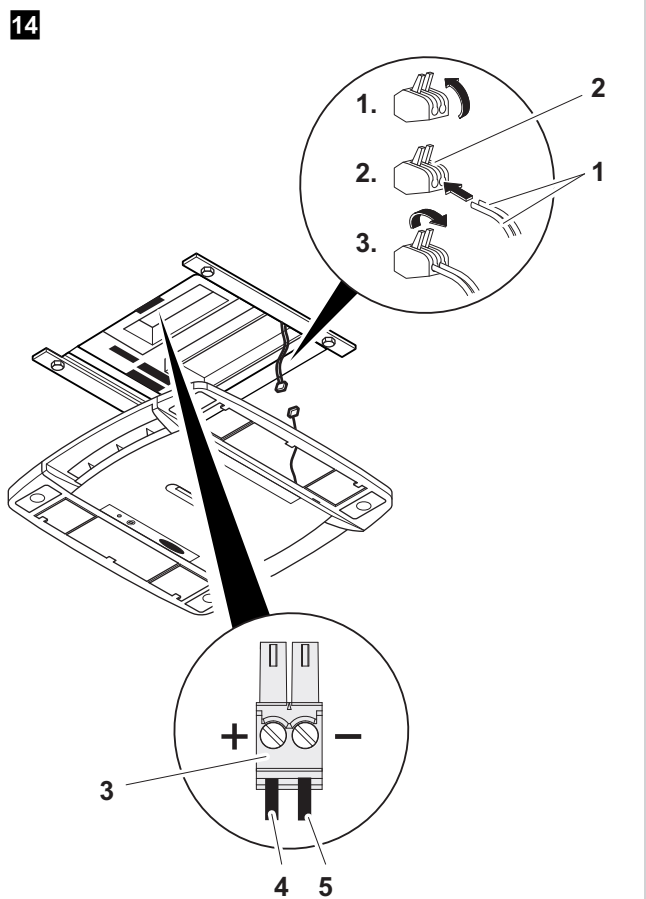
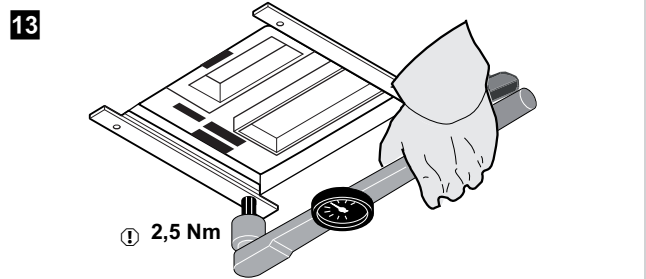
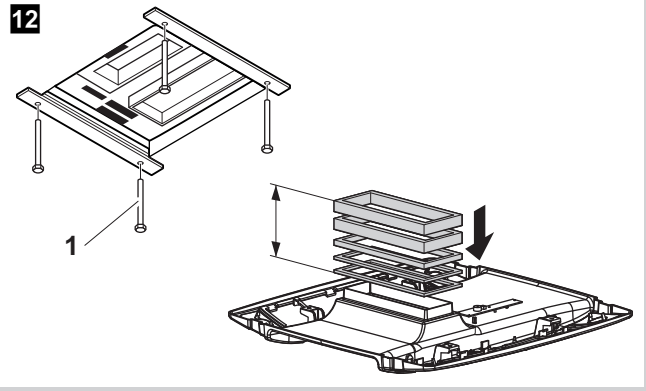
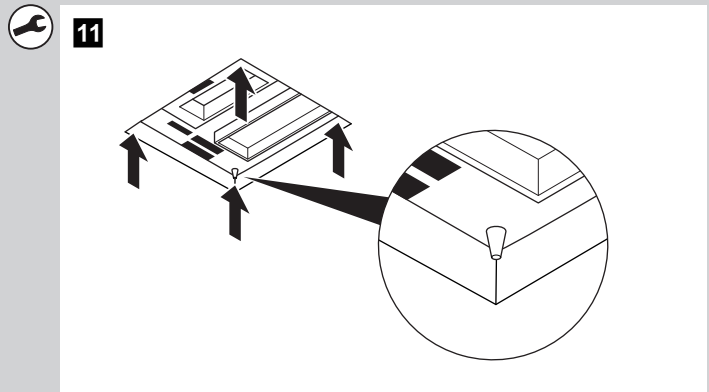

<b>DE</b>	<b>Dachklimaanlage</b> Montageanleitung . . . . .	3
<b>EN</b>	<b>Air conditioning roof unit</b> Installation Manual . . . . .	22
<b>FR</b>	<b>Climatiseur de toit</b> Instructions de montage . . . . .	40
<b>ES</b>	<b>Aire acondicionado de techo</b> Instrucciones de montaje . . . . .	58
<b>IT</b>	<b>Climatizzatore a tetto</b> Indicazioni di montaggio . . . . .	77
<b>NL</b>	<b>Airconditioning voor dakinbouw</b> Montagehandleiding . . . . .	96
<b>DA</b>	<b>Klima<span>­</span>anlæg til tagmontering</b> Monteringsvejledning . . . . .	113
<b>SV</b>	<b>Takmonterad klimatanläggning</b> Monteringsanvisning . . . . .	130
<b>NO</b>	<b>Takmontert klima<span>­</span>anlegg</b> Monteringsanvisning . . . . .	147
<b>FI</b>	<b>Kattooil<span>­</span>mastointilaitteisto</b> Asennusohje . . . . .	163
<b>PT</b>	<b>Sistema de climatiza<span>­</span>ção de tejadilho</b> Instruções de montagem . . . . .	180
<b>RU</b>	<b>Накры<span>­</span>шный кондиционер</b> Инструкция по монтажу . . . . .	198

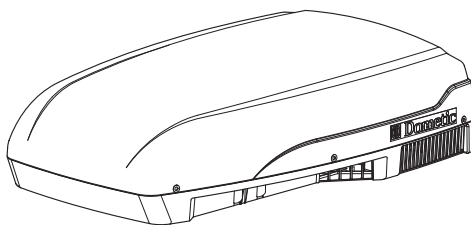

## Dometic B1600PLUS Dometic B2200 Dometic B2600

<b>PL</b>	<b>Klimatyzator dachowy</b> Instrukcja monta <span>­</span> żu . . . . .	216
<b>CS</b>	<b>Střešní klimatizace</b> Návod k montáži . . . . .	234
<b>SK</b>	<b>Strešné klimatizačné zariadenie</b> Návod na montáž . . . . .	251
<b>HU</b>	<b>Tető<span>­</span>kli<span>­</span>ma<span>­</span>berendezés</b> Szerelési útmutató . . . . .	267



**Bitte lesen Sie diese Anleitung vor Einbau und Inbetriebnahme sorgfältig durch und bewahren Sie sie auf. Geben Sie sie im Falle einer Weitergabe des Gerätes an den Nutzer weiter.**

## Inhaltsverzeichnis

1	Erklärung der Symbole .....	3
2	Sicherheits- und Einbauhinweise .....	4
3	Zielgruppe dieser Anleitung .....	7
4	Lieferumfang .....	7
5	Zubehör .....	7
6	Bestimmungsgemäßer Gebrauch .....	8
7	Kennzeichnungsschilder .....	8
8	Montage .....	8
9	Störungsbeseitigung .....	17
10	Entsorgung .....	18
11	Technische Daten .....	20

## 1 Erklärung der Symbole



### **GEFAHR!**

**Sicherheitshinweis:** Nichtbeachtung führt zu Tod oder schwerer Verletzung.



### **WARNUNG!**

**Sicherheitshinweis:** Nichtbeachtung kann zu Tod oder schwerer Verletzung führen.



### **VORSICHT!**

**Sicherheitshinweis:** Nichtbeachtung kann zu Verletzungen führen.

**ACHTUNG!**

Nichtbeachtung kann zu Materialschäden führen und die Funktion des Produktes beeinträchtigen.

**HINWEIS**

Ergänzende Informationen zur Bedienung des Produktes.

► **Handlung:** Dieses Symbol zeigt Ihnen, dass Sie etwas tun müssen. Die erforderlichen Handlungen werden Schritt für Schritt beschrieben.

✓ Dieses Symbol beschreibt das Ergebnis einer Handlung.

**Abb. 1** 5, Seite 3: Diese Angabe weist Sie auf ein Element in einer Abbildung hin, in diesem Beispiel auf „Position 5 in Abbildung 1 auf Seite 3“.

## 2 Sicherheits- und Einbauhinweise

**Beachten Sie die vom Fahrzeughersteller und vom Kfz-Handwerk vorgeschriebenen Sicherheitshinweise und Auflagen!**

Der Hersteller übernimmt in folgenden Fällen keine Haftung für Schäden:

- Montage- oder Anschlussfehler
- Beschädigungen am Produkt durch mechanische Einflüsse und Überspannungen
- Veränderungen am Produkt ohne ausdrückliche Genehmigung vom Hersteller
- Verwendung für andere als die in der Anleitung beschriebenen Zwecke

Beachten Sie folgende grundsätzliche Sicherheitsmaßnahmen beim Gebrauch von elektrischen Geräten zum Schutz vor:

- elektrischem Schlag
- Brandgefahr
- Verletzungen

## 2.1 Umgang mit dem Gerät



### WARNUNG!

- Die Montage und Reparaturen der Dachklimaanlage dürfen nur von Fachkräften durchgeführt werden, die mit den verbundenen Gefahren bzw. den einschlägigen Vorschriften vertraut sind. Durch unsachgemäße Reparaturen können erhebliche Gefahren entstehen. Wenden Sie sich im Reparaturfall an den Service-Stützpunkt in Ihrem Land (Adressen auf der Rückseite).
- **Elektrogeräte sind kein Kinderspielzeug!**  
Kinder können Gefahren, die von elektrischen Geräten ausgehen, nicht richtig einschätzen. Lassen Sie Kinder nicht ohne Aufsicht elektrische Geräte benutzen.
- Personen (einschließlich Kinder), die aufgrund ihrer physischen, sensorischen oder geistigen Fähigkeiten oder ihrer Un erfahrenheit oder Unkenntnis nicht in der Lage sind, das Gerät sicher zu benutzen, sollten dieses Gerät nicht ohne Aufsicht oder Anweisung durch eine verantwortliche Person nutzen.
- Im Falle von Feuer lösen Sie **nicht** den oberen Deckel der Dachklimaanlage, sondern verwenden Sie zugelassene Löschmittel. Verwenden Sie kein Wasser zum Löschen.



### VORSICHT!

- Die Dachklimaanlage muss so sicher installiert werden, dass diese nicht herabfallen kann.
- Betreiben Sie die Dachklimaanlage nur, wenn das Gehäuse und die Leitungen unbeschädigt sind.
- Setzen Sie die Dachklimaanlage nicht in der Nähe von entflammaren Flüssigkeiten oder in geschlossenen Räumen ein.
- Achten Sie darauf, dass brennbare Gegenstände nicht im Bereich des Luftaustritts gelagert bzw. montiert sind. Der Abstand muss mindestens 50 cm betragen.
- Greifen Sie nicht in Lüftungsauslässe, und führen Sie keine Fremdgegenstände in die Anlage ein.

**ACHTUNG!**

- Benutzen Sie das Gerät nur zu seinem bestimmungsgemäßen Gebrauch.
- Die Dachklimaanlage ist nicht für den Betrieb in Land- und Baumaschinen geeignet.
- Führen Sie keine Änderungen oder Umbauten am Gerät durch.
- Bei angebauter Dachklimaanlage dürfen Sie auf keinen Fall mit Ihrem Wohnmobil in die Waschanlage fahren.
- Treten Fehler im Kältemittelkreislauf der Anlage auf, so muss die Anlage von einem Fachbetrieb geprüft und ordnungsgemäß instand gesetzt werden. Auf keinen Fall darf das Kältemittel in die freie Atmosphäre abgelassen werden.

**HINWEIS**

- Bitte informieren Sie sich bei Ihrem Fahrzeughersteller, ob aufgrund des Aufbaus der Dachklimaanlage (Aufbauhöhe 225 mm) eine Abnahme (nach § 19 StVZO) und eine Änderung des Eintrags der Fahrzeughöhe in den Fahrzeugpapieren notwendig sind.

## 2.2 Umgang mit elektrischen Leitungen

**WARNUNG!**

- Der elektrische Anschluss darf nur von einem Fachbetrieb durchgeführt werden (z. B. in Deutschland VDE 0100, Teil 721).

**VORSICHT!**

- Sichern Sie den Anschluss ans Netz im Fahrzeug mit mindestens 10 Ampere ab.
- Befestigen und verlegen Sie Leitungen so, dass keine Stolpergefahr entsteht und eine Beschädigung des Kabels ausgeschlossen ist.

**ACHTUNG!**

- Müssen Leitungen durch scharfkantige Wände geführt werden, so verwenden Sie Leerrohre bzw. Leitungsdurchführungen.
- Verlegen Sie keine losen oder scharf abgeknickten Leitungen an elektrisch leitenden Materialien (Metall).
- Ziehen Sie nicht an Leitungen.



### 3 Zielgruppe dieser Anleitung

Diese Anleitung richtet sich an Fachkräfte in Werkstätten, die mit den anzuwendenden Richtlinien und Sicherheitsvorkehrungen vertraut sind.

### 4 Lieferumfang

Nr. in Abb. <b>1</b> , Seite 1	Anzahl	Bezeichnung
1	1	Dachklimaanlage
2	1	Luftauslasseinheit
3	3	Montagerahmen
4	4	Luffilter
5	2	Filterabdeckung
6	1	Dichtungsset
7	6	Kabelverbinder
8	6	Lange Befestigungsschraube
9	4	Kurze Befestigungsschraube
		Montageanleitung
		Bedienungsanleitung

### 5 Zubehör

Als Zubehör erhältlich (nicht im Lieferumfang enthalten):

Teilebezeichnung	Artikelnummer
WAECO DC-Erweiterungskit DC-Kit-2	9100300001
WAECO DC-Erweiterungskit DC-Kit-3	9100300002
WAECO DC-Erweiterungskit DC-Kit-4	9100300044



#### **HINWEIS**

Mit einem WAECO DC-Erweiterungskit (Zubehör) kann die Dachklimaanlage auch während der Fahrt betrieben werden.

## 6 Bestimmungsgemäßer Gebrauch

Die Dachklimaanlagen Dometic B 1600 PLUS, B 2200 und B 2600 sind in der Lage, die Innenräume von Wohnmobilen und Caravans mit kühler und warmer Luft zu klimatisieren.

Die Dachklimaanlage ist **nicht** für die Installation in Baumaschinen, Landmaschinen oder ähnlichen Arbeitsgeräten geeignet. Bei zu starker Vibrationswirkung ist eine ordnungsgemäße Funktion nicht gewährleistet.

Betreiben Sie die Dachklimaanlage **nicht** bei Umgebungstemperaturen über 31 °C.



### **HINWEIS**

Weitere Informationen zur Dachklimaanlage wie die technische Beschreibung oder Bedienung finden Sie in der Bedienungsanleitung.

## 7 Kennzeichnungsschilder

An den Dachklimaanlagen B 1600 PLUS, B 2200 und B 2600 sind Kennzeichnungsschilder angebracht. Diese Kennzeichnungsschilder informieren den Anwender und den Installateur über Gerätespezifikationen.

## 8 Montage



### **VORSICHT! Verletzungsgefahr!**

Die Montage der Dachklimaanlage darf ausschließlich von entsprechend ausgebildeten Fachbetrieben durchgeführt werden. Die nachfolgenden Informationen richten sich an Fachkräfte, die mit den anzuwendenden Richtlinien und Sicherheitsvorkehrungen vertraut sind.

## 8.1 Hinweise zur Montage

Vor der Montage der Dachklimaanlage muss diese Montageanleitung vollständig gelesen werden.

Folgende Tipps und Hinweise müssen bei der Montage der Dachklimaanlage beachtet werden:



### **GEFAHR! Lebensgefahr durch Stromschlag!**

Unterbrechen Sie bei Arbeiten an der Dachklimaanlage alle Spannungsversorgungen.



### **VORSICHT! Verletzungsgefahr!**

- Eine falsche Montage der Klimaanlage kann zu irreparablen Schäden am Gerät führen und die Sicherheit des Benutzers beeinträchtigen.
- Wenn die Dachklimaanlage nicht gemäß dieser Montageanleitung installiert wird, übernimmt der Hersteller keinerlei Haftung, weder für Betriebsstörungen noch für die Sicherheit der Dachklimaanlage, insbesondere nicht für Personen- und/oder Sachschäden.
- Tragen Sie bei allen Arbeiten die vorgeschriebene Schutzkleidung (z .B. Schutzbrille, Schutzhandschuhe).



### **ACHTUNG! Beschädigungsgefahr!**

- Beachten Sie beim Einbau der Dachklimaanlage stets die Statik des Fahrzeugs und die Abdichtung aller beim Einbau entstandenen Öffnungen.
- Bevor Sie das Fahrzeugdach besteigen, prüfen Sie, ob dieses für Personen begehbar ist. Zulässige Dachlasten können Sie beim Fahrzeughersteller erfragen.

### **Hinweise zum Transport**

- Tragen Sie die Dachklimaanlage immer zu zweit.
- Heben Sie die Dachklimaanlage zum Bewegen immer an, ziehen Sie sie nicht über das Dach (Abb. **2 A**).
- Verwenden Sie zum Anheben nicht die hinteren Lüftungsschlitze (Abb. **2 B**).

## Hinweise zum Montageort

- Prüfen Sie vor Montage der Dachklimaanlage, ob durch den Einbau der Dachklimaanlage ggf. Fahrzeugkomponenten beschädigt werden könnten (z. B. Lampen, Schränke, Türen).
- Klären Sie vor dem Einbau über den Fahrzeughersteller, ob der Aufbau für das statische Gewicht und die Belastungen durch die Klimaanlage bei in Bewegung befindlichem Fahrzeug ausgelegt ist. Der Hersteller der Dachklimaanlage übernimmt keinerlei Haftung.
- Der Fahrzeughersteller hat eventuell bereits Stellen vorgesehen, an denen die Öffnung zur Montage der Dachklimaanlage ohne Gefahr der Schwächung des Aufbaus oder des Durchtrennens von Stromkabeln eingebracht werden kann.
- Wählen Sie als Montageort eine flache und ausreichend ebene Zone in der Mitte zwischen zwei Längsprofilen des Fahrzeugdaches.
- Die Dachneigung der Montagefläche darf nicht mehr als 10° betragen.
- Achten Sie darauf, dass brennbare Gegenstände nicht im Bereich des Luftaustrittes gelagert bzw. montiert sind. Der Abstand sollte mindestens 50 cm betragen.
- Stellen Sie sicher, dass im Fahrzeuginneren kein Hindernis für die Befestigung der Luftauslasseneinheit und das Austreten der gekühlten Luft über die schwenkbaren Luftverteilerdüsen vorliegt.
- Achten Sie aus Sicherheitsgründen beim Einbau der Dachklimaanlage (beim Bohren und Schrauben usw.) auf den Verlauf von vorhandenen, insbesondere nicht sichtbaren Kabelsträngen, Leitungen und anderen Komponenten, die sich im Montagebereich befinden!

## Hinweise zur Elektrik

- Lassen Sie die Dachklimaanlage nur von einer Fachkraft elektrisch anschließen.
- Vergleichen Sie die Spannungsangabe auf dem Typenschild mit der vorhandenen Energieversorgung.
- Wenn die Beleuchtung auch ohne 230-V~ -Spannungsversorgung einschaltbar sein soll, stellen Sie sicher, dass eine 12-V===-Zuleitung von der Batterie zur Dachklimaanlage vorhanden ist.
- Verlegen Sie 230-V~ -Leitungen und 12/24-V===-Leitungen nicht zusammen im gleichen Leitungskanal (Leerrohr).
- Verlegen Sie Leitungen nicht lose oder scharf abgeknickt an elektrisch leitenden Materialien (Metall).
- Bauen Sie auf der Montageseite einen allpoligen Schalter mit mind. 3 mm Kontaktöffnungsweite ein.

Für den Einbau der Dachklimaanlage können Sie zwei verschiedene Lösungen wählen:

- Herstellen einer neuen Öffnung (siehe Kapitel „Neue Öffnung herstellen“ auf Seite 12). In diesem Fall muss in die neue Öffnung ein geeigneter Rahmen zur Verstärkung eingebaut werden.
- Verwendung der am Fahrzeug vorhandenen Dachlukenöffnungen (Lüftungsluke) (siehe Kapitel „In eine vorhandene Dachlukenöffnung einbauen“ auf Seite 13).

## 8.2 Neue Öffnung herstellen

### Siehe Abb. 3

- Wählen Sie auf dem Dach eine Zone in der Mitte zwischen zwei Längsprofilen.
- Zeichnen Sie die Lage und Größe der Öffnung mit Hilfe der Schablone vor, die in der Verpackung enthalten ist (**A** und **B**).

### Siehe Abb. 4

- Bohren Sie die Ecken aus (**A**).
- Schneiden Sie die Öffnung auf dem Dach sorgfältig mit einer Stichsäge o. ä. aus (**B**).



#### **ACHTUNG!**

Achten Sie dabei darauf, dass keine elektrischen Kabel beschädigt werden.

### Siehe Abb. 5

- Klären Sie vor dem Einbau, ob der Dachausschnitt verstärkt werden muss.
- Entfernen Sie die Ausschäumung entsprechend der Breite ihrer Verstärkungsleisten (nicht im Lieferumfang) (**A**).
- Passen Sie die Verstärkungsleisten ein (**B**).

### 8.3 In eine vorhandene Dachlukenöffnung einbauen



#### **HINWEIS**

- Der Einbau der Dachklimaanlage kann in vorhandenen Dachlukenöffnungen mit den Abmessungen gemäß Abb. **3** vorgenommen werden.
- Entsorgen Sie sämtliches Abfallmaterial, Leim, Silikon und Dichtungen getrennt. Beachten Sie dabei die Entsorgungsrichtlinien.
- Der Hersteller übernimmt ausschließlich Haftung für im Lieferumfang enthaltene Teile. Beim Einbau der Anlage zusammen mit produktfremden Teilen entfällt die Gewährleistung.

#### **Siehe Abb. **6****

- Entfernen Sie alle Schrauben und Befestigungen der vorhandenen Dachluke.
- Nehmen Sie die Dachluke heraus.

#### **Siehe Abb. **7****

- Entfernen Sie das Dichtungsmaterial rund um die Öffnung mit einem Schaber o. ä.

#### **Siehe Abb. **8****



#### **ACHTUNG!**

Beachten Sie die Hinweise des Dichtmittel-Herstellers.

- Schließen Sie Schraubenlöcher und Vertiefungen mit einem plastischen nicht aushärtenden Butyldichtstoff (z. B. Sika-Lastomer-710).

## 8.4 Anschlussleitungen verlegen



### **GEFAHR! Lebensgefahr durch Stromschlag!**

Vor Arbeiten an elektrisch betriebenen Komponenten ist sicherzustellen, dass keine Spannung mehr anliegt!

Die Dachklimaanlage muss an einen Stromkreis angeschlossen werden, der in der Lage ist, den erforderlichen Strom zu liefern (siehe Kapitel „Technische Daten“ auf Seite 20).

- Wählen Sie den Leitungsquerschnitt entsprechend der Leitungslänge:
  - Länge < 7,5 m: 1,5 mm<sup>2</sup>
  - Länge > 7,5 m: 2,5 mm<sup>2</sup>

### **Siehe Abb. 9**

- Bringen Sie an einer Seite eine Öffnung für das Durchführen der elektrischen Versorgungskabel an.
- Verlegen Sie die 230-V~ -Leitung durch die Öffnung ins Fahrzeuginnere.

Wenn die Beleuchtung ohne 230-V~ -Spannung einschaltbar sein soll:

- Verbinden Sie jeweils eine Leitung mit dem Pluspol und dem Minuspol der Fahrzeugbatterie.
- Verlegen Sie die 12-V--- -Leitungen durch die Öffnung ins Fahrzeuginnere.

## 8.5 Dachklimaanlage montieren



### **ACHTUNG! Beschädigungsgefahr!**

Beachten Sie die Statik des Fahrzeugdachs. Das Fahrzeugdach muss das Gewicht der Dachklimaanlage tragen können. Das Dach darf durch das Gewicht der Anlage auch langfristig nicht eingedrückt werden oder seine Form verändern.

### **Siehe Abb. 10**

- Heben Sie die Dachklimaanlage auf das Fahrzeugdach.
- Positionieren Sie die Dachklimaanlage über der Montageöffnung.  
Beachten Sie die Fahrtrichtung.



## Dachklimaanlage befestigen

### Siehe Abb. 11

- Positionieren Sie die Dachklimaanlage mit Hilfe der konischen Vorsprünge in der Montageöffnung.

### Siehe Abb. 12

- Wählen Sie die passenden Dichtungen entsprechend der folgenden Tabelle aus:

Deckenstärke	Dicke der Dichtung
bis 30 mm	10 mm
30 – 35 mm	15 mm
35 – 40 mm	20 mm
40 – 45 mm	25 mm
45 – 50 mm	30 mm
50 – 55 mm	35 mm
55 – 60 mm	40 mm
60 – 65 mm	45 mm
65 – 70 mm	50 mm
70 – 75 mm	55 mm
75 – 80 mm	60 mm

- Positionieren Sie die Dichtung auf dem Montagerahmen.
- Befestigen Sie die Luftverteilerhalter an der Unterseite der Dachklimaanlage mit den 4 mitgelieferten Schrauben (1).

### Siehe Abb. 13



#### **ACHTUNG! Beschädigungsgefahr!**

Halten Sie das angegebene Anzugsmoment ein!

- Ziehen Sie die Schrauben mit einem Drehmomentschlüssel und einem Anzugsmoment von 2,5 Nm an.

## Elektrisch anschließen

Die Gesamtschaltpläne finden Sie in Abb. **19**, Abb. **20**:

**Siehe Abb. 14**

### 230-V~ -Leitung

- Verbinden Sie die Dachklimaanlage mit der 230-V~ -Spannungsversorgung.

Schließen Sie die zugehörigen Leitungen (**1**) an jeweils einen Kabelverbinder (**2**) an.

### 12-V---Leitung

Sie können die Beleuchtung mit der Batterie verbinden. Dadurch können Sie die Beleuchtung auch dann einschalten, wenn keine 230-V~ -Spannung angeschlossen ist.

Gehen Sie hierzu wie folgt vor:

- Ziehen Sie den 2-poligen Stecker (**3**) aus der Buchse auf der Hauptplatine.
- Verbinden Sie das Pluskabel (**4**) mit dem Stecker.
- Verbinden Sie das Minuskabel (**5**) mit dem Stecker.

## Platine anschließen

**Siehe Abb. 15**

- Stecken Sie den 12-poligen Stecker (**1**) in die Buchse (**4**) auf der Platine der Luftauslasseinheit.
- Stecken Sie die zwei 2-poligen Stecker (**2**) in die Buchsen (**3**) auf der Platine.

## 8.6 Luftauslasseinheit montieren

Siehe Abb. **16**

- Befestigen Sie die Luftauslasseinheit mit den kurzen Befestigungsschrauben (1) an den Befestigungsbügeln.

Siehe Abb. **17**

- Montieren Sie die Luftfilter in der angegebenen Reihenfolge.

Siehe Abb. **18**

- Montieren Sie die Filterabdeckungen.

## 9 Störungsbeseitigung

Störung	Ursache	Behebung
Dachklima-anlage schaltet ständig ab	Vereisungsfühler hat geschaltet.	Außentemperatur ist zu niedrig oder alle Luftdüsen sind verschlossen.
Keine Kühlleistung	Die Dachklimaanlage ist nicht auf Kühlen eingestellt.	➤ Stellen Sie die Dachklimaanlage auf Kühlen.
	Die Umgebungstemperatur ist höher als 40°C.	Die Dachklimaanlage ist nur für eine Umgebungstemperatur bis 40 °C ausgelegt.
	Die eingestellte Temperatur ist höher als die Raumtemperatur.	➤ Wählen Sie eine niedrigere Temperatur.
	Die Umgebungstemperatur ist niedriger als 18 °C.	➤ Die Dachklimaanlage ist nur für eine Umgebungstemperatur ab 18 °C ausgelegt.
	Einer der Temperaturfühler ist defekt. Das Verdampfergebläse ist schadhaft. Das Kondensatorgebläse ist schadhaft.	➤ Wenden Sie sich an eine autorisierte Fachwerkstatt.
Schlechte Luftleistung	Die Luftansaugung ist verstopft.	➤ Entfernen Sie Laub und anderen Schmutz von den Belüftungslamellen auf der Dachklimaanlage.
	Das Gebläse ist defekt.	➤ Wenden Sie sich an eine autorisierte Fachwerkstatt.

Störung	Ursache	Behebung
Wassereintritt im Fahrzeug	Die Ablauföffnungen für Kondenswasser sind verstopft.	➤ Reinigen Sie die Ablauföffnungen für Kondenswasser.
	Die Dichtungen sind schadhaft.	➤ Wenden Sie sich an eine autorisierte Fachwerkstatt.
Dachklimaanlage schaltet nicht ein	Es liegt keine Versorgungsspannung (230 V~) an.	➤ Kontrollieren Sie die Spannungsversorgung.
	Die Spannung ist zu niedrig (unter 200 V). Der Spannungswandler ist defekt.	➤ Wenden Sie sich an eine autorisierte Fachwerkstatt.
	Einer der Temperaturfühler ist defekt.	
	Die elektrische Absicherung der Spannungsversorgung ist zu gering.	➤ Prüfen Sie die elektrische Absicherung der Spannungsversorgung.
Dachklimaanlage schaltet nicht ab	Einer der Temperaturfühler ist defekt.	➤ Wenden Sie sich an eine autorisierte Fachwerkstatt.
	Die elektrische Absicherung der Spannungsversorgung ist zu gering.	➤ Prüfen Sie die elektrische Absicherung der Spannungsversorgung.

## 10 Entsorgung

### Vorschriften für Umweltschutz und fachgerechte Entsorgung

Alle Organisationen müssen eine Reihe von Maßnahmen anwenden, um den Einfluss, den ihre Aktivitäten (Herstellung, Produkte, Service usw.) auf die Umwelt haben, zu erkennen, zu bewerten und zu kontrollieren.

Die zu befolgenden Maßnahmen zur Erkennung von erheblichen Auswirkungen auf die Umwelt müssen folgende Faktoren zu berücksichtigen:

- Verwendung von Rohstoffen und natürlichen Ressourcen
- atmosphärische Emissionen
- Austritt von Flüssigkeiten
- Entsorgung und Recycling
- Bodenkontamination

Um die Auswirkungen auf die Umwelt zu minimieren, stellt der Hersteller im Folgenden eine Reihe von Anzeichen dar, die jeder berücksichtigen muss, der (aus welchem Grund auch immer) mit dem Gerät während dessen Lebensdauer interagiert.

- Das gesamte Verpackungsmaterial muss entsprechend der gesetzlichen Vorschriften des Landes, in dem die Entsorgung stattfindet, entsorgt (vorzugsweise recycelt) werden.
- Alle Produkt-Komponenten müssen entsprechend der gesetzlichen Vorschriften des Landes, in dem die Entsorgung stattfindet, entsorgt (vorzugsweise recycelt) werden.
- Zur korrekten Entsorgung muss das Gerät an ein autorisiertes Recyclingcenter übergeben werden, damit sichergestellt ist, dass alle recycelbaren Komponenten wiederverwendet werden und mit den restlichen Materialien ordnungsgemäß verfahren wird.
- Stellen Sie während der Installation sicher, dass der Raum ausreichend belüftet ist, um das Entstehen von abgestandener Luft zu verhindern, die schädlich für die Gesundheit des Bediener könnte.
- Stellen Sie während des Betrieb und der Wartung sicher, dass alle schädlichen Abfallprodukte (Öl, Fett usw.) ordnungsgemäß entsorgt werden.
- Halten Sie den Lärmpegel zur Reduzierung der Lärmbelästigung gering.

Weitere Informationen zur korrekten Deinstallation unserer Produkte entnehmen Sie bitte den Recycling-Anleitungen auf [www.dometic.com](http://www.dometic.com).

- Geben Sie das Verpackungsmaterial möglichst in den entsprechenden Recycling-Müll.
- Achten Sie im Betrieb sowie bei Reparaturen und Wartungsarbeiten darauf, dass der Kühlkreislauf nicht beschädigt wird und das Kältemittel nicht entweichen kann. Es wirkt als Treibhausgas und sollte nicht in die Umwelt gelangen.



Wenn Sie das Produkt endgültig außer Betrieb nehmen, informieren Sie sich bitte beim nächsten Recyclingcenter oder bei Ihrem Fachhändler über die zutreffenden Entsorgungsvorschriften.

- Entsorgen Sie das Produkt nur entsprechend der geltenden Recycling- oder Entsorgungsvorschriften bei einem autorisierten Entsorgungsunternehmen.



### **Schützen Sie Ihre Umwelt!**

Akkus und Batterien gehören nicht in den Hausmüll.

Geben Sie bitte Ihre defekten Akkus oder verbrauchten Batterien beim Händler oder bei einer Sammelstelle ab.

# 11 Technische Daten

	<b>Dometic B1600 PLUS</b>	<b>Dometic B2200</b>	<b>Dometic B2600</b>
Art.-Nr.:	9100100007	9100100009	9102900102
Kühlleistung des Kompressors:	1500 W	2050 W	2500 W
Heizleistung, nur im 230-V~-Standbetrieb:	800 W	1200 W	3300 W
Verbrauch (Kühl-/Heizbetrieb):	620 W/800 W	950 W/1200 W	1200 W/1350 W
Eingangsnennspannung:	230 V~/ 60 Hz		
Stromaufnahme (Kühl-/Heizbetrieb):	2,7/ 3,5 A	4,1/5,2 A	5,2/5,9 A
Notwendige Absicherung:	4 A, träge		
Betriebstemperaturbereich:	0 °C to +52 °C		
Kältemittel:	R-407C		
Gebläse:	4 Gebläsestufen		
Schutzklasse:	IP X4		
Max. Raumvolumen des Fahrzeugs (mit isolierten Wänden):	20 m <sup>3</sup>	25 m <sup>3</sup>	30 m <sup>3</sup>
Abmessungen L x B x H (mm):	980 x 650 x 235 (Höhe über Fahrzeugdach)		

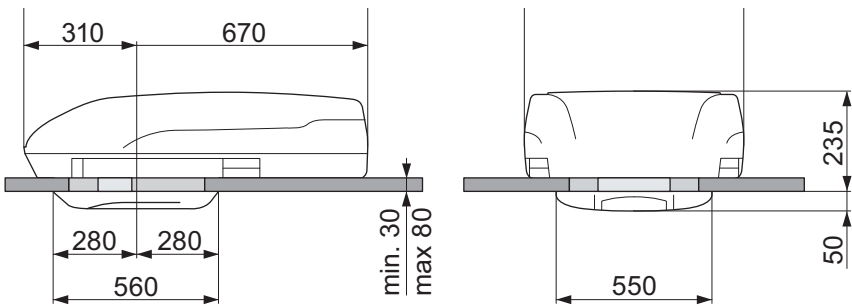

---

Gewicht:	30 kg	34 kg	40,5 kg
----------	-------	-------	---------

**Please read this instruction manual carefully before installation and start-up, and store it in a safe place. If you pass on the device to another person, hand over this instruction manual along with it.**

## Table of contents

1	Explanation of symbols . . . . .	22
2	Safety and installation instructions. . . . .	23
3	Target group for this instruction manual . . . . .	26
4	Scope of delivery . . . . .	26
5	Accessories . . . . .	27
6	Intended use . . . . .	27
7	Labels . . . . .	27
8	Installation . . . . .	28
9	Troubleshooting . . . . .	35
10	Disposal . . . . .	36
11	Technical data . . . . .	38

## 1 Explanation of symbols



### **DANGER!**

**Safety instruction:** Failure to observe this instruction will cause fatal or serious injury.



### **WARNING!**

**Safety instruction:** Failure to observe this instruction can cause fatal or serious injury.



### **CAUTION!**

**Safety instruction:** Failure to observe this instruction can lead to injury.



**NOTICE!**

Failure to observe this instruction can cause material damage and impair the function of the product.

**NOTE**

Supplementary information for operating the product.

► **Action:** This symbol indicates that action is required on your part. The required action is described step-by-step.

✓ This symbol describes the result of an action.

**Fig. 1 5, page 3:** This refers to an element in an illustration. In this case, item 5 in figure 1 on page 3.

## 2 Safety and installation instructions

**Please observe the prescribed safety instructions and stipulations from the vehicle manufacturer and service workshops.**

The manufacturer accepts no liability for damage in the following cases:

- Faulty assembly or connection
- Damage to the product resulting from mechanical influences and excess voltage
- Alterations to the product without express permission from the manufacturer
- Use for purposes other than those described in the operating manual

Note the following basic safety information when using electrical devices to protect against:

- Electric shock
- Fire hazards
- Injury

## 2.1 Handling the device



### WARNING!

- Installation and repair of the roof air conditioner may only be carried out by qualified personnel who are familiar with the risks involved and the relevant regulations. Inadequate repairs may cause serious hazards. For repair service, please contact the service centre in your country (addresses on the back page).
- **Electrical devices are not toys.**  
Keep electrical devices out of reach of children or infirm persons. Do not allow them to use electrical devices without supervision.
- Persons whose physical, sensory or mental capabilities or whose lack of experience and knowledge prevent them from using the device safely should not use it without supervision or instruction by a responsible person.
- Do **not** undo the upper cover of the roof air conditioner in the event of a fire. Use approved extinguishing agents instead. Do not use water to extinguish fires.



### CAUTION!

- The roof air conditioner must be installed securely so that it cannot fall down.
- Only operate the roof air conditioner if you are certain that the housing and the cables are not damaged.
- Do not use the roof air conditioner near flammable fluids or in closed rooms.
- Make sure no combustible objects are stored or installed near the air outlet. A distance of at least 50 cm must be kept.
- Do not reach into air outlets or insert any foreign objects in the device.

**NOTICE!**

- Only use the device as intended.
- The roof air conditioner is not suitable for use in agricultural or construction vehicles.
- Do not make any alterations or conversions to the device.
- Never drive through automatic car washes when the roof air conditioner is mounted.
- If faults occur in this refrigerant circuit, the system must be checked by a specialist company and repaired properly. The refrigerant must never be released into the air.

**NOTE**

- Please ask your vehicle manufacturer if a technical inspection is required after fitting an air conditioner and whether the height entered in the vehicle documents needs to be altered (increased height 235 mm).

## 2.2 Handling electrical cables

**WARNING!**

- The electrical power supply may only be connected by a qualified electrician (e.g. VDE 0100, Part 721 in Germany).

**CAUTION!**

- Fit a fuse of at least 10 amps to the connection with the vehicle's power supply.
- Attach and lay the cables so that they cannot be tripped over or damaged.

**NOTICE!**

- Use cable ducts to lay cables through walls with sharp edges.
- Do not lay loose or bent cables next to electrically conductive materials (metal).
- Do not pull on the cables.

### 3 Target group for this instruction manual

The instructions in this manual are intended for qualified personnel at workshops who are familiar with the guidelines and safety precautions to be applied.

### 4 Scope of delivery

No. in fig. <b>1</b> , page 1	Number	Description
1	1	Roof air conditioner
2	1	Air outlet unit
3	3	Fastening frame
4	4	Air filters
5	2	Filter covers
6	1	Seals kit
7	3	Cable connectors
8	6	Long fastening screws
9	6	Short fastening screws
		Installation manual
		Operating manual

## 5 Accessories

Available as accessories (not included in the scope of delivery):

Part designation	Item number
WAECO DC extension kit DC-Kit-2	9100300001
WAECO DC extension kit DC-Kit-3	9100300002
WAECO DC extension kit DC-Kit-4	9100300044



### NOTE

The WAECO DC extension kit (accessory) allows the Dometic FreshJet roof air conditioner to be used while in motion.

## 6 Intended use

The Dometic B 1600PLUS, B 2200 and B 2600 roof air conditioner can condition the interior of campers and caravans with cool air.

The roof air conditioner is **not** suitable for installation in construction machines, agricultural machines or similar equipment. It will not work properly if exposed to strong vibrations.

Do **not** operate the roof air conditioner if the ambient temperature is above 31 °C.



### NOTE

You can find additional information on roof air conditioners in the operating manual, such as the technical description or the controls.

## 7 Labels

Labels are attached to the Dometic B 1600PLUS, B 2200 and B 2600 roof air conditioners. These labels provide the user and fitter with information on specifications of the device.

## 8 Installation



### **CAUTION! Beware of injury**

The roof air conditioner may only be installed by qualified personnel from a specialist company. The following information is intended for technicians who are familiar with the guidelines and safety precautions to be applied.

### 8.1 Note on installation

Read this installation manual completely before installing the roof air conditioner.

The following tips and instructions must be observed while installing the roof air conditioner:



### **DANGER! Danger of electrocution**

Disconnect all power supplies when working on the roof air conditioner.



### **CAUTION! Beware of injury**

- Improper installation of the roof air conditioner can result in irreparable damage to the device and put the safety of the user at risk.
- The manufacturer assumes no liability for malfunctions and for the safety of the roof air conditioner, especially for injury and/or damage to property, if the roof air conditioner is not fitted in accordance with these installation instructions.
- Always wear the recommended protective clothing (e.g. protective goggles, gloves).



### **NOTICE! Beware of damage**

- Observe the structural engineering of the vehicle and seal of all openings made when installing the roof air conditioner.
- Check whether the roof of the vehicle is able to support the weight of a person before climbing onto it. Ask the vehicle manufacturer about the permissible roof loads.

### Note on transport

- Always have someone help you carry the roof air conditioner.
- Always lift the roof air conditioner to move it and never drag it over the roof (fig. **2 A**).
- Do not use the rear ventilation slots to lift it (fig. **2 B**).

### Note on installation location

- Before installing the roof air conditioner, check whether any vehicle components could be damaged by the installation of the roof air conditioner (such as lamps, cupboards, doors).
- Before installation, find out (by consulting the manufacturer of the vehicle) whether the construction is designed for the static weight and the loads of the air conditioner when the vehicle is in motion. The manufacturer of the roof air conditioner assumes no liability whatsoever.
- The vehicle manufacturer may have already provided points where the opening for the installation of the roof air conditioner can be made without any risk of weakening the construction or cutting power cables.
- Select a flat and sufficiently level area at the centre of the vehicle roof between two longitudinal sections for installation.
- The roof inclination of the installation surface may not exceed 10°.
- Make sure no combustible objects are stored or installed near the air outlet. A distance of at least 50 cm should be kept.
- Make sure that there are no objects within the vehicle which could obstruct the attachment of the air outlet unit or the cooled air from flowing through the swivelling air distribution nozzles.
- For safety reasons, note the location of existing wiring harnesses, wires and other components within the installation area, in particular those which are not visible, when installing the roof air conditioner (when drilling or screwing etc.).

### Note on electrical system

- Only a qualified electrician should connect the roof air conditioner to the electrical power.
- Check that the voltage specification on the type plate is the same as that of the power supply.
- If the lighting should also be switched on without a 230 V voltage supply, make sure that there is a 12 V= power supply line from the battery to the roof air conditioner.

- Do not lay the 230 V mains cable and the 12/24 V $\text{---}$  cable together in the same cable duct.
- Do not lay cables which are loose or bent next to electrically conductive material (metal).
- Install an all-pole switch with a contact opening width of at least 3 mm on the installation side.

There are two ways of installing the roof air conditioner:

- Making a new opening (chapter “Making a new opening” on page 30). In this case the opening must be reinforced by an appropriate frame.
- Using the existing roof hatch openings (ventilation hatch) in the vehicle (chapter “Installing in a roof hatch opening already provided” on page 31).

## 8.2 Making a new opening

See fig. **3**

- Select an area at the centre on the roof between two longitudinal supports.
- Mark the position and size of the opening using the template included in the packaging (**A** and **B**).

See fig. **4**

- Drill out the corners (**A**).
- Carefully cut out the opening on the roof using a keyhole saw or a similar tool (**B**).



### **NOTICE!**

Make sure no electrical power cables are damaged.

See fig. **5**

- Before installation, check whether the roof hole needs reinforcing.
- Remove the foam according to the width of your reinforcing rails (not in scope of delivery) (**A**).
- Fit the reinforcing rails (**B**).



### 8.3 Installing in a roof hatch opening already provided



#### NOTE

- Existing roof hatch openings in accordance with fig. 3 are suitable for installing the roof air conditioner.
- Dispose of all waste material, glue, silicone and seals separately. Observe the disposal guidelines.
- The manufacturer only assumes liability for parts included in the scope of delivery. The validity of the warranty expires if the device is installed together with third-party parts.

See fig. 6

- Remove all screws and fixtures of the existing roof hatch.
- Take out the roof hatch.

See fig. 7

- Remove the sealant around the opening using a scraper or similar tool.

See fig. 8



#### NOTICE!

Observe the sealant manufacturer's instructions.

- Seal the screw holes and recesses with a flexible non-hardening butyl sealing compound (e.g. Sika-Lastomer-710).

### 8.4 Laying the connecting cables



#### DANGER! Danger of electrocution

Make sure there is no voltage at electrically operated components before carrying out work on them!

The roof air conditioner must be connected to an electric circuit which is able to supply the required current (see chapter "Technical data" on page 38).

- Select the cross-section of the cable corresponding to the length:
  - Length < 7.5 m: 1.5 mm<sup>2</sup>
  - Length > 7.5 m: 2.5 mm<sup>2</sup>

**See fig. 9**

- Make an opening on one side in order to feed through the electrical power supply cable.
- Feed the 230 V~ cable through the opening into the vehicle interior.

If the lighting should be switched on without the use of a 230 V~ voltage supply:

- Connect the cable with the positive terminal and the negative terminal of the vehicle battery.
- Feed the 12 V== cable through the opening into the vehicle interior.

## 8.5 Installing the roof air conditioner

**NOTICE! Risk of damage**

Observe the structural strength of the roof of the vehicle. The roof of the vehicle must be able to bear the weight of the roof air conditioner. The roof must not be indented or deformed by the weight of the unit, even over a longer period of time.

**See fig. 10**

- Lift the roof air conditioner onto the roof of the vehicle.
- Position the roof air conditioner over the installation opening.  
Observe the direction of travel.

### Attaching the roof air conditioner

**See fig. 11**

- Position the roof air conditioner into the mounting opening using the conical noses.

**See fig. 12**

- Choose the suitable seal in accordance with the following table:

Roof thickness	Seal type
up to 30 mm	10 mm
30 – 35 mm	15 mm
35 – 40 mm	20 mm
40 – 45 mm	25 mm
45 – 50 mm	30 mm
50 – 55 mm	35 mm
55 – 60 mm	40 mm
60 – 65 mm	45 mm
65 – 70 mm	50 mm
70 – 75 mm	55 mm
75 – 80 mm	60 mm

- Position the seal on the mounting frame.
- Fasten the mounting frame (1) on the underside of the roof air conditioner with the 4 screws supplied.

**See fig. 13**

**NOTICE! Risk of damage**  
Tighten to the specified torque.

- Tighten the screws using a torque spanner and a fastening torque of 2.5 Nm.

**Electrical connection**

The complete circuit diagram can be found in fig. 19, fig. 20:

**See fig. 14****230 V~ cable**

- Connect the roof air conditioner with the 230 V~ voltage supply.  
Connect the cables (1) to a cable connector (2).

## 12 V---cable

You can connect the lighting to the battery. This enables you to switch on the lighting even if the 230 V~ voltage supply is not connected.

To do this, proceed as follows:

- Disconnect the 2-pin plug (3) from the socket on the main board.
- Connect the positive cable (4) with the plug.
- Connect the negative cable (5) with the plug.

## Connecting the circuit board

See fig. 15

- Insert the 12-pin plug (1) in the socket (4) on the circuit board of the air outlet unit.
- Insert the two 2-pin plugs (2) in the sockets (3) on the circuit board.

## 8.6 Installing the air outlet unit

See fig. 16

- Attach the air outlet unit to the (1) fastening brackets using the short fastening screws.

See fig. 17

- Install the air filter in the specified sequence.

See fig. 18

- Fit the filter covers.

## 9 Troubleshooting

Problem	Cause	Remedy
Roof air conditioner constantly switches itself off.	Icing sensor has tripped.	Outer temperature is too low or all air nozzles are closed.
No cooling capacity	The roof air conditioner is not set to cooling.	➤ Set the roof air conditioner to cooling.
	The ambient temperature is above 50 °C.	The roof air conditioner is only designed for ambient temperatures of up to 50 °C.
	The temperature set is higher than the room temperature.	➤ Select a lower temperature.
	The ambient temperature is below 16 °C.	➤ The roof air conditioner is only designed for ambient temperatures above 16 °C.
	One of the temperature sensors is defective.	➤ Contact an authorised workshop.
	The vaporiser fan is damaged.	
	The condenser fan is damaged.	
Low air output	The air intake section is clogged up.	➤ Remove any leaves and other dirt from the ventilation grilles of the roof air conditioner.
	The blower is defective.	➤ Contact an authorised workshop.
Water enters the vehicle	The condensation water drainage openings are clogged up.	➤ Clean the drainage openings for condensation water.
	The seals are damaged.	➤ Contact an authorised workshop.
Roof air conditioner does not switch on.	No supply voltage (230 V~) connected.	➤ Check the power supply.
	The voltage is too low (under 200 V). The voltage converter is defective.	➤ Contact an authorised workshop.
	One of the temperature sensors is defective.	
	The electrical fuse of the power supply is too low.	➤ Check the electrical fuse of the power supply.
Roof air conditioner does not switch off.	One of the temperature sensors is defective.	➤ Contact an authorised workshop.
	The electrical fuse of the power supply is too low.	➤ Check the electrical fuse of the power supply.

# 10 Disposal

## Regulations for environmental safety and correct disposal

All organisations must apply a set of procedures to identify, evaluate and control the influence that their activities (manufacturing, products, services, etc.) have on the environment.

The procedures to be followed to identify significant environmental impact must take the following factors into account:

- use of raw materials and natural resources
- atmospheric emissions
- discharge of liquids
- waste management and recycling
- contamination of the soil

In order to minimise environmental impact, the manufacturer provides a series of indications here below that should be taken into account by all those who, for whatever reason, interact with the appliance during its working life.

- All packing components must be disposed of (preferably recycled) in compliance with statutory legislation in the country in which disposal takes place.
- All product components must be disposed of (preferably recycled) in compliance with statutory legislation in the country in which disposal takes place.
- For correct disposal, the appliance must be consigned to an authorised waste disposal company to ensure that all recyclable components are reused and the remaining materials are processed properly.
- During installation ensure the room has adequate ventilation to prevent the build-up of stale air that might be harmful to the health of the operators.
- During operation and maintenance ensure that any waste pollutant products (oil, grease, etc.) are disposed of correctly.
- Keep noise levels down to reduce noise pollution.

For more information on correct dismantling of our products please refer to the recycling handbooks at [www.dometic.com](http://www.dometic.com).

- Place the packaging material in the appropriate recycling waste bins wherever possible.

- When in operation or undergoing repairs and maintenance work, make sure that the refrigerant circuit is not damaged and refrigerant cannot escape. It acts as a greenhouse gas and should not be allowed into the environment.



If you wish to finally dispose of the product, ask your local recycling centre or specialist dealer for details about how to do this in accordance with the applicable disposal regulations.

- Dispose of the product at an official waste disposal facility in accordance with the applicable recycling or disposal guidelines.



### **Protect the environment!**

Do not dispose of any batteries with general household waste. Return defective or used batteries to your retailer or dispose of them at collection points.

# 11 Technical data

	<b>Dometic B1600 PLUS</b>	<b>Dometic B2200</b>	<b>Dometic B2600</b>
Item no.:	9100100007	9100100009	9102900102
Compressor cooling capacity:	1500 W	2050 W	2500 W
Heating capacity, only in 230-V~stationary operation:	800 W	1200 W	3300 W
Power consumption (Cooling/Heating mode):	620 W/800 W	950 W/1200 W	1200 W/1350 W
Rated input voltage:	230 V~ / 60 Hz		
Current (Cooling/Heating mode):	2,7 / 3,5 A	4,1 / 5,2 A	5,2 / 5,9 A
Necessary coverage:	4 A, inert		
Operating temperature range:	0 °C to +52 °C		
Refrigerant:	R-407C		
Blower:	4 blower levels		
Protection class:	IP X4		
Max. volume of space in the vehicle (with insulated walls):	20 m <sup>3</sup>	25 m <sup>3</sup>	30 m <sup>3</sup>
Dimensions L x W x H (mm):	980 x 650 x 235 (height above vehicle roof)		



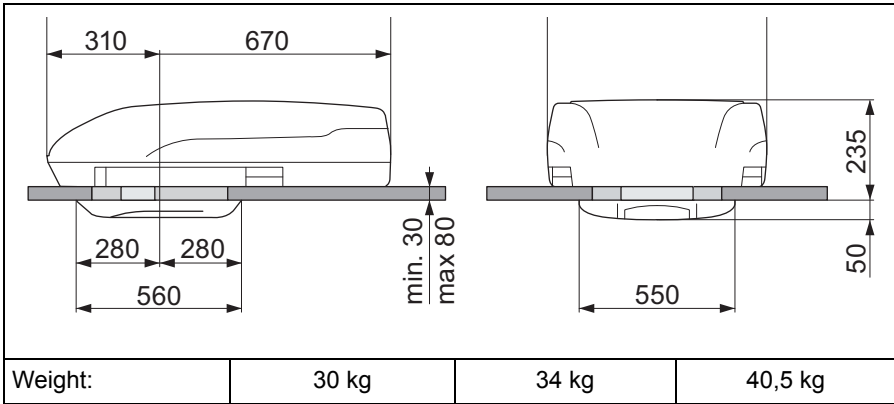

**Veillez lire ce manuel avec attention avant le montage et la mise en service, puis le conserver. En cas de revente de l'appareil, veuillez le transmettre au nouvel acquéreur.**

## Sommaire

1	Explication des symboles . . . . .	40
2	Consignes de sécurité et instructions de montage . . . . .	41
3	Groupe cible de cette notice . . . . .	44
4	Contenu de la livraison . . . . .	44
5	Accessoires . . . . .	44
6	Usage conforme . . . . .	45
7	Plaquettes de spécifications . . . . .	45
8	Montage . . . . .	46
9	Dépannage . . . . .	53
10	Elimination . . . . .	54
11	Caractéristiques techniques . . . . .	56

## 1 Explication des symboles



### **DANGER !**

**Consigne de sécurité :** le non-respect de ces consignes entraîne la mort ou de graves blessures.



### **AVERTISSEMENT !**

**Consigne de sécurité :** le non-respect de ces consignes peut entraîner la mort ou de graves blessures.



### **ATTENTION !**

**Consigne de sécurité :** le non-respect de ces consignes peut entraîner des blessures.

**AVIS !**

Le non-respect de ces consignes peut entraîner des dommages matériels et des dysfonctionnements du produit.

**REMARQUE**

Informations complémentaires sur l'utilisation du produit.

➤ **Manipulation** : ce symbole vous indique une action à effectuer. Les manipulations à effectuer sont décrites étape par étape.

✓ Ce symbole décrit le résultat d'une manipulation.

**Fig. 1 5, page 3** : cette information renvoie à un élément figurant sur une illustration, dans cet exemple à la « position 5 de l'illustration 1 à la page 3 ».

## 2 Consignes de sécurité et instructions de montage

**Respectez les consignes de sécurité et autres prescriptions imposées par le fabricant du véhicule et par les professionnels de l'automobile !**

Le fabricant décline toute responsabilité pour des dommages dans les cas suivants :

- des défauts de montage ou de raccordement
- des influences mécaniques et des surtensions ayant endommagé le matériel
- des modifications apportées au produit sans autorisation explicite de la part du fabricant
- une utilisation différente de celle décrite dans la notice

Lors de l'utilisation d'appareils électriques, les consignes générales de sécurité suivantes doivent être respectées afin d'éviter

- une décharge électrique,
- un incendie,
- des blessures.

## 2.1 Précautions d'usage



### AVERTISSEMENT !

- Le montage et les réparations du climatiseur de toit doivent être effectués par un personnel qualifié et parfaitement informé des dangers et règlements spécifiques à ces manipulations. Toute réparation mal effectuée risquerait d'entraîner de graves dangers. Si des réparations sont nécessaires, adressez-vous à la filiale chargée du service après-vente dans votre pays (adresses au dos de la notice).
- **Les appareils électriques ne sont pas des jouets pour enfants !**  
Les enfants ne peuvent estimer les dangers éventuels des appareils électriques. Ne laissez pas les enfants utiliser des appareils électriques sans surveillance.
- Ne laissez pas des personnes (enfants compris) incapables d'utiliser l'appareil de manière sûre, en raison de déficiences physiques, sensorielles ou mentales ou de leur manque d'expérience ou de connaissances, utiliser cet appareil sans surveillance.
- En cas d'incendie, n'ouvrez **pas** le couvercle supérieur du climatiseur de toit et utilisez un agent d'extinction agréé. N'essayez pas d'éteindre l'incendie avec de l'eau.



### ATTENTION !

- Le climatiseur de toit doit être installé de manière à ce qu'il ne puisse pas tomber !
- Ne faites fonctionner le climatiseur de toit que si le boîtier et les raccordements sont intacts !
- N'utilisez pas le climatiseur de toit à proximité de liquides inflammables ou dans des pièces fermées.
- Veillez à ce qu'aucun objet inflammable ne soit entreposé ni monté dans la zone de sortie de l'air. Il convient de maintenir une distance de 50 cm minimum.
- Ne glissez pas les doigts dans les sorties d'air et n'introduisez aucun objet à l'intérieur de l'appareil.

**AVIS !**

- Utilisez l'appareil conformément à l'usage pour lequel il a été conçu.
- Le climatiseur de toit n'est pas conçu pour être utilisé dans des machines agricoles ou de construction.
- Ne procédez à aucune modification ni transformation de l'appareil.
- Si votre camping-car est équipé d'un climatiseur de toit, ne le lavez jamais dans une station de lavage automatique.
- Si des défauts apparaissent dans le circuit frigorifique du climatiseur, ce dernier doit être contrôlé et remis en état par une entreprise spécialisée. Tout échappement du fluide frigorigène dans l'atmosphère est formellement interdit.

**REMARQUE**

- Veuillez vous informer auprès du fabricant de votre véhicule si son changement de hauteur dû à l'installation du climatiseur de toit (hauteur rapportée : 225 mm) doit être agréé (conformément à la réglementation nationale sur la mise en circulation des véhicules) et consigné dans les papiers du véhicule.

## 2.2 Précautions concernant les lignes électriques

**AVERTISSEMENT !**

- Seule une entreprise qualifiée est autorisée à effectuer le raccordement électrique conformément aux normes correspondantes (p. ex. dans le cas de l'Allemagne, il s'agit de la norme VDE 0100 Teil 721).

**ATTENTION !**

- Protégez le raccordement secteur dans le véhicule avec au moins 10 ampères.
- Posez et fixez les lignes électriques de manière à ce que les câbles ne puissent pas être endommagés et à ce que personne ne risque de trébucher dessus.

**AVIS !**

- Si les lignes électriques doivent traverser des parois à arêtes vives, utilisez des tubes vides ou des passe-câbles.

- Ne faites passer aucune ligne électrique non fixée ou fortement coudée sur des matériaux conducteurs (métal).
- Ne tirez pas sur les lignes électriques.

### 3 Groupe cible de cette notice

Cette notice s'adresse au personnel qualifié, travaillant dans des ateliers, informé des directives et des consignes de sécurité à appliquer.

### 4 Contenu de la livraison

N° dans fig. <b>1</b>	Nombre	Désignation
1	1	Climatiseur de toit
2	1	Unité de sortie d'air
3	3	Cadre de montage
4	4	Filtre à air
5	2	Cache du filtre
6	1	Kit de joints
7	6	Raccord de câble
8	6	Longue vis de fixation
9	4	Courte vis de fixation
		Instructions de montage
		Manuel d'utilisation

### 5 Accessoires

Disponibles en accessoires (non compris dans la livraison) :

Désignation des pièces	Numéro de produit
WAECO Kit d'extension DC DC-Kit-2	9100300001
WAECO Kit d'extension DC DC-Kit-3	9100300002
WAECO Kit d'extension DC DC-Kit-4	9100300044

**REMARQUE**

À l'aide d'un kit d'extension DC WAECO (en accessoire), il est également possible d'utiliser le climatiseur de toit pendant la conduite.

## 6 Usage conforme

Les climatiseurs de toit Dometic B 1600PLUS, B2200 et B2600 sont capables de climatiser l'intérieur des camping-cars et des caravanes avec de l'air froid ou chaud.

Le climatiseur de toit ne convient **pas** aux engins de construction, aux machines agricoles ou autres engins de travail similaires. Le fonctionnement correct du climatiseur n'est pas garanti en cas de vibrations excessives.

**Ne faites pas** fonctionner le climatiseur de toit si la température ambiante est supérieure à 31 °C.

**REMARQUE**

Vous trouverez dans la notice d'utilisation d'autres informations concernant le climatiseur, telle que la description technique ou l'utilisation.

## 7 Plaquettes de spécifications

Des plaquettes de spécifications sont apposées sur les climatiseurs de toit B 1600PLUS, B2200 et B2600. Elles informent l'installateur et l'utilisateur sur les spécifications de l'appareil.

## 8 Montage



### **ATTENTION ! Risque de blessures !**

Seule une entreprise spécialisée possédant le savoir-faire nécessaire est habilitée à effectuer le montage du climatiseur. Les informations suivantes sont destinées à un personnel qualifié, informé des directives et des consignes de sécurité à appliquer.

### 8.1 Consignes de sécurité concernant le montage

Les instructions de montage doivent être lues dans leur intégralité avant le montage du climatiseur.

Lors du montage du climatiseur, les consignes et conseils suivants doivent être respectés :



### **DANGER ! Danger de mort par électrocution !**

Coupez toutes les tensions électriques pendant les travaux sur le climatiseur.



### **ATTENTION ! Risque de blessures !**

- Un montage non conforme du climatiseur peut endommager l'appareil de manière irréversible et mettre en danger la sécurité de l'utilisateur.
- Si le climatiseur n'est pas installé conformément aux instructions de montage décrites dans ce manuel, le fabricant décline toute responsabilité en cas de dysfonctionnements, de problèmes de sécurité liés au climatiseur et en particulier d'accidents matériels ou de personnes.
- Pour tous les travaux, vous devez porter les vêtements de protection obligatoires (p. ex. lunettes et gants de protection).



### **AVIS ! Risque d'endommagement !**

- Lors du montage du climatiseur, vérifiez en permanence la stabilité statique du véhicule et l'étanchéité des ouvertures percées pendant les travaux.
- Avant de monter sur le toit du véhicule, assurez-vous que celui-ci est praticable pour les personnes. Le constructeur du véhicule pourra vous renseigner sur les charges de toit autorisées.



### Consignes relatives au transport

- Portez toujours le climatiseur de toit à deux.
- Soulevez toujours le climatiseur de toit pour le déplacer, ne le faites pas glisser sur le toit (fig. **2 A**).
- Pour le soulever, n'utilisez pas les fentes d'aération arrière (fig. **2 B**).

### Consignes relatives au lieu de montage

- Avant le montage, vérifiez si des éléments du véhicule (p.ex. éclairages, armoires, portes, etc.) ne risquent pas d'être endommagés par la pose du climatiseur.
- Avant le montage, assurez-vous auprès du constructeur du véhicule que la structure de celui-ci est conçue pour le poids statique du climatiseur et les contraintes qu'il crée sur le véhicule en mouvement. Le fabricant du climatiseur de toit décline toute responsabilité.
- Le constructeur du véhicule a éventuellement déjà prévu des emplacements où l'ouverture pour le montage du climatiseur peut être percée sans risque d'affaiblissement de la structure, ni de rupture de câbles électriques.
- Choisissez comme emplacement de montage une zone plane et suffisamment lisse située au milieu du toit, entre deux profils longitudinaux.
- L'inclinaison du toit de la surface de montage ne doit pas dépasser 10°.
- Veillez à ce qu'aucun objet inflammable ne soit entreposé ni monté dans la zone de sortie de l'air. Une distance de 50 cm minimum doit être respectée.
- Assurez-vous qu'à l'intérieur du véhicule aucun obstacle ne puisse gêner la fixation de l'unité de sortie d'air ni la sortie de l'air frais par les ailettes orientables.
- Pour des raisons de sécurité, faites attention lors de l'installation du climatiseur (opérations de perçage, de vissage, etc.) à la position des faisceaux de câbles, conduites et autres éléments, éventuellement encastrés et invisibles, qui se trouvent dans la zone de montage !

## Consignes de sécurité concernant les circuits électriques

- Faites effectuer le raccordement électrique du climatiseur de toit par un spécialiste.
- Vérifiez que la tension indiquée sur la plaque signalétique correspond à l'alimentation électrique dont vous disposez.
- Si l'éclairage doit pouvoir s'allumer même sans alimentation électrique de 230 V~, assurez-vous qu'une ligne d'alimentation de 12 V=== relie la batterie au climatiseur de toit.
- Ne placez pas de câbles 230 V~ et de câbles 12/24 V=== dans le même conduit (tube vide).
- Ne faites pas passer de lignes électriques non fixées ou fortement coudees sur des matériaux conducteurs (métal).
- Installez du côté montage un disjoncteur universel d'une ouverture de contact d'au moins 3 mm.

Vous avez le choix entre deux possibilités pour le montage du climatiseur de toit :

- Percement d'une nouvelle ouverture (chapitre « Percement d'une nouvelle ouverture », page 48). Il faut dans ce cas monter un cadre adapté pour renforcer l'ouverture pratiquée.
- Utilisation d'une ouverture existante du toit (lanterneau) (chapitre « Montage dans une ouverture de toit existante », page 49).

## 8.2 Percement d'une nouvelle ouverture

Voir fig. **3**

- Choisissez une zone du toit située au centre, entre deux profils longitudinaux.
- Dessinez la position et la taille de l'ouverture à l'aide du gabarit contenu dans l'emballage (**A** et **B**).

Voir fig. **4**

- Percez les angles (**A**).
- Découpez soigneusement l'ouverture sur le toit avec une scie sauteuse ou un outil similaire (**B**).

**AVIS !**

Veillez à ne pas endommager de câbles électriques pendant cette opération.

**Voir fig. 5**

- Avant le montage, vérifiez si la découpe de toit doit être renforcée ou non.
- Retirez la mousse en fonction de la largeur de vos barres de renforcement (non comprises dans la livraison) (**A**).
- Insérez les barres de renforcement (**B**).

### 8.3 Montage dans une ouverture de toit existante

**REMARQUE**

- Le climatiseur de toit peut être installé dans une ouverture de toit existante si celle-ci correspond aux mesures de fig. 3.
- Éliminez séparément tous les déchets, colle, silicone et joints. Respectez les directives concernant l'élimination des déchets.
- La garantie du fabricant s'applique uniquement aux éléments fournis à la livraison. La garantie devient caduque si le climatiseur est monté avec des éléments étrangers au produit.

**Voir fig. 6**

- Retirez toutes les vis et fixations du lanterneau.
- Retirez le lanterneau.

**Voir fig. 7**

- Nettoyez les restes de mastic tout autour de l'ouverture avec un racloir ou un outil similaire.

**Voir fig. 8****AVIS !**

Veillez tenir compte des recommandations du fabricant du produit d'étanchéité.

- Colmatez les trous des vis et les renforcements avec un mastic butylène souple (p. ex. Sika Lastomer-710).

## 8.4 Pose des lignes de raccordement



### **DANGER ! Danger de mort par électrocution !**

Avant tout travail sur les éléments fonctionnant à l'électricité, assurez-vous qu'ils ne sont plus sous tension !

Le climatiseur de toit doit être relié à un circuit électrique capable de fournir le courant nécessaire (voir chapitre « Caractéristiques techniques », page 56).

- Choisissez la section du câble en fonction de sa longueur :
  - longueur < 7,5 m : 1,5 mm<sup>2</sup>
  - longueur > 7,5 m : 2,5 mm<sup>2</sup>

### **Voir fig. 9**

- Percez sur un côté une ouverture pour le passage des câbles d'alimentation électrique.
  - Faites passer le câble 230 V~ à l'intérieur du véhicule, par l'ouverture.
- Si l'éclairage doit pouvoir s'allumer sans alimentation électrique de 230 V~ :
- Raccordez un câble au pôle positif et un câble au pôle négatif de la batterie du véhicule.
  - Faites passer les câbles 12 V= à l'intérieur du véhicule, par l'ouverture.

## 8.5 Montage du climatiseur de toit



### **AVIS ! Risque d'endommagement !**

Tenez compte des contraintes statiques exercées sur le toit du véhicule. Le toit du véhicule doit pouvoir supporter le poids du climatiseur de toit. Même à long terme, le toit du véhicule ne doit pas s'enfoncer ni se déformer sous le poids du climatiseur.

### **Voir fig. 10**

- Montez le climatiseur sur le toit du véhicule.
  - Positionnez le climatiseur sur l'ouverture de montage.
- Tenez compte du sens de la marche.

## Fixation du climatiseur de toit

### Voir fig. 11

- Positionnez le climatiseur de toit à l'aide des avancées coniques dans l'ouverture de montage.

### Voir fig. 12

- Sélectionnez les joints adaptés selon le tableau suivant :

Épaisseur du plafond	Épaisseur du joint
jusqu'à 30 mm	10 mm
30 – 35 mm	15 mm
35 – 40 mm	20 mm
40 – 45 mm	25 mm
45 – 50 mm	30 mm
50 – 55 mm	35 mm
55 – 60 mm	40 mm
60 – 65 mm	45 mm
65 – 70 mm	50 mm
70 – 75 mm	55 mm
75 – 80 mm	60 mm

- Positionnez le joint sur le cadre de montage.
- Fixez le support du diffuseur d'air (1) sur le dessous du climatiseur de toit, à l'aide des 4 vis livrées.

### Voir fig. 13



#### **AVIS ! Risque d'endommagement !**

Suivez impérativement les indications pour le couple de serrage !

- Serrez les vis avec une clé dynamométrique au couple de serrage de 2,5 Nm.

## Raccordement électrique

Vous trouverez les schémas de raccordement complets dans fig. **19**, fig. **20** : Voir fig. **14**

### Câble 230 V~

- Raccordez le climatiseur de toit à l'alimentation électrique de 230 V~ .  
Raccordez les câbles correspondants (1) dans chacun des raccords de câble (2).

### Câble 12 V==

Vous pouvez raccorder l'éclairage à la batterie. Vous pouvez ainsi allumer l'éclairage même lorsqu'aucune tension de 230 V~ n'est raccordée.

Procédez comme suit :

- Retirez le connecteur à 2 pôles (3) de la prise de la platine principale.
- Raccordez le câble positif (4) au connecteur.
- Raccordez le câble négatif (5) au connecteur.

## Raccordement de la platine

Voir fig. **15**

- Enfichez le connecteur à 12 pôles (1) dans la prise (4) de la platine de l'unité de sortie d'air.
- Enfichez les deux connecteurs à 2 pôles (2) dans les prises (3) de la platine.

## 8.6 Montage de l'unité de sortie d'air

Voir fig. **16**

- Fixez l'unité de sortie d'air aux barres de fixation à l'aide des vis de fixation courtes (1).

Voir fig. **17**

- Montez les filtres d'air dans l'ordre indiqué.

Voir fig. **18**

- Montez les caches des filtres.

## 9 Dépannage

Dysfonctionnement	Cause	Solution
Le climatiseur de toit s'éteint en permanence.	Le détecteur de givre est désactivé.	La température extérieure est trop basse ou toutes les buses de ventilation sont fermées.
Pas de puissance frigorifique	Le climatiseur de toit n'est pas en mode rafraîchissement.	➤ Mettez le climatiseur de toit en mode rafraîchissement.
	La température ambiante est supérieure à 40°C.	Le climatiseur de toit est conçu uniquement pour une température ambiante inférieure ou égale à 40 °C.
	La température réglée est supérieure à la température ambiante.	➤ Sélectionnez une température plus basse.
	La température ambiante est inférieure à 18 °C.	➤ Le climatiseur est conçu uniquement pour une température ambiante supérieure à 18°C.
	L'un des capteurs de température est défectueux.	➤ Prenez contact avec un atelier spécialisé.
La turbine de l'évaporateur est défectueuse.		
Le ventilateur du condensateur est défectueux.		
Mauvaise ventilation	L'aspiration d'air est bouchée.	➤ Enlevez la poussière et autres salissures qui encombrant les lamelles de ventilation du climatiseur.
	Le ventilateur est défectueux.	➤ Prenez contact avec un atelier spécialisé.
Infiltration d'eau dans le véhicule	Les ouvertures d'écoulement d'eau de condensation sont bouchées.	➤ Nettoyez les ouvertures d'écoulement d'eau de condensation.
	Les joints sont défectueux.	➤ Prenez contact avec un atelier spécialisé.

Dysfonctionnement	Cause	Solution
Le climatiseur de toit ne se met pas en marche	Il n'y a pas de tension électrique (230 V~).	➤ Contrôlez l'alimentation en tension.
	La tension est trop faible (moins de 200 V). Le transformateur de tension est défectueux.	➤ Prenez contact avec un atelier spécialisé.
	L'un des capteurs de température est défectueux.	
	La protection par fusible de l'alimentation en tension est trop faible.	➤ Vérifiez les fusibles de l'alimentation en tension.
Le climatiseur de toit ne s'éteint pas	L'un des capteurs de température est défectueux.	➤ Prenez contact avec un atelier spécialisé.
	La protection par fusible de l'alimentation en tension est trop faible.	➤ Vérifiez les fusibles de l'alimentation en tension.

## 10 Elimination

### Directives de protection de l'environnement et élimination conforme

Toutes les organisations doivent appliquer une série de mesures visant à détecter, évaluer et contrôler l'influence que leurs activités (fabrication, produits, service après-vente, etc.) ont sur l'environnement.

Les mesures à suivre pour la détection d'effets importants sur l'environnement doivent prendre en compte les facteurs suivants :

- Utilisation de matières premières et de ressources naturelles
- Émissions dans l'atmosphère
- Écoulement de liquides
- Élimination et recyclage
- Contamination du sol

Afin de minimiser les effets sur l'environnement, le fabricant présente ci-dessous une série de consignes que toute personne interagissant avec l'appareil pendant la durée de vie de celui-ci (pour quelque raison que ce soit) doit prendre en compte.

- Tous les matériaux d'emballage doivent être éliminés (de préférence recyclés) conformément aux directives légales en vigueur dans le pays où l'élimination a lieu.



- Tous les composants du produit doivent être éliminés (de préférence recyclés) conformément aux directives légales en vigueur dans le pays où l'élimination a lieu.
- Pour une élimination correcte, l'appareil doit être transmis à un centre de recyclage, afin que tous les composants recyclables puissent être réutilisés et que les matériaux restants soient traités de manière conforme.
- Pendant l'installation, assurez-vous que l'habitable est suffisamment aéré pour éviter la formation d'air vicié, qui pourrait être nocif pour la santé de l'utilisateur.
- Pendant l'utilisation et l'entretien, assurez-vous que les déchets toxiques (huile, graisse, etc.) sont éliminés de manière conforme.
- Afin de réduire les nuisances sonores, minimisez le niveau sonore.

Vous trouverez de plus amples informations concernant le démantèlement correct de nos produits dans les instructions de recyclage disponibles sur [www.dometic.com](http://www.dometic.com).

- Jetez les emballages dans les conteneurs de déchets recyclables prévus à cet effet.
- Lors de l'exploitation ainsi que des réparations et des travaux de maintenance, veillez à ce que le circuit de refroidissement ne soit pas endommagé et que le fluide frigorigène ne puisse s'échapper. Il s'agit d'un gaz à effet de serre, qui ne doit pas parvenir dans l'atmosphère.



Lorsque vous mettez le produit définitivement hors service, informez-vous auprès du centre de recyclage le plus proche ou auprès de votre revendeur spécialisé sur les prescriptions relatives à la récupération des déchets.

- Éliminez le produit en vous conformant uniquement aux directives de recyclage ou d'élimination en vigueur, auprès d'une entreprise de recyclage agréée.



### **Protégez l'environnement !**

Les piles et les batteries usagées ne sont pas des déchets ménagers.

Rapportez les piles défectueuses ou les batteries usagées à votre revendeur ou à un centre de collecte.

# 11 Caractéristiques techniques

	<b>Dometic B1600 PLUS</b>	<b>Dometic B2200</b>	<b>Dometic B2600</b>
N° de produit :	9100100007	9100100009	9102900102
Puissance frigorifique du compresseur :	1500 W	2050 W	2500 W
Puissance de chauffage, uniquement à 230 V~, à l'arrêt :	800 W	1200 W	3300 W
Consommation (mode refroidissement/ chauffage) :	620 W/800 W	950 W/1200 W	1200 W/1350 W
Tension nominale d'entrée :	230 V~/60 Hz		
Courant consommé (mode refroidissement/ chauffage) :	2,7/3,5 A	4,1/5,2 A	5,2/5,9 A
Protection des circuits requise	4 A, temporisé		
Plage de température de fonctionnement :	0 °C à +52 °C		
Fluide frigorigène :	R-407C		
Ventilateur :	4 vitesses de ventilation		
Type de protection :	IP X4		
Volume max. de l'habitacle du véhicule (avec parois isolées) :	20 m <sup>3</sup>	25 m <sup>3</sup>	30 m <sup>3</sup>
Dimensions L x l x h (mm):	980 x 650 x 235 (hauteur au-dessus du toit du véhicule)		

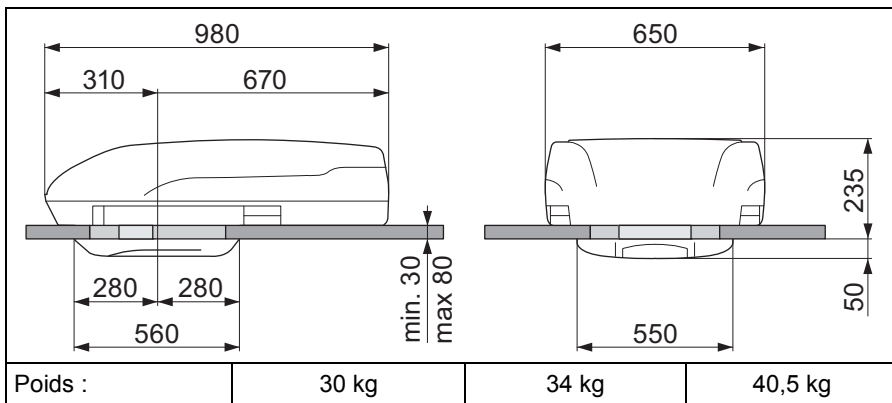

**Lea atentamente estas instrucciones antes del montaje y de la puesta en funcionamiento del aparato y consérvelas en un lugar seguro para futuras consultas. En caso de vender o entregar el aparato a otra persona, entregue también estas instrucciones.**

## Índice

1	Explicación de los símbolos . . . . .	58
2	Indicaciones sobre seguridad y montaje . . . . .	59
3	Destinatarios de estas instrucciones . . . . .	62
4	Volumen de entrega . . . . .	62
5	Accesorios . . . . .	62
6	Uso adecuado . . . . .	63
7	Placas de identificación . . . . .	63
8	Montaje . . . . .	64
9	Solución de averías . . . . .	72
10	Gestión de residuos . . . . .	73
11	Datos técnicos . . . . .	75

## 1 Explicación de los símbolos



### ¡PELIGRO!

**Indicación de seguridad:** su incumplimiento acarrea la muerte o graves lesiones.



### ¡ADVERTENCIA!

**Indicación de seguridad:** su incumplimiento puede acarrear la muerte o graves lesiones.



### ¡ATENCIÓN!

**Indicación de seguridad:** su incumplimiento puede acarrear lesiones.

**¡AVISO!**

Su incumplimiento puede acarrear daños materiales y perjudicar el correcto funcionamiento del producto.

**NOTA**

Información adicional para el manejo del producto.

- ▶ **Paso a seguir:** este símbolo le indica que debe realizar un paso. Todos los procedimientos necesarios se describen paso a paso.
- ✓ Este símbolo describe el resultado de un paso realizado.

**Fig. 1 5, página 3:** esta indicación hace referencia a un elemento de una figura, en este ejemplo a la “Posición 5 en la figura 1 de la página 3”.

## 2 Indicaciones sobre seguridad y montaje

**Tenga en cuenta las indicaciones de seguridad y la documentación suministrada por el fabricante y el taller del vehículo.**

El fabricante declina toda responsabilidad ante daños ocurridos en los siguientes casos:

- errores de montaje o de conexión,
- daños en el producto debido a influencias mecánicas y sobretensiones
- modificaciones realizadas en el producto sin el expreso consentimiento del fabricante
- utilización del aparato para fines distintos a los descritos en las instrucciones.

Al utilizar los aparatos eléctricos, respete las siguientes normas básicas de seguridad para protegerse de:

- descargas eléctricas
- peligro de incendio
- lesiones

## 2.1 Manejo del aparato



### ¡ADVERTENCIA!

- Sólo personal técnico que conozca los posibles peligros y las normas correspondientes tiene autorización para realizar las tareas de instalación y la reparación del equipo de aire acondicionado de techo. Las reparaciones que se realicen incorrectamente pueden dar lugar a situaciones de considerable peligro. En caso de reparaciones, diríjase al punto de atención al cliente de su país (direcciones al dorso).
- **Los aparatos eléctricos no son juguetes.** Los niños no tienen capacidad de percibir los peligros que representan los aparatos eléctricos. No deje que los niños usen aparatos eléctricos sin estar bajo su vigilancia.
- Las personas (incluidos los niños) que, debido a sus capacidades físicas, sensoriales o mentales, a su falta de experiencia o a desconocimiento, no pueden utilizar el aparato de forma segura, no tienen permitido utilizar este aparato sin la vigilancia y las instrucciones de una persona sobre la que recae tal responsabilidad.
- En caso de incendio, **no** abra la tapa superior del equipo de aire acondicionado de techo y utilice medios de extinción autorizados. No utilice agua para extinguir el fuego.



### ¡ATENCIÓN!

- Instale el equipo de aire acondicionado de techo de forma segura para evitar que se pueda caer.
- Use el equipo de aire acondicionado de techo sólo cuando la carcasa y los cables no presenten daños.
- No utilice el equipo de aire acondicionado de techo cerca de fluidos inflamables o en habitaciones cerradas.
- Asegúrese de que no haya objetos inflamables situados o instalados en el área de salida de aire. La distancia debe ser como mínimo de 50 cm.
- No introduzca las manos en las salidas de ventilación, ni inserte objetos extraños en el equipo.

**¡AVISO!**

- Utilice el aparato solo para aquellos fines para los que ha sido concebido.
- El equipo de aire acondicionado de techo no está diseñado para su uso en maquinaria agrícola y de construcción.
- No realice cambios o modificaciones en el aparato.
- Nunca introduzca su caravana en el túnel de lavado estando instalado el equipo de aire acondicionado de techo.
- Si se producen fallos en el circuito de refrigerante, un taller especializado debe comprobar el equipo y repararlo según las normativas. Nunca se debe dejar salir refrigerante a la atmósfera.

**NOTA**

- Consulte al fabricante de su vehículo si es necesario llevar a cabo un nuevo control (según el parágrafo 19 de la ley de tráfico alemana StVZO) a causa de la instalación del equipo de aire acondicionado de techo (altura de montaje 225 mm) y modificar los datos de altura en la documentación del vehículo.

## 2.2 Manipulación de los cables eléctricos

**¡ADVERTENCIA!**

- Solo puede realizar la conexión eléctrica un taller especializado (en Alemania, por ejemplo, VDE 0100, parte 721).

**¡ATENCIÓN!**

- Proteja la conexión a la red del vehículo con un fusible de un mínimo de 10 amperios.
- Fije y tienda los cables de forma que no supongan un peligro de tropiezo ni puedan resultar dañados.

**¡AVISO!**

- Si los cables atraviesan paredes con bordes afilados, utilice conductos para cables o guías de cable.
- No coloque cables sueltos ni doblados en extremo sobre materiales conductores de electricidad (metales).
- No tire de los cables.

### 3 Destinatarios de estas instrucciones

Estas instrucciones van dirigidas al personal técnico de talleres familiarizado con las directivas y medidas de seguridad que se hayan de aplicar.

### 4 Volumen de entrega

N.º en fig. <b>1</b>	Total	Denominación
1	1	Equipo de aire acondicionado de techo
2	1	Unidad de salida de aire
3	3	Bastidor de montaje
4	4	Filtro de aire
5	2	Tapa de filtro
6	1	Juego de juntas
7	6	Abrazadera para cables
8	6	Tornillo de fijación largo
9	4	Tornillo de fijación corto
		Instrucciones de montaje
		Instrucciones de uso

### 5 Accesorios

Disponibles como accesorios (no incluidos en el volumen de entrega):

Nombre de las piezas	Número de artículo
Kit complementario para CC WAECO DC Kit 2	9100300001
Kit complementario para CC WAECO DC Kit 3	9100300002
Kit complementario para CC WAECO DC Kit 4	9100300044



#### **NOTA**

Con un kit complementario para CC de WAECO (accesorio), el equipo de aire acondicionado de techo también puede usarse durante la marcha.



## 6 Uso adecuado

Los equipos de aire acondicionado de techo Dometic B 1600PLUS, B2200 y B2600 son capaces de climatizar con aire frío y caliente los habitáculos de caravanas y autocaravanas,

El equipo de aire acondicionado de techo **no** es apropiado para su instalación en maquinaria de construcción, en maquinaria agrícola o en maquinaria similar. En caso de que se produzcan vibraciones demasiado fuertes no se garantiza un funcionamiento correcto.

**No** ponga en funcionamiento este equipo de aire acondicionado de techo con temperaturas exteriores por encima de los 31 °C.



### **NOTA**

En las instrucciones de uso encontrará más información sobre los equipos de aire acondicionado de techo como la descripción técnica o el manejo de éstos.

## 7 Placas de identificación

Los equipos de aire acondicionado de techo B 1600PLUS, B2200 y B2600 disponen de placas de identificación. Estas placas de identificación informan al usuario y al instalador sobre las especificaciones del aparato.

## 8 Montaje



### ¡ATENCIÓN! ¡Peligro de sufrir lesiones!

Sólo personal técnico debidamente cualificado tiene permitido realizar el montaje del equipo de aire acondicionado de techo. La siguiente información va dirigida a personal técnico familiarizado con las directivas y normativas de seguridad que se han de aplicar.

### 8.1 Indicaciones para el montaje

Lea íntegramente estas instrucciones de montaje antes de realizar el montaje del equipo de aire acondicionado de techo.

Tenga en cuenta los siguientes consejos e indicaciones al montar el equipo de aire acondicionado de techo:



### ¡PELIGRO! ¡Peligro de muerte por descarga eléctrica!

Desconecte siempre todas las alimentaciones de tensión mientras esté trabajando en el equipo de aire acondicionado de techo.



### ¡ATENCIÓN! ¡Peligro de sufrir lesiones!

- Una instalación incorrecta del equipo de aire acondicionado puede provocar daños irreparables en el aparato y limitar la seguridad del usuario.
- Si el equipo de aire acondicionado de techo no se ha instalado de acuerdo a estas instrucciones de montaje, el fabricante no asumirá ningún tipo de responsabilidad por fallos en el funcionamiento ni por la seguridad del equipo de aire acondicionado de techo ni, especialmente, por daños personales y/o materiales.
- Al realizar cualquier tarea, lleve el equipo de protección personal prescrito (p.ej. gafas de protección, guantes de protección).

**¡AVISO! Peligro de ocasionar daños materiales**

- Durante el montaje del equipo de aire acondicionado de techo, preste siempre atención a la estática del vehículo y al sellado de todas las aberturas realizadas.
- Antes de subirse al techo del vehículo, compruebe si es transitable para personas. Puede consultar al fabricante del vehículo las cargas autorizadas sobre el techo.

**Indicaciones para el transporte**

- Transporte el equipo de aire acondicionado de techo siempre con ayuda de otra persona.
- Siempre levante el equipo de aire acondicionado de techo a mover, no lo arrastre por encima del techo (fig. **2 A**).
- No lo sujete por las ranuras de ventilación traseras para levantarlo (fig. **2 B**).

**Indicaciones relativas al lugar de montaje**

- Antes de instalar el equipo de aire acondicionado de techo, compruebe si el montaje podría provocar daños en componentes del vehículo (por ejemplo, lámparas, armarios, puertas).
- Antes del montaje, consulte al fabricante del vehículo para asegurarse de que la estructura está diseñada para soportar el peso estático y las cargas generadas por el equipo de aire acondicionado cuando el vehículo se encuentre en movimiento. El fabricante del equipo de aire acondicionado de techo no asume ningún tipo de responsabilidad.
- Existe la posibilidad de que el fabricante del vehículo haya previsto lugares en los que se pueda realizar la abertura para el montaje del equipo de aire acondicionado de techo sin peligro de debilitamiento de la estructura o de cortar los cables eléctricos.
- Seleccione como lugar de montaje una zona plana y suficientemente lisa en el centro del techo del vehículo entre dos perfiles longitudinales del techo del vehículo.
- La inclinación del techo en la superficie de montaje no debe superar los 10°.
- Asegúrese de que no haya objetos inflamables situados o montados en el área de salida de aire. La distancia debe ser como mínimo de 50 cm.
- Asegúrese de que no exista ningún impedimento en el interior del vehículo para la fijación de la unidad de salida de aire y para la salida del aire enfriado a través de las toberas orientables de distribución de aire.

- Por motivos de seguridad, al montar el equipo de aire acondicionado de techo (al realizar perforaciones, al atornillar, etc.) preste atención al recorrido de los mazos de cables, conducciones y otros componentes, especialmente cuando no estén a la vista, y a que se encuentren en la zona de montaje.

### **Indicaciones relativas al sistema eléctrico**

- La conexión eléctrica del equipo de aire acondicionado de techo debería ser realizada únicamente por un técnico.
- Compare el valor de tensión indicado en la placa de características con el suministro de energía existente.
- Si desea que las luces también puedan encenderse sin alimentación de tensión de 230 V~, asegúrese de contar con una conexión de 12 V=== de la batería al equipo de aire acondicionado de techo.
- No tienda en el mismo canal (tubo vacío) cables de 230 V~ y cables de 12/24 V===.
- Los cables no deben quedar sueltos ni muy doblados al colocarlos en materiales conductores de electricidad (metales).
- Monte en el lateral de montaje un interruptor multipolar con una abertura de contacto de por lo menos 3 mm.

Para montar el equipo de aire acondicionado de techo podrá elegir entre dos posibilidades:

- creación de una abertura nueva (capítulo “Practicar una nueva abertura” en la página 67). En este caso, deberá instalar un bastidor adecuado como refuerzo en la nueva abertura.
- Uso de la abertura del techo solar existente en el vehículo (ventanilla de ventilación) (capítulo “Montaje en una abertura existente en el techo” en la página 68).

## 8.2 Practicar una nueva abertura

### Véase fig. 3

- Seleccione una zona en el centro del techo situada entre dos perfiles longitudinales.
- Marque la posición y el tamaño de la abertura con ayuda de la plantilla incluida en el paquete (A y B).

### Véase fig. 4

- Taladre las esquinas (A).
- Recorte cuidadosamente la abertura en el techo con una sierra de calar o una herramienta similar (B).



### **¡AVISO!**

Al hacerlo, tenga cuidado de no dañar ningún cable eléctrico.

### Véase fig. 5

- Antes del montaje, aclare si la abertura del techo debe ser reforzada.
- Retire el esponjado en la medida correspondiente al ancho de las guías de refuerzo (no incluidas en el volumen de entrega) (A).
- Adapte las guías de refuerzo (B).

### 8.3 Montaje en una abertura existente en el techo

**NOTA**

- El montaje del equipo de aire acondicionado de techo se puede realizar en aberturas de techo solar ya existentes con las dimensiones según fig. **3**.
- Deseche todos los desperdicios, cola, silicona y juntas por separado. Respete las directivas sobre eliminación de residuos.
- El fabricante se responsabiliza únicamente de las piezas incluidas en el alcance del suministro. La garantía pierde su validez en caso de instalación del equipo con piezas ajenas al producto.

**Véase fig. **6****

- Retire todos los tornillos y fijaciones del techo solar.
- Extraiga el techo solar.

**Véase fig. **7****

- Retire el material de sellado alrededor de la abertura utilizando un raspador o una herramienta similar.

**Véase fig. **8******¡AVISO!**

Siga también las indicaciones del fabricante del sellador.

- Selle los orificios de tornillos y las cavidades con un sellante butílico plástico que no se endurezca (por ejemplo, Sika Lastomer-710).

## 8.4 Tendido de cables de conexión



### **¡PELIGRO! ¡Peligro de muerte por descarga eléctrica!**

Antes de realizar trabajos en componentes que funcionan con electricidad, asegúrese de que no haya tensión eléctrica.

El equipo de aire acondicionado de techo debe conectarse a un circuito eléctrico capaz de suministrar la corriente necesaria (véase capítulo “Datos técnicos” en la página 75).

- Seleccione la sección de cable conforme a su longitud:
  - Longitud < 7,5 m: 1,5 mm<sup>2</sup>
  - Longitud > 7,5 m: 2,5 mm<sup>2</sup>

### Véase fig. 9

- Realice una abertura en un lado para introducir el cable de alimentación eléctrica.
- Tienda el cable de 230 V~ en el interior del vehículo a través de la abertura.

Si desea que las luces también puedan encenderse sin alimentación de tensión de 230 V~ :

- Conecte cada cable respectivamente con el polo positivo y con el polo negativo de la batería del vehículo.
- Tienda los cables de 12 V=== en el interior del vehículo a través de la abertura.

## 8.5 Montaje del equipo de aire acondicionado de techo



### **¡AVISO! Peligro de ocasionar daños materiales**

Preste atención a las relaciones estáticas del techo del vehículo. El techo del vehículo debe poder soportar el peso del equipo de aire acondicionado de techo. A largo plazo, el techo no se debe abollar o cambiar de forma debido al peso del equipo.

### Véase fig. 10

- Suba el equipo de aire acondicionado al techo del vehículo.
- Coloque el equipo de aire acondicionado de techo sobre la abertura de montaje.

Tenga en cuenta el sentido de la marcha.

## Fijación del equipo de aire acondicionado de techo

### Véase fig. 11

- Con ayuda de los salientes cónicos, posicione el equipo de aire acondicionado de techo en la abertura de montaje.

### Véase fig. 12

- Seleccione las juntas correspondientes de acuerdo con la siguiente tabla:

Espesor del techo	Espesor de la junta
hasta 30 mm	10 mm
30 – 35 mm	15 mm
35 – 40 mm	20 mm
40 – 45 mm	25 mm
45 – 50 mm	30 mm
50 – 55 mm	35 mm
55 – 60 mm	40 mm
60 – 65 mm	45 mm
65 – 70 mm	50 mm
70 – 75 mm	55 mm
75 – 80 mm	60 mm

- Posicione la junta sobre el bastidor de montaje.
- Utilice los 4 tornillos suministrados para fijar el soporte de distribución de aire (1) a la parte inferior del aire acondicionado de techo.

### Véase fig. 13



**¡AVISO! Peligro de ocasionar daños materiales**  
¡Tenga en cuenta el par de apriete indicado!

- Apriete los tornillos con una llave dinamométrica y con un par de apriete de 2,5 Nm.



### Conexión eléctrica

En las fig. **19**, fig. **20** encontrará los esquemas de conexiones completos:

Véase fig. **14**

#### Cable de 230 V~

- Conecte el equipo de aire acondicionado de techo con la alimentación de tensión de 230 V~.

Conecte los cables correspondientes (1) a cada una de las abrazaderas para cables (2).

#### Cable de 12 V==

Las luces puede conectarse a la batería. De este modo también podrá encender las luces aunque no cuente con una conexión de tensión de 230 V~.

Para ello proceda de la siguiente manera:

- Extraiga la clavija de 2 polos (3) de la toma situada en la placa principal.
- Conecte el cable positivo (4) a la clavija.
- Conecte el cable negativo (5) a la clavija.

### Conexión de la placa

Véase fig. **15**

- Inserte la clavija de 12 polos (1) en la toma (4) situada en la placa de la unidad de salida de aire.
- Inserte las dos clavijas de 2 polos (2) en las tomas (3) situadas en la placa.

## 8.6 Montaje de la unidad de salida de aire

Véase fig. **16**

- Utilice los tornillos de fijación cortos (1) para fijar la unidad de salida de aire a los carriles de fijación.

Véase fig. **17**

- Monte el filtro de fijación en el orden correspondiente.

Véase fig. **18**

- Monte las tapas del filtro.

## 9 Solución de averías

Avería	Causa	Solución
El equipo se apaga constantemente.	El sensor de congelación se ha activado.	La temperatura exterior es demasiado baja o todas las toberas de aire están cerradas.
No se produce enfriamiento	El equipo de aire acondicionado de techo no está en modo "Enfriar".	► Ponga el equipo de aire acondicionado de techo en modo "Enfriar".
	La temperatura ambiente es superior a 40°C.	El equipo de aire acondicionado de techo está concebido para una temperatura ambiente hasta 40 °C.
	La temperatura ajustada es superior a la temperatura ambiente.	► Seleccione una temperatura inferior.
	La temperatura ambiente es inferior a 18 °C.	► El equipo de aire acondicionado de techo está concebido para una temperatura ambiente a partir de 18°C.
	Uno de los sensores de temperatura está averiado. El ventilador del evaporador está dañado. El ventilador del condensador está dañado.	► Diríjase a un taller autorizado.
Poca potencia de aire	La aspiración de aire está atascada.	► Quite la hojarasca y otro tipo de suciedad de las láminas de ventilación del equipo de aire acondicionado de techo.
	El ventilador está averiado.	► Diríjase a un taller autorizado.
Entrada de agua en el vehículo	Las aberturas de salida para el agua de condensación están atascadas.	► Límpielas.
	Las juntas están dañadas.	► Diríjase a un taller autorizado.
El equipo de aire acondicionado de techo no se enciende	No hay tensión de alimentación (230 V~).	► Controle la alimentación de tensión.
	La tensión es demasiado baja (por debajo de 200 V). El transformador de tensión está averiado.	► Diríjase a un taller autorizado.
	Uno de los sensores de temperatura está averiado.	
	La protección eléctrica de la alimentación de tensión es escasa.	► Compruebe la protección eléctrica de la alimentación de tensión.

Avería	Causa	Solución
El equipo de aire acondicionado de techo no se apaga	Uno de los sensores de temperatura está averiado.	► Diríjase a un taller autorizado.
	La protección eléctrica de la alimentación de tensión es escasa.	► Compruebe la protección eléctrica de la alimentación de tensión.

## 10 Gestión de residuos

### Normas de protección del medio ambiente y gestión adecuada de residuos

Todas las organizaciones deben adoptar una serie de medidas para identificar, evaluar y controlar la influencia que sus actividades (fabricación, productos, servicios y demás) ejercen sobre el medio ambiente.

Las medidas a seguir para detectar repercusiones importantes en el medio ambiente deben tener en cuenta los siguientes factores

- Empleo de materias primas y recursos naturales
- Emisiones atmosféricas
- Derrames de fluidos
- Gestión de residuos y reciclaje
- Contaminación del suelo

Para minimizar las repercusiones en el medio ambiente, el fabricante presenta a continuación una serie de indicaciones que deberán ser tenidas en cuenta por todas aquellas personas que (por el motivo que sea) interactúen con el aparato durante el transcurso de su vida útil.

- Todo el material de embalaje debe descartarse (de preferencia reciclándose) conforme a las normas legales del país donde se realice la gestión de residuos.
- Todos los componentes del producto deben descartarse (de preferencia reciclándose) conforme a las normas legales del país donde se realice la gestión de residuos.
- Para una correcta gestión de residuos, el aparato debe entregarse en un centro de reciclaje autorizado para asegurarse de que se reutilicen todos los componentes reciclables y que el resto de los materiales se desechen según las normativas.

- Asegúrese durante la instalación de que el habitáculo reciba ventilación suficiente para evitar la acumulación de aire viciado que podría resultar perjudicial para la salud del usuario.
- Asegúrese durante el uso y el mantenimiento de que todos los efluentes nocivos (aceite, grasa y demás) se descarten según las normativas.
- Mantenga el nivel de ruido bajo para reducir la contaminación sonora.

En nuestra página web [www.dometic.com](http://www.dometic.com) encontrará más informaciones acerca de la correcta desinstalación de nuestros productos.

- Deseche el material de embalaje en el contenedor de reciclaje correspondiente.
- Controle tanto durante el funcionamiento como en el transcurso de reparaciones y trabajos de mantenimiento que el circuito de refrigeración no esté dañado y que no puedan producirse fugas de refrigerante. Éste actúa como gas de efecto invernadero y no debería entrar en contacto con el medio ambiente.



Cuando vaya a desechar definitivamente el producto, infórmese en el centro de reciclaje más cercano o en un comercio especializado sobre las normas pertinentes de gestión de residuos.

- Descarte el producto únicamente de acuerdo con las normas válidas de reciclaje o gestión de residuos en una empresa autorizada de gestión de residuos.



### ¡Proteja el medio ambiente!

Las baterías y pilas no son basura doméstica.

Entregue las baterías defectuosas o las pilas vacías en un establecimiento o deposítelas en un contenedor especializado.

# 11 Datos técnicos

	<b>Dometic B 1600 PLUS</b>	<b>Dometic B 2200</b>	<b>Dometic B 2600</b>
N.º de art.:	9100100007	9100100009	9102900102
Potencia de refrigeración del compresor	1500 W	2050 W	2500 W
Capacidad de calentamiento, funcionamiento con el motor parado en 230-V:	800 W	1200 W	3300 W
Consumo (modo de enfriamiento/calentamiento):	620 W/800 W	950 W/1200 W	1200 W/1350 W
Tensión nominal de entrada:	230 V~ / 60 Hz		
Consumo de corriente (modo de enfriamiento/calentamiento):	2,7 ± 3,5 A	4,1 ± 5,2 A	5,2 ± 5,9 A
Protección necesaria:	4 A, con retardo		
Rango de temperatura de funcionamiento:	De 0 °C a +52 °C		
Refrigerante:	R-407C		
Ventilador:	4 velocidades de ventilador		
Clase de protección:	IP X4		
Volumen máx. de habitáculo del vehículo (con paredes aisladas):	20 m <sup>3</sup>	25 m <sup>3</sup>	30 m <sup>3</sup>
Dimensiones L x A x H (mm):	980 x 650 x 235 (Altura sobre el techo del vehículo)		

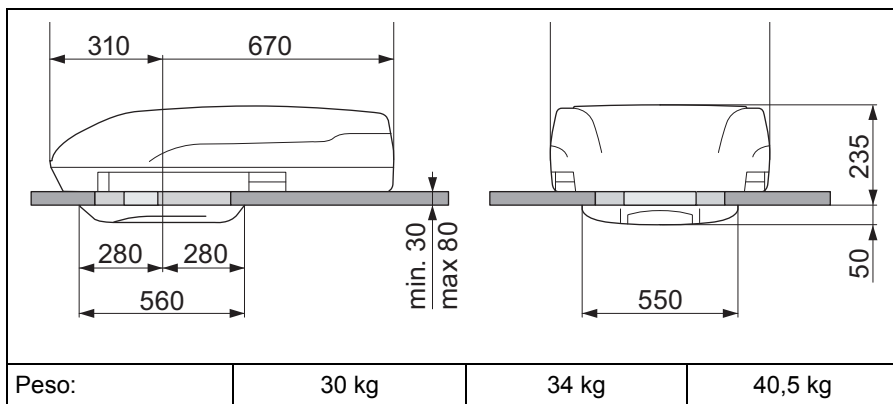

**Prima di effettuare il montaggio e la messa in funzione leggere accuratamente questo manuale di istruzioni, conservarlo e nel caso in cui il dispositivo venga consegnato ad un altro utente, consegnare anche le relative istruzioni.**

## Indice

1	Spiegazione dei simboli . . . . .	77
2	Indicazioni per la sicurezza e il montaggio . . . . .	78
3	Destinatari del presente manuale di istruzioni . . . . .	81
4	Dotazione . . . . .	81
5	Accessori . . . . .	81
6	Uso conforme alla destinazione . . . . .	82
7	Targhette di identificazione . . . . .	82
8	Montaggio . . . . .	83
9	Eliminazione dei disturbi . . . . .	91
10	Smaltimento . . . . .	92
11	Specifiche tecniche . . . . .	94

## 1 Spiegazione dei simboli



### **PERICOLO!**

**Avviso di sicurezza:** la mancata osservanza di questo avviso comporta ferite gravi anche mortali.



### **AVVERTENZA!**

**Avviso di sicurezza:** la mancata osservanza di questo avviso può causare ferite gravi anche mortali.



### **ATTENZIONE!**

**Avviso di sicurezza:** la mancata osservanza di questo avviso può essere causa di lesioni.

**AVVISO!**

La mancata osservanza di questa nota può causare danni materiali e compromettere il funzionamento del prodotto.

**NOTA**

Informazioni integranti relative all'impiego del prodotto.

➤ **Modalità di intervento:** questo simbolo indica all'utente che è necessario un intervento. Le modalità di intervento necessarie saranno descritte passo dopo passo.

✓ Questo simbolo descrive il risultato di un intervento.

**Fig. 1 5, pagina 3:** questi dati si riferiscono ad un elemento in una figura, in questo caso alla “posizione 5 nella figura 1 a pagina 3”.

## 2 Indicazioni per la sicurezza e il montaggio

**Osservare le istruzioni per la sicurezza e le direttive previste dal produttore del veicolo e dagli specialisti del settore!**

Il produttore non si assume nessuna responsabilità per danni nei seguenti casi:

- errori di montaggio o di allacciamento
- danni al prodotto dovuti a influenze meccaniche o a sovratensioni
- modifiche al prodotto senza esplicita autorizzazione del produttore
- impiego per altri fini rispetto a quelli descritti nel manuale di istruzioni

Durante l'uso di dispositivi elettrici attenersi alle misure di sicurezza fondamentali descritte qui di seguito per proteggersi da:

- scosse elettriche
- pericolo di incendio
- lesioni



## 2.1 Utilizzo del dispositivo



### AVVERTENZA!

- I lavori di montaggio e riparazione del climatizzatore a tetto devono essere effettuati solo da uno specialista informato sui pericoli connessi e che conosca le relative prescrizioni. Le riparazioni che non vengono eseguite in maniera corretta possono causare ingenti pericoli. In caso di riparazioni, rivolgersi al Centro di assistenza del proprio Paese (l'indirizzo si trova sul retro di questo manuale).
- **Gli elettrodomestici non sono giocattoli!**  
I bambini non sono in grado di valutare correttamente i pericoli connessi con gli apparecchi elettrici. Non permettere l'uso di apparecchi elettrici ai bambini se non in presenza di adulti.
- Persone (bambini compresi) che a causa delle proprie capacità fisiche, sensoriali o mentali, oppure che a causa della propria inesperienza e scarsa conoscenza non siano in grado di utilizzare il dispositivo in modo sicuro, devono evitare di utilizzarlo se non in presenza e seguendo le istruzioni di una persona per loro responsabile.
- In caso di incendio **non** rimuovere il coperchio superiore del climatizzatore a tetto, bensì utilizzare un agente estinguente autorizzato. Non tentare di estinguere l'incendio con acqua.



### ATTENZIONE!

- Installare il climatizzatore a tetto in modo tale che non possa cadere.
- Mettere in esercizio il climatizzatore a tetto solo se il corpo e i cavi non sono danneggiati.
- Non utilizzare il climatizzatore a tetto nelle vicinanze di liquidi infiammabili oppure in locali chiusi.
- Assicurarsi che nella zona di fuoriuscita dell'aria non siano collocati o montati oggetti infiammabili. La distanza minima deve essere 50 cm.
- Non intervenire nell'area delle bocchette di aerazione e non introdurre nessun corpo estraneo nell'impianto.

**AVVISO!**

- Utilizzare l'apparecchio soltanto in conformità all'uso previsto.
- Il climatizzatore a tetto non è adatto all'impiego su macchine agricole ed edili.
- Non eseguire alcuna modifica al dispositivo.
- Se il climatizzatore a tetto è montato, non entrare mai con il camper in una stazione di lavaggio automatica.
- Qualora dovessero presentarsi guasti al circuito del refrigerante dell'impianto, fare controllare e riparare quest'ultimo correttamente da un tecnico specializzato. Non scaricare mai il refrigerante nell'atmosfera.

**NOTA**

- Informarsi presso il produttore del veicolo di riferimento se, una volta installato il climatizzatore a tetto (altezza di montaggio 225 mm), si debba effettuare un collaudo secondo le norme prescritte dal codice della strada e modificare eventualmente la registrazione dell'altezza del veicolo sulla carta di circolazione.

## 2.2 Uso dei cavi elettrici

**AVVERTENZA!**

- Il collegamento elettrico deve essere eseguito solo da una ditta specializzata (in Germania, ad esempio, in conformità alla direttiva VDE 0100, parte 721).

**ATTENZIONE!**

- Assicurare il collegamento alla rete del veicolo con almeno 10 ampere.
- Posare e fissare i cavi in modo tale che non sussista pericolo di inciampamento e di danni al cavo.

**AVVISO!**

- Se i cavi devono passare attraverso pareti con spigoli vivi, utilizzare tubi vuoti o canaline passacavi.
- Non posare i cavi in modo malfermo o con forti pieghe sui materiali che conducono elettricità (metalli).
- Non tirare i cavi.

### 3 Destinatari del presente manuale di istruzioni

Questo manuale di istruzioni si rivolge ai tecnici specializzati delle officine a conoscenza delle direttive da adottare e dei dispositivi di sicurezza.

### 4 Dotazione

N. in fig. <b>1</b>	Numero	Denominazione
1	1	Climatizzatore a tetto
2	1	Unità di fuoriuscita dell'aria
3	3	Telaio di montaggio
4	4	Filtro dell'aria
5	2	Copertura del filtro
6	1	Set di guarnizioni
7	6	Connettore per cavi
8	6	Vite di fissaggio lunga
9	4	Vite di fissaggio corta
		Indicazioni di montaggio
		Manuale di istruzioni

### 5 Accessori

Disponibili come accessori (non in dotazione):

Denominazione pezzi	Numero articolo
Kit di ampliamento per CC WAECO DC-Kit-2	9100300001
Kit di ampliamento per CC WAECO DC-Kit-3	9100300002
Kit di ampliamento per CC WAECO DC-Kit-4	9100300044



#### **NOTA**

Grazie al kit di ampliamento CC WAECO (accessorio) è possibile utilizzare il climatizzatore a tetto anche durante la marcia.

## 6 Uso conforme alla destinazione

I climatizzatori Dometic B1600PLUS, B2200 e B2600 sono in grado di climatizzare gli interni di roulotte e camper con aria fredda o aria calda.

Il climatizzatore a tetto **non** è adatto per essere installato su macchine edili, macchine agricole oppure apparecchi da lavoro o simili. In caso di vibrazione eccessiva non è più garantito un funzionamento corretto.

**Non** azionare il climatizzatore a tetto con temperature ambiente superiori a 31 °C.



### **NOTA**

Per ulteriori informazioni sul climatizzatore a tetto, come la descrizione tecnica o l'utilizzo, consultare il manuale di istruzioni.

## 7 Targhette di identificazione

Sui climatizzatori a tetto B1600PLUS, B2200 e B2600 sono applicate le targhette di identificazione. Queste targhette di identificazione informano l'utente e l'installatore sulle specifiche dell'apparecchio.

## 8 Montaggio



### **ATTENZIONE! Rischio di lesioni!**

Il montaggio del climatizzatore a tetto può essere eseguito solo da tecnici specializzati. Le seguenti informazioni si rivolgono a personale specializzato e a conoscenza delle direttive e delle disposizioni di sicurezza da adottare.

### 8.1 Indicazioni di montaggio

Prima del montaggio del climatizzatore a tetto, leggere interamente le presenti indicazioni di montaggio.

Durante il montaggio, osservare i consigli e le indicazioni del climatizzatore a tetto descritte qui di seguito:



### **PERICOLO! Pericolo di morte a causa di scossa elettrica!**

In caso di operazioni al climatizzatore a tetto, interrompere tutte le alimentazioni di tensione.



### **ATTENZIONE! Rischio di lesioni!**

- Un'installazione non corretta del climatizzatore può provocare danni irreparabili all'apparecchio e compromettere la sicurezza dell'utente.
- Se il climatizzatore a tetto non viene installato come previsto nelle presenti indicazioni di montaggio, il produttore non si assume nessuna responsabilità per guasti o per la sicurezza del climatizzatore a tetto, in modo particolare per danni alle persone o materiali.
- Per l'esecuzione di tutti i lavori, indossare l'abbigliamento di protezione previsto (ad es. occhiali e guanti di protezione).



### **AVVISO! Pericolo di danni!**

- Al momento del montaggio del climatizzatore a tetto, osservare sempre la statica del veicolo e isolare tutte le aperture che si sono create durante il montaggio.
- Prima di accedere al tetto del veicolo, verificare se effettivamente le persone vi possono camminare sopra. Eventualmente rivolgersi al produttore del veicolo per sapere il carico ammesso sul tetto.

### Indicazioni relative al trasporto

- Sorreggere sempre il climatizzatore a tetto in due.
- Per la movimentazione del climatizzatore a tetto, sollevarlo sempre e non trascinarlo mai sul tetto (fig. **2 A**).
- Non sollevarlo mai per la feritoia di areazione posteriore (fig. **2 B**).

### Indicazioni relative al luogo di montaggio

- Prima del montaggio del climatizzatore a tetto, controllare se questa operazione potrebbe danneggiare il climatizzatore stesso o i componenti del veicolo (p. es. luci, armadi, porte).
- Prima del montaggio, assicurarsi presso il produttore del veicolo se il veicolo in questione è adatto al peso statico e ai carichi del climatizzatore a veicolo in movimento. Il produttore del climatizzatore a tetto non si assume alcuna responsabilità.
- Il produttore del veicolo ha probabilmente già previsto dei punti in cui è possibile inserire le aperture per il montaggio del climatizzatore a tetto senza pericoli per la statica del veicolo e che non comportino il taglio dei cavi.
- Per il luogo di montaggio scegliere una zona piana e sufficientemente piatta posta al centro fra i due profili longitudinali del tetto del veicolo.
- La pendenza della superficie di montaggio del tetto non può essere superiore a 10°.
- Assicurarsi che nella zona di fuoriuscita dell'aria non siano stati collocati o montati oggetti infiammabili. La distanza deve essere almeno 50 cm.
- Assicurarsi che nell'abitacolo del veicolo non siano presenti ostacoli per il fissaggio dell'unità di fuoriuscita dell'aria e per dell'uscita dell'aria raffreddata mediante i bocchettoni orientabili di distribuzione dell'aria.
- Per motivi di sicurezza, accertarsi che il montaggio del climatizzatore a tetto (in caso di perforazioni ed avvitature ecc.) non avvenga lungo la posa dei cablaggi preesistenti, in particolare di quelli non a vista, delle linee e di altri componenti situati nell'area di installazione!

**Indicazioni relative al sistema elettrico**

- Il collegamento elettrico del climatizzatore a tetto deve essere eseguito solo da personale specializzato.
- Confrontare i dati della tensione riportati sulla targhetta con quelli dell'alimentatore.
- Se si desidera accendere le luci anche senza alimentazione di tensione da 230 V~, assicurarsi che sia presente un cavo di alimentazione da 12 V== dalla batteria al climatizzatore a tetto.
- Non posare i cavi da 230 V~ e 12/24 V== nella stessa canalina per cavi (tubo vuoto).
- Posare i cavi in modo che non siano allentati o notevolmente piegati in corrispondenza dei materiali che conducono elettricità (metalli).
- Sul lato di montaggio montare un interruttore onnipolare con una distanza di apertura dei contatti di almeno 3 mm.

Per il montaggio del climatizzatore a tetto è possibile scegliere due soluzioni:

- creare una nuova apertura (capitolo "Realizzazione di una nuova apertura" a pagina 86). In questo caso, la nuova apertura deve venire rafforzata con il montaggio di un telaio adatto.
- Usare il portello presente sul tetto del veicolo (tettuccio di areazione) (capitolo "Montaggio in una apertura della botola del tetto preesistente" a pagina 87).

## 8.2 Realizzazione di una nuova apertura

### Vedi fig. 3

- Scegliere un'area del tetto al centro fra i due profili longitudinali.
- Contrassegnare il luogo e le dimensioni dell'apertura con la dima in dotazione (A e B).

### Vedi fig. 4

- Effettuare fori sugli angoli (A).
- Tagliare con cura l'apertura sul tetto con un gattuccio o uno strumento simile (B).



#### **AVVISO!**

Durante questa operazione, prestare attenzione a non danneggiare i cavi elettrici.

### Vedi fig. 5

- Stabilire prima dell'installazione se l'apertura sul tetto deve essere rinforzata.
- Rimuovere lo strato di schiuma in base alla larghezza delle barre di rinforzo (non in dotazione) (A).
- Adattare le barre di rinforzo (B).



### 8.3 Montaggio in una apertura della botola del tetto preesistente



#### NOTA

- Il montaggio del climatizzatore a tetto può essere eseguito nelle aperture preesistenti della botola. Per le dimensioni, osservare fig. **3**.
- Smaltire separatamente tutti i residui di materiali, colla, silicone e guarnizioni. Attenersi alle normative sullo smaltimento.
- Il costruttore si assume la responsabilità esclusivamente per i pezzi in dotazione. In caso di montaggio dell'impianto con pezzi non originali decade la garanzia.

#### Vedi fig. **6**

- Rimuovere tutte le viti e gli elementi di fissaggio dell'oblò del tetto.
- Rimuovere l'oblò del tetto.

#### Vedi fig. **7**

- Con un raschietto o qualcosa di simile, rimuovere il materiale di guarnizione situato intorno all'apertura.

#### Vedi fig. **8**



#### AVVISO!

Osservare le indicazioni del produttore del mastice.

- Chiudere i fori per viti e le cavità con un sigillante butilico plastico non indurente (p. es. Sika Lastomer 710).

## 8.4 Posa dei cavi di collegamento



### **PERICOLO! Pericolo di morte a causa di scossa elettrica!**

Prima di eseguire i lavori sui componenti elettrici azionati, assicurarsi che non vi sia tensione!

Il climatizzatore a tetto deve essere collegato a un circuito elettrico che sia in grado di fornire la corrente necessaria (vedi capitolo "Specifiche tecniche" a pagina 94).

- Scegliere la sezione del cavo in base alla sua lunghezza:
  - lunghezza < 7,5 m: 1,5 mm<sup>2</sup>
  - lunghezza > 7,5 m: 2,5 mm<sup>2</sup>

### **Vedi fig. 9**

- Eseguire su un lato un'apertura per il passaggio del cavo di collegamento elettrico.
- Posare il cavo da 230 V~ facendolo passare attraverso l'apertura dell'abitacolo del veicolo.

Se si intende inserire l'illuminazione senza tensione da 230 V~ :

- Collegare un cavo al polo positivo della batteria del veicolo, e l'altro cavo al polo negativo.
- Far passare i cavi da 12 V= attraverso l'apertura all'interno dell'abitacolo.

## 8.5 Montaggio del climatizzatore a tetto



### **AVVISO! Pericolo di danni!**

Prestare attenzione alla statica del tetto del veicolo. Il tetto del veicolo deve poter supportare il peso del climatizzatore a tetto. Il tetto non deve cedere sotto il peso dell'impianto, né deformarsi anche dopo che è trascorso molto tempo.

### **Vedi fig. 10**

- Sollevare il climatizzatore a tetto sul tetto del veicolo.
- Collocare il climatizzatore a tetto sull'apertura di montaggio.  
Osservare la direzione di marcia.

## Fissaggio del climatizzatore a tetto

### Vedi fig. 11

- Posizionare il climatizzatore a tetto mediante le sporgenze coniche nell'apertura di montaggio.

### Vedi fig. 12

- Selezionare le guarnizioni adatte dalla seguente tabella:

Spessore del tetto	Spessore della guarnizione
fino a 30 mm	10 mm
30 – 35 mm	15 mm
35 – 40 mm	20 mm
40 – 45 mm	25 mm
45 – 50 mm	30 mm
50 – 55 mm	35 mm
55 – 60 mm	40 mm
60 – 65 mm	45 mm
65 – 70 mm	50 mm
70 – 75 mm	55 mm
75 – 80 mm	60 mm

- Posizionare la guarnizione sul telaio di montaggio.
- Fissare il supporto del distributore d'aria (1) sul lato inferiore del climatizzatore a tetto con le 4 viti in dotazione.

### Vedi fig. 13



#### **AVVISO! Pericolo di danni!**

Rispettare la coppia di serraggio specificata!

- Serrare le viti con una chiave dinamometrica a una coppia di serraggio di 2,5 Nm.

## Allacciamento elettrico

Per gli schemi elettrici generali, consultare la fig. **19**, fig. **20**:

Vedi fig. **14**

### Cavo da 230 V~

- Collegare il climatizzatore a tetto a un'alimentazione di tensione da 230 V~.

Collegare i relativi cavi (1) al rispettivo connettore per cavi (2).

### Cavo da 12 V==

È possibile collegare le luci alla batteria. In questo modo è possibile accendere le luci anche se non è stata collegata la tensione a 230 V~.

A questo scopo procedere come segue.

- Estrarre la spina a 2 poli (3) dalla presa sulla piastra principale.
- Collegare il cavo positivo (4) alla spina.
- Collegare il cavo negativo (5) alla spina.

## Collegamento della scheda

Vedi fig. **15**

- Inserire la spina a 12 poli (1) nella presa (4) sulla piastra dell'uscita dell'aria raffreddata.
- Inserire le due spine a 2 poli (2) nelle prese (3) sulla piastra.

## 8.6 Montaggio dell'uscita dell'aria raffreddata

Vedi fig. **16**

- Fissare l'unità di fuoriuscita dell'aria con le viti di fissaggio corte (1) alle staffe di fissaggio.

Vedi fig. **17**

- Montare il filtro dell'aria nell'ordine indicato.

Vedi fig. **18**

- Montare le coperture del filtro

## 9 Eliminazione dei disturbi

Disturbo	Causa	Eliminazione
Il climatizzatore a tetto si spegne in continuazione	Il rilevatore di congelamento si è attivato.	La temperatura esterna è troppo bassa o tutte le bocchette dell'aria sono chiuse.
Nessuna capacità di raffreddamento	Il climatizzatore a tetto non è impostato sulla modalità di raffreddamento.	➤ Impostare il climatizzatore a tetto sulla modalità di raffreddamento.
	La temperatura ambiente è superiore a 40°C.	Il climatizzatore a tetto è ideato solo per temperature ambiente fino a 40 °C.
	La temperatura impostata è superiore alla temperatura ambiente.	➤ Selezionare una temperatura inferiore.
	La temperatura ambiente è inferiore a 18 °C.	➤ Il climatizzatore a tetto è adatto solamente a temperature ambiente a partire da 18°C.
	Uno dei sensori di temperatura è difettoso.	➤ Rivolgersi a un'officina specializzata e autorizzata.
Il ventilatore dell'evaporatore è danneggiato.		
	Il ventilatore del condensatore è danneggiato.	
Cattiva capacità di aerazione	L'aspirazione d'aria è intasata.	➤ Rimuovere le foglie e lo sporco dalle lamelle di ventilazione sul climatizzatore a tetto.
	Il ventilatore è difettoso.	➤ Rivolgersi a un'officina specializzata e autorizzata.
Infiltrazione di acqua nel veicolo	Le aperture di scarico per l'acqua di condensa sono intasate.	➤ Pulire le aperture di scarico per l'acqua di condensa.
	Le guarnizioni sono danneggiate.	➤ Rivolgersi a un'officina specializzata e autorizzata.
Il climatizzatore a tetto non si accende	Non è presente tensione di alimentazione (230 V~).	➤ Controllare l'alimentazione di tensione.
	La tensione è troppo bassa (inferiore a 200 V).	➤ Rivolgersi a un'officina specializzata e autorizzata.
	Il trasformatore di tensione è guasto.	
	Uno dei sensori di temperatura è difettoso.	
	La protezione elettrica dell'alimentazione di tensione è troppo bassa.	➤ Controllare la protezione elettrica dell'alimentazione di tensione.

Disturbo	Causa	Eliminazione
Il climatizzatore a tetto non si spegne	Uno dei sensori di temperatura è difettoso.	► Rivolgersi a un'officina specializzata e autorizzata.
	La protezione elettrica dell'alimentazione di tensione è troppo bassa.	► Controllare la protezione elettrica dell'alimentazione di tensione.

## 10 Smaltimento

### Prescrizioni relative alla protezione ambientale e allo smaltimento corretto

Tutte le organizzazioni sono tenute ad adottare una serie di misure per riconoscere, valutare e controllare l'impatto che le proprie attività (produzione, prodotti, service ecc.) hanno sull'ambiente.

In caso di forte impatto sull'ambiente, le misure da adottare devono considerare i seguenti fattori:

- Uso di materie prime e risorse naturali
- Emissioni atmosferiche
- Fuoriuscita di liquidi
- Smaltimento e riciclaggio
- Contaminazione del suolo

Per ridurre al minimo gli effetti sull'ambiente, il produttore indica di seguito una serie di simboli che devono considerare tutti coloro che (per qualsiasi ragione) utilizzano il dispositivo.

- Il materiale di imballaggio deve venire smaltito in conformità alle norme vigenti nel Paese in cui avviene lo smaltimento (meglio se riciclato).
- Tutti i componenti del prodotto devono venire smaltiti in conformità alle norme vigenti nel Paese in cui avviene lo smaltimento (meglio se riciclati).
- Per smaltimento corretto si intende la consegna dell'apparecchio in un centro di riciclaggio autorizzato. In questo modo si è sicuri che tutti i componenti riciclabili possano venire riutilizzati e che i materiali rimanenti vengano smaltiti correttamente.
- Per evitare il ristagno di aria viziata, che è dannoso alla salute dell'utente, durante l'installazione assicurarsi che l'ambiente sia sufficientemente ventilato.

- Durante l'esercizio e la manutenzione, assicurarsi che i prodotti di scarto pericolosi (olio, grasso, ecc.) vengano smaltiti correttamente.
- Mantenere un livello di intensità acustica basso per ridurre l'inquinamento acustico.

Ulteriori informazioni relative alla disinstallazione corretta dei nostri prodotti si trovano all'interno dei manuali di riciclaggio alla pagina [www.dometic.com](http://www.dometic.com).

- Raccogliere il materiale di imballaggio possibilmente negli appositi contenitori di riciclaggio.
- Durante l'esercizio e le operazioni di riparazione o di manutenzione, prestare attenzione a non danneggiare il circuito di raffreddamento e a non far fuoriuscire il liquido refrigerante. Esso funziona come un gas a effetto serra e pertanto non deve venire rilasciato nell'ambiente.



Quando si mette il prodotto definitivamente fuori servizio, informarsi presso il centro di riciclaggio più vicino o presso il proprio rivenditore specializzato sulle norme relative allo smaltimento.

- Smaltire il prodotto solo attenendosi alle norme in vigore per il riciclaggio o lo smaltimento presso un'azienda di smaltimento autorizzata.



### **Protegete l'ambiente!**

Gli accumulatori e le batterie non devono essere raccolti insieme ai rifiuti domestici.

Consegnare gli accumulatori difettosi o le batterie usate al rivenditore o presso un centro di raccolta.

# 11 Specifiche tecniche

	<b>Dometic B1600 Plus</b>	<b>Dometic B2200</b>	<b>Dometic B2600</b>
N. art.:	9100100007	9100100009	9102900102
Capacità di raffreddamento del compressore:	1500 W	2050 W	2500 W
Capacità di riscaldamento solo durante la sosta a 230 V~:	800 W	1200 W	3300 W
Consumo (modalità raffreddamento/riscaldamento):	620 W/800 W	950 W/1200 W	1200 W/1350 W
Tensione nominale di ingresso:	230 V~ / 60 Hz		
Corrente assorbita (modalità raffreddamento/riscaldamento):	2,7 / 3,5 A	4,1 / 5,2 A	5,2 / 5,9 A
Processione necessaria:	4 A, ritardata		
Intervallo di variazione della temperatura di esercizio:	da 0 °C a +52 °C		
Refrigerante:	R-407C		
Ventilatore:	4 livelli di ventilazione		
Classe di protezione:	IP X4		
Volume max. dell'abitacolo del veicolo (con pareti isolate)	20 m <sup>3</sup>	25 m <sup>3</sup>	30 m <sup>3</sup>
Dimensioni L x P x A (mm):	980 x 650 x 235 (altezza sopra al tetto del veicolo)		



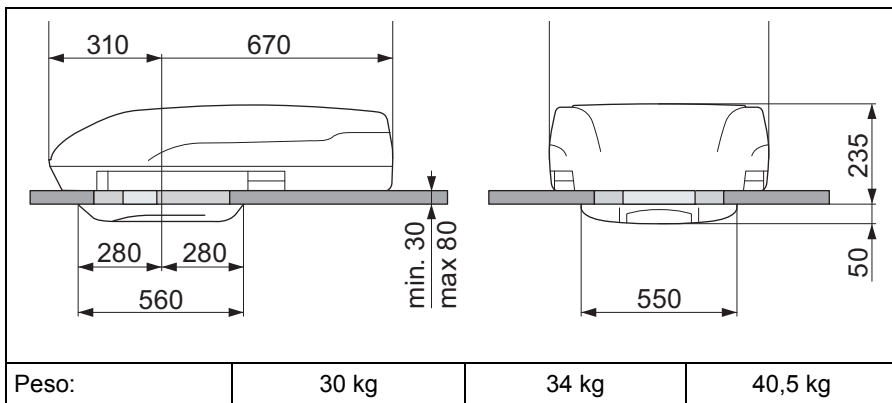

Lees deze handleiding voor de montage en ingebruikneming zorgvuldig door en bewaar deze. Geef de handleiding bij doorverkoop van het toestel door aan de nieuwe gebruiker.

## Inhoudsopgave

1	Verklaring van de symbolen . . . . .	96
2	Veiligheids- en montage-instructies . . . . .	97
3	Doelgroep van deze handleiding . . . . .	100
4	Omvang van de levering . . . . .	100
5	Toebehoren . . . . .	100
6	Gebruik volgens de voorschriften . . . . .	101
7	Identificatieplaatjes . . . . .	101
8	Montage . . . . .	101
9	Verhelpen van storingen . . . . .	108
10	Afvoer . . . . .	109
11	Technische gegevens . . . . .	111

## 1 Verklaring van de symbolen



### **GEVAAR!**

**Veiligheidsaanwijzing:** Het niet naleven leidt tot overlijden of ernstig letsel.



### **WAARSCHUWING!**

**Veiligheidsaanwijzing:** Het niet naleven kan leiden tot overlijden of ernstig letsel.



### **VOORZICHTIG!**

**Veiligheidsaanwijzing:** Het niet naleven kan leiden tot letsel.

**LET OP!**

Het niet naleven ervan kan leiden tot materiële schade en de werking van het product beperken.

**INSTRUCTIE**

Aanvullende informatie voor het bedienen van het product.

► **Handeling:** dit symbool geeft aan dat u iets moet doen. De vereiste handelingen worden stap voor stap beschreven.

✓ Dit symbool beschrijft het resultaat van een handeling.

**Afb. 1 5, pagina 3:** deze aanduiding wijst u op een element in een afbeelding, in dit voorbeeld op „positie 5 in afbeelding 1 op pagina 3”.

## 2 Veiligheids- en montage-instructies

**Neem de veiligheidsinstructies en voorschriften van de fabrikant van het voertuig en het garagebedrijf in acht!**

De fabrikant kan in de volgende gevallen niet aansprakelijk worden gesteld voor schade:

- montage- of aansluitfouten
- beschadiging van het product door mechanische invloeden en overspanningen
- veranderingen aan het product zonder uitdrukkelijke toestemming van de fabrikant
- gebruik voor andere dan de in de handleiding beschreven toepassingen

Neem onderstaande fundamentele veiligheidsmaatregelen in acht bij het gebruik van elektrische toestellen ter bescherming tegen:

- elektrische schokken
- brandgevaar
- verwondingen

## 2.1 Het toestel gebruiken



### WAARSCHUWING!

- De montage en reparaties aan de airco dakunit mogen alleen door vakmensen worden uitgevoerd die bekend zijn met de betreffende gevaren en voorschriften. Door ondeskundige reparaties kunnen grote gevaren ontstaan. Neem bij reparaties contact op met het servicesteunpunt in uw land (adressen aan de achterzijde).
- **Elektrische toestellen zijn geen speelgoed!**  
Kinderen kunnen de gevaren die van elektrische toestellen uitgaan niet goed inschatten. Laat kinderen niet zonder toezicht elektrische toestellen gebruiken.
- Personen (ook kinderen) die door hun fysieke, zintuiglijke of geestelijke vermogens of hun onervarenheid of onwetendheid niet in staat zijn om het toestel veilig te gebruiken, mogen dit niet zonder toezicht of instructie door een verantwoordelijk persoon doen.
- In geval van brand maakt u **niet** het bovenste deksel van de airconditioning voor dakbouw los, maar gebruikt u goedgekeurde blusmiddelen. Gebruik geen water om te blussen.



### VOORZICHTIG!

- De airco dakunit moet zo veilig geïnstalleerd worden, dat deze niet naar beneden kan vallen.
- Gebruik de airco dakunit alleen als de behuizing en de leidingen onbeschadigd zijn.
- Plaats de airco dakunit niet in de buurt van ontvlambare vloeistoffen of in gesloten ruimtes.
- Zorg ervoor dat brandbare voorwerpen niet in de buurt van de luchtuitlaat zijn opgeslagen of gemonteerd. De afstand moet minstens 50 cm bedragen.
- Grijp niet in luchtuitlaten en steek geen vreemde voorwerpen in de installatie.

**LET OP!**

- Gebruik het toestel alleen volgens de voorschriften.
- De airco dakunit is niet geschikt voor gebruik in bouw- en landbouwmachines.
- Voer geen wijzigingen of verbouwingen aan het toestel uit.
- Bij een aangebouwde airco dakunit mag u in geen geval met uw camper de wasstraat inrijden.
- Als er storingen in het koelmiddelcircuit van de installatie optreden, moet de installatie door een gespecialiseerde firma gecontroleerd en naar behoren gerepareerd worden. Het koelmiddel mag in geen geval in de vrije lucht worden afgelaten.

**INSTRUCTIE**

- Informeer a.u.b. bij de fabrikant van het voertuig of door de installatie van de airco dakunit (opbouwhoogte 225 mm) een inspectie (volgens § 19 StVZO) nodig is evenals een wijziging van de vermelding van de voertuighoogte in de voertuigpapieren.

## 2.2 De elektrische leidingen hanteren

**WAARSCHUWING!**

- De elektrische aansluiting mag alleen door een gespecialiseerde firma uitgevoerd worden (bijvoorbeeld in Duitsland VDE 0100, deel 721).

**VOORZICHTIG!**

- Beveilig de aansluiting op het stroomnet in het voertuig met minimaal 10 ampère.
- Bevestig en installeer de leidingen zodanig, dat er geen struikelgevaar ontstaat en beschadiging van de kabel uitgesloten is.

**LET OP!**

- Als leidingen door wanden met scherpe randen geleid moeten worden, gebruikt u holle buizen of leidingdoorvoeren.
- Installeer geen losse of scherp geknikte leidingen op elektrisch geleidend materiaal (metaal).
- Trek niet aan leidingen.

### 3 Doelgroep van deze handleiding

Deze handleiding is bestemd voor vakmensen in werkplaatsen die bekend zijn met de toe te passen richtlijnen en veiligheidsmaatregelen.

### 4 Omvang van de levering

Nr. in afb. <b>1</b>	Aantal	Omschrijving
1	1	Airco dakunit
2	1	Luchtuitlaateenheid
3	3	Montageframe
4	4	Luchtfilter
5	2	Filterafdekking
6	1	Afdichtingsset
7	6	Kabelbinder
8	6	Lange bevestigingsschroef
9	4	Korte bevestigingsschroef
		Montagehandleiding
		Gebruiksaanwijzing

### 5 Toebehoren

Als toebehoren verkrijgbaar (niet bij de levering inbegrepen):

Onderdeelnaam	Artikelnummer
WAECO DC-uitbreidingsset DC-kit-2	9100300001
WAECO DC-uitbreidingsset DC-kit-3	9100300002
WAECO DC-uitbreidingsset DC-Kit-4	9100300044



#### **INSTRUCTIE**

Met een WAECO DC-uitbreidingsset (toebehoren) kan de airco dakunit ook tijdens het rijden worden gebruikt.

## 6 Gebruik volgens de voorschriften

Met de airco dakunits Dometic B1600PLUS, B2200 en B2600 kunnen de binnenruimtes van campers en caravans met koele of warme lucht worden geklimatiseerd.

De airco dakunit is **niet** geschikt voor montage in bouwmachines, landbouwmachines of dergelijke werktoestellen. Bij te sterke trillingen kan het toestel niet goed functioneren.

Gebruik de airco dakunit **niet** bij omgevingstemperaturen boven 31 °C.



### **INSTRUCTIE**

Meer informatie over de airco dakunit en documentatie over technische gegevens of bediening vindt u in de gebruiksaanwijzing.

## 7 Identificatieplaatjes

Op de airco dakunits B1600PLUS, B2200 en B2600 zijn kenmerkingsplaatjes aangebracht. Deze identificatieplaatjes informeren de gebruiker en de installateur over de toestelspecificaties.

## 8 Montage



### **VOORZICHTIG! Verwondingsgevaar!**

De montage van de airco dakunit mag uitsluitend door opgeleid vakkundig personeel worden uitgevoerd. De volgende informatie is bestemd voor vakkundig personeel dat vertrouwd is met de desbetreffende richtlijnen en veiligheidsmaatregelen.

### 8.1 Instructies voor de montage

Voor de montage van de airco dakunit dient u deze montagehandleiding volledig te lezen.

De volgende tips en instructies moeten bij de montage van de airco dakunit in acht genomen worden:



### **GEVAAR! Levensgevaar door stroomschok!**

Onderbreek bij werkzaamheden aan de airco dakunit alle spanningsvoorzieningen.



### **VOORZICHTIG! Gevaar voor verwonding!**

- Een verkeerde montage van de airconditioning kan tot onherstelbare schade aan het toestel leiden en de veiligheid van de gebruiker in gevaar brengen.
- Indien de airco dakunit niet volgens deze montagehandleiding geïnstalleerd wordt, kan de fabrikant niet aansprakelijk gesteld worden voor bedrijfsstoringen noch voor de veiligheid van de airco dakunit, in het bijzonder niet voor lichamelijk letsel en/of materiële schade.
- Draag bij alle werkzaamheden de voorgeschreven veiligheidskleding (bijv. veiligheidsbril, veiligheidshandschoenen).



### **LET OP! Gevaar voor beschadiging!**

- Let bij de montage van de airco dakunit altijd op het evenwicht van het voertuig en zorg voor een goede afdichting van alle openingen die bij de montage ontstaan.
- Voordat u op het dak van het voertuig gaat staan, dient u na te gaan of het dak daarvoor geschikt is. Toegestane dakbelastingen kunt u bij de fabrikant van het voertuig navragen.

### **Instructies voor het transport**

- Draag de airco dakunit altijd met twee personen.
- Til de airco dakunit altijd op als u hem wilt verplaatsen, trek de unit niet over het dak (afb. **2 A**).
- Gebruik voor het optillen niet de achterste ventilatiesleuven (afb. **2 B**).

### **Instructies voor de montageplaats**

- Controleer voor de montage van de airco dakunit of hierdoor eventueel voertuigcomponenten beschadigd kunnen raken (bijvoorbeeld lampen, kasten, deuren).
- Voor de montage dient u via de fabrikant van het voertuig na te gaan of de opbouw voor het statische gewicht en de belastingen door de airconditioning geschikt is voor een voertuig in beweging. De fabrikant van de airco dakunit kan niet aansprakelijk gesteld worden.
- De fabrikant van het voertuig heeft mogelijk al voor plaatsen gezorgd waar de opening voor de montage van de airco dakunit aangebracht kan worden, zonder gevaar voor verzwakking van de opbouw of het doorsnijden van stroomkabels.



- Kies als montageplaats een vlakke en voldoende effen zone in het midden van twee langsprofielen van het voertuigdak.
- De dakhelling van het montagevlak mag niet meer dan 10° bedragen.
- Zorg ervoor dat brandbare voorwerpen niet in de buurt van de luchtuitlaat zijn opgeslagen of gemonteerd. De afstand dient minstens 50 cm te bedragen.
- Zorg ervoor dat er binnen in het voertuig geen hindernis bestaat voor het bevestigen van de luchtunit en het vrijkomen van de gekoelde lucht via de zwenkbare luchtverdelers.
- Let om veiligheidsredenen bij de montage van de airco dakunit (bij boren en vastschroeven etc.) op het verloop van aanwezige, met name onzichtbare kabelstrengen, leidingen en andere componenten die zich in het montagebereik bevinden!

### Instructies voor het elektrische systeem

- Laat de airco dakunit alleen door een vakman elektrisch aansluiten.
- Vergelijk de spanning op het typeplaatje met de aanwezige energievoorziening.
- Indien de verlichting ook zonder 230-V~ -spanningsvoorziening inschakelbaar moet zijn, zorgt u ervoor dat een 12-V===-toevoerleiding van de accu naar de airco dakunit aanwezig is.
- Installeer 230-V~ -leidingen en 12/24-V===-leidingen niet samen in dezelfde kabelgoot (holle buis).
- Installeer de leidingen niet los of scherp geknikt op elektrisch geleidend materiaal (metaal).
- Monteer aan de montagezijde een schakelaar voor alle polen met een contactopening van minimaal 3 mm.

Voor de montage van de airco dakunit kunt u kiezen uit twee verschillende methoden:

- Een nieuwe opening aanbrengen (hoofdstuk „Nieuwe opening maken” op pagina 104). In dit geval moet in de nieuwe opening ter versteviging een passend frame gemonteerd worden.
- Gebruik van de aanwezige dakraamopeningen in het voertuig (ventilatie-raam) (hoofdstuk „In een beschikbare dakopening monteren” op pagina 104).

## 8.2 Nieuwe opening maken

Zie afb. **3**

- Kies op het dak een zone in het midden van twee langsp profielen.
- Teken de positie en afmeting van de opening met behulp van de sjabloon voor, die bij de verpakking is meegeleverd (**A** en **B**).

Zie afb. **4**

- Boor de hoeken uit (**A**).
- Snijd de opening op het dak zorgvuldig uit met een decoupeerzaag of iets dergelijks (**B**).



### **LET OP!**

Voorkom dat elektrische kabels beschadigd raken.

Zie afb. **5**

- Bepaal voor de montage of de dakopening verstevigd moet worden.
- Verwijder de schuimvulling in overeenstemming met de breedte van uw versterkingslijsten (niet bij levering inbegrepen) (**A**).
- Pas de verstevigingslijsten erin (**B**).

## 8.3 In een beschikbare dakopening monteren



### **INSTRUCTIE**

- De airco dakunit kan in aanwezige dakraamopeningen met de afmetingen volgens afb. **3** gemonteerd worden.
- Voer al het afvalmateriaal, inclusief lijm, silicone en afdichtingen gescheiden af. Neem hierbij de afvoervorschriften in acht.
- De fabrikant is alleen aansprakelijk voor de onderdelen die bij de levering zijn inbegrepen. Bij de montage van de installatie samen met onderdelen van andere fabrikanten vervalt de aanspraak op garantie.

Zie afb. **6**

- Verwijder alle schroeven en bevestigingen van het aanwezige dakraam.
- Verwijder het dakraam.

**Zie afb. 7**

- Verwijder het afdichtmateriaal rond de opening bijvoorbeeld met een schraper.

**Zie afb. 8****LET OP!**

Neem ook de instructies van de fabrikant van het afdichtingsmiddel in acht.

- Dicht de schroefgaten en uitsparingen af met een plastisch niet-hardend butylafdichtingsmateriaal (bijvoorbeeld Sika-Lastomer-710).

**8.4 Aansluitleidingen monteren****GEVAAR! Levensgevaar door stroomschok!**

Voor werkzaamheden aan elektrische componenten moet ervoor gezorgd worden dat ze niet meer onder spanning staan!

De airco dakunit moet op een stroomkring aangesloten worden die in staat is om de benodigde stroom te leveren (zie hoofdstuk „Technische gegevens” op pagina 111).

- Kies de leidingdiameter overeenkomstig de leidinglengte:
  - Lengte < 7,5 m: 1,5 mm<sup>2</sup>
  - Lengte > 7,5 m: 2,5 mm<sup>2</sup>

**Zie afb. 9**

- Breng aan één zijde een opening aan voor het doorvoeren van de elektrische voedingskabels.
- Monteer de 230-V~ -leiding door de opening naar de binnenzijde van het voertuig.

Indien de verlichting zonder 230-V~ -spanning inschakelbaar moet zijn:

- Sluit telkens een leiding aan op de pluspool en de minpool van de voertuigaccu.
- Monteer de 12-V= -leidingen door de opening binnen in het voertuig.

## 8.5 De airco dakunit monteren



### **LET OP! Gevaar voor beschadiging!**

Houd rekening met het evenwicht van het voertuigdak. Het voertuigdak moet het gewicht van de airco dakunit kunnen dragen. Het dak mag door het gewicht van de installatie ook op lange termijn niet ingedeukt worden en de vorm ervan mag ook niet veranderen.

Zie afb. **10**

- Til de airco dakunit op het dak van het voertuig.
- Plaats de airco dakunit over de montageopening.  
Neem de rijrichting in acht.

### De airco dakunit bevestigen

Zie afb. **11**

- Positioneer de airco dakunit met behulp van de conische uitsteeksels in de montageopening.

Zie afb. **12**

- Selecteer de passende afdichtingen overeenkomstig de volgende tabel:

Plafonddikte	Dikte van de afdichting
tot 30 mm	10 mm
30 – 35 mm	15 mm
35 – 40 mm	20 mm
40 – 45 mm	25 mm
45 – 50 mm	30 mm
50 – 55 mm	35 mm
55 – 60 mm	40 mm
60 – 65 mm	45 mm
65 – 70 mm	50 mm
70 – 75 mm	55 mm
75 – 80 mm	60 mm

- Positioneer de afdichting op het montageframe.
- Bevestig de luchtunithouder (1) aan de onderzijde van de airco dakunit met de 4 meegeleverde schroeven.

Zie afb. **13**



**LET OP! Gevaar voor beschadiging!**

Neem het aangegeven aanhaalmoment in acht!

- Draai de schroeven met een momentsleutel en een aanhaalmoment van 2,5 Nm vast.

### Elektrisch aansluiten

Het totale schakelschema vindt u in afb. **19**, afb. **20**:

Zie afb. **14**

### 230-V~ -leiding

- Sluit de airco dakunit aan op de 230-V~ -spanningsvoorziening.  
Sluit de bijbehorende leidingen (1) op telkens een kabelbinder (2) aan.

### 12-V---leiding

U kunt de verlichting op de accu aansluiten. Daardoor kunt u de verlichting ook inschakelen, als er geen 230-V~ -spanning is aangesloten.

Ga hiervoor als volgt te werk:

- Trek de 2-polige stekker (3) uit de bus op de hoofdprintplaat.
- Verbind de pluskabel (4) met de stekker.
- Verbind de minkabel (5) met de stekker.

### De printplaat aansluiten

Zie afb. **15**

- Steek de 12-polige stekker (1) in de bus (4) op de printplaat van de luchtunit.
- Steek de twee 2-polige stekkers (2) in de bussen (3) op de printplaat.

## 8.6 De luchtunit monteren

Zie afb. **16**

- Bevestig de luchtunit met de korte bevestigingsschroeven (1) aan de bevestigingsbeugels.

Zie afb. **17**

- Monteer de luchtfilters in de aangegeven volgorde.

Zie afb. **18**

- Monteer de filterafdekkingen.

## 9 Verhelpen van storingen

Storing	Oorzaak	Oplossing
De airco dakunit schakelt steeds uit	De ijsensor heeft geschakeld.	Buitentemperatuur is te laag of alle luchtverdelers zijn gesloten.
Geen koelvermogen	De airco dakunit is niet op koelen ingesteld.	► Stel de airco dakunit in op koelen.
	De omgevingstemperatuur is hoger dan 40°C.	De airco dakunit is ontworpen voor een omgevingstemperatuur tot 40 °C.
	De ingestelde temperatuur is hoger dan de ruimtetemperatuur.	► Selecteer een lagere temperatuur.
	De omgevingstemperatuur is lager dan 18 °C.	► De airco dakunit is uitsluitend ontworpen voor een omgevingstemperatuur vanaf 18 °C.
	Eén van de temperatuursensoren is defect.	► Neem contact op met een geautoriseerde werkplaats.
	De verdamperventilator is beschadigd.	
	De condensatorventilator is beschadigd.	
Slecht luchtvermogen	De luchtaanzuiging is verstopt.	► Verwijder bladeren en ander vuil van de ventilatielamellen op de airco dakunit.
	De ventilator is defect.	► Neem contact op met een geautoriseerde werkplaats.

Storing	Oorzaak	Oplossing
Waterlekken in het voertuig	De afvoeropeningen voor condenswater zijn verstopt.	➤ Reinig de afvoeropeningen voor condenswater.
	De afdichtingen zijn beschadigd.	➤ Neem contact op met een geautoriseerde werkplaats.
De airco dakunit schakelt niet in	Er is geen voedingsspanning (230 V~) aanwezig.	➤ Controleer de spanningsvoorziening.
	De spanning is te laag (onder 200 V). De spanningsomvormer is defect.	➤ Neem contact op met een geautoriseerde werkplaats.
	Eén van de temperatuursensoren is defect.	
	De elektrische beveiliging van de spanningsvoorziening is te laag.	➤ Controleer de elektrische beveiliging van de spanningsvoorziening.
De airco dakunit schakelt niet uit	Eén van de temperatuursensoren is defect.	➤ Neem contact op met een geautoriseerde werkplaats.
	De elektrische beveiliging van de spanningsvoorziening is te laag.	➤ Controleer de elektrische beveiliging van de spanningsvoorziening.

## 10 Afvoer

### Voorschriften voor milieubescherming en vakkundige afvoer

Alle organisaties moeten diverse maatregelen treffen om de invloed die hun activiteiten (fabricage, producten, service, enz.) op het milieu hebben, te herkennen, te beoordelen en te controleren.

Bij de te treffen maatregelen voor de herkenning van aanzienlijke effecten op het milieu dient rekening te worden gehouden met de volgende factoren:

- gebruik van grondstoffen en natuurlijke hulpbronnen
- emissies in de atmosfeer
- vrijkomen van vloeistoffen
- afvoer en recycling
- bodemverontreiniging

Om de gevolgen voor het milieu te minimaliseren, geeft de fabrikant hierna een aantal aanwijzingen waarmee iedereen rekening dient te houden die (om welke reden dan ook) tijdens de levensduur met het toestel te maken heeft.

- Het volledige verpakkingsmateriaal dient overeenkomstig de wettelijke voorschriften van het land waarin de afvoer plaatsvindt, te worden afgevoerd (bij voorkeur gerecycled).
- Alle productcomponenten dienen overeenkomstig de wettelijke voorschriften van het land waarin de afvoer plaatsvindt, te worden afgevoerd (bij voorkeur gerecycled).
- Voor de correcte afvoer moet het toestel naar een geautoriseerd recyclingcentrum worden gebracht, zodat gegarandeerd is dat alle recyclebare componenten worden hergebruikt en de overige materialen correct worden behandeld.
- Zorg er tijdens de installatie voor dat de ruimte voldoende is geventileerd om te voorkomen dat er benauwde lucht ontstaat die schadelijk kan zijn voor de gezondheid van de bediener.
- Zorg er tijdens het gebruik en de onderhoudswerkzaamheden voor dat alle schadelijke afvalproducten (olie, vet e.d.) volgens de voorschriften worden afgevoerd.
- Houd het geluidsniveau ter beperking van de geluidsoverlast laag.

Aanvullende informatie over de correcte demontage van onze producten vindt u in de recycling-handleidingen op [www.dometic.com](http://www.dometic.com).

- Laat het verpakkingsmateriaal indien mogelijk recyclen.
- Let er tijdens het gebruik en bij reparaties en onderhoudswerkzaamheden op dat het koelcircuit niet beschadigd raakt en het koelmiddel niet kan ontsnappen. Het werkt als broeikasgas en mag niet in het milieu terechtkomen.



Als u het product definitief buiten bedrijf stelt, vraagt u bij het dichtstbijzijnde recyclingcentrum of uw dealer naar de betreffende afvoervoorschriften.

- Voer het product uitsluitend af bij een geautoriseerd afvoerbedrijf overeenkomstig de geldende recycling- of afvoervoorschriften.



### **Bescherm uw milieu!**

Accu's en batterijen horen niet thuis in het huishoudelijke afval. Geef uw defecte of verbruikte of defecte accu's bij de leverancier of bij een verzamelpunt af.



# 11 Technische gegevens

	<b>Dometic B 1600 PLUS</b>	<b>Dometic B 2200</b>	<b>Dometic B 2600</b>
Art-nr.:	9100100007	9100100009	9102900102
Koelvermogen van de compressor:	1500 W	2050 W	2500 W
Verwarmingsvermogen, alleen in 230-V~-standbedrijf:	800 W	1200 W	3300 W
Verbruik (koel-/verwarmingsbedrijf):	620 W/800 W	950 W/1200 W	1200 W/1350 W
Nominale ingangsspanning:	230 V~ / 60 Hz		
Stroomgebruik (koel-/verwarmingsbedrijf):	2,7 / 3,5 A	4,1 / 5,2 A	5,2 / 5,9 A
Benodigde beveiliging:	4 A, traag		
Bedrijfstemperatuur:	0 °C tot +52 °C		
Koelmiddel:	R-407C		
Ventilator:	4 blaasniveaus		
Beschermklasse:	IP X4		
Max. ruimte-inhoud van het voertuig (met geïsoleerde wanden):	20 m <sup>3</sup>	25 m <sup>3</sup>	30 m <sup>3</sup>
Afmetingen L x B x H (mm):	980 x 650 x 235 (hoogte boven voertuigdak)		

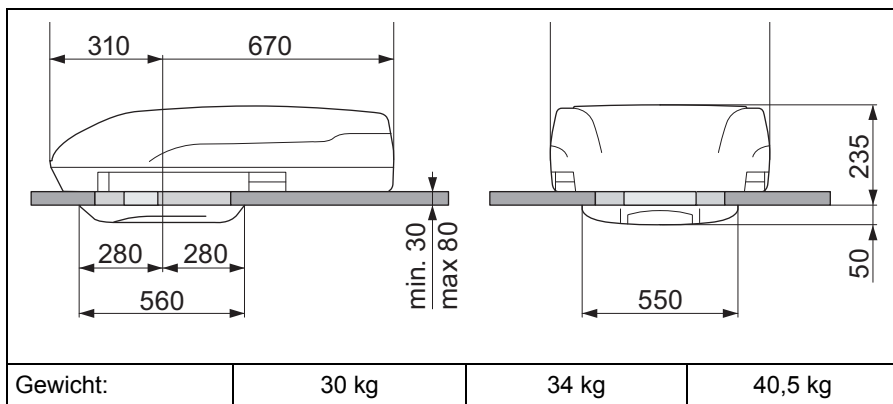

Læs denne vejledning omhyggeligt før installation og ibrugtagning, og opbevar den. Giv den til brugeren, hvis du giver apparatet videre.

## Indholdsfortegnelse

1	Forklaring af symbolerne . . . . .	113
2	Sikkerheds- og installationshenvisninger . . . . .	114
3	Målgruppe for denne vejledning . . . . .	117
4	Leveringsomfang . . . . .	117
5	Tilbehør . . . . .	117
6	Korrekt brug . . . . .	118
7	Identifikationsskilte . . . . .	118
8	Montering . . . . .	118
9	Udbedring af fejl . . . . .	125
10	Bortskaffelse . . . . .	126
11	Tekniske data . . . . .	128

## 1 Forklaring af symbolerne



### FARE!

**Sikkerhedshenvisning:** Manglende overholdelse medfører død eller alvorlig kvæstelse.



### ADVARSEL!

**Sikkerhedshenvisning:** Manglende overholdelse kan medføre død eller alvorlig kvæstelse.



### FORSIGTIG!

**Sikkerhedshenvisning:** Manglende overholdelse kan medføre kvæstelser.

**VIGTIGT!**

Manglende overholdelse kan medføre materielle skader og begrænse produktets funktion.

**BEMÆRK**

Supplerende informationer om betjening af produktet.

► **Handling:** Dette symbol viser dig, at du skal gøre noget. De påkrævede handlinger beskrives trin for trin.

✓ Dette symbol beskriver resultatet af en handling.

**Fig. 1 5, side 3:** Denne information henviser til et element på en figur, i dette eksempel til „Position 5 på figur 1 på side 3“.

## 2 Sikkerheds- og installationshenvisninger

**Overhold sikkerhedshenvisningerne og pålæggene, der er foreskrevet af køretøjsproducenten og af automobilbranchen!**

Producenten påtager sig intet ansvar for skader i følgende tilfælde:

- Monterings- eller tilslutningsfejl
- Beskadigelser på produktet på grund af mekanisk påvirkning og over-spænding
- Ændringer på produktet uden udtrykkelig tilladelse fra producenten
- Anvendelse til andre formål end dem, der er beskrevet i vejledningen

Overhold følgende grundlæggende sikkerhedsforanstaltninger ved brug af elektriske apparater for at beskytte mod:

- Elektrisk stød
- Brandfare
- Kvæstelser

## 2.1 Omgang med apparatet



### ADVARSEL!

- Montering af og reparationer på klimaanlægget til tagmontering må kun foretages af fagfolk, der kender farerne, der er forbundet hermed, og de pågældende forskrifter. Ved ukorrekte reparationer kan der opstå betydelige farer. Ved reparationer skal du henvende dig til serviceafdelingen i dit land (adresser på bagsiden).
- **El-apparater er ikke legetøj!**  
Børn er ikke i stand til at vurdere farer, der udgår fra elektriske apparater. Lad ikke børn benytte elektriske apparater uden opsyn.
- Personer (inkl. børn), der på grund af deres fysiske, sanse- eller mentale evner eller deres uerfarenhed eller uvidenhed ikke er i stand til at anvende apparatet sikkert, bør kun anvende dette apparat under en ansvarlig persons opsyn eller anvisning.
- Løsn i tilfælde af brand **ikke** det øverste dæksel på klimaanlægget til tagmontering, men anvend tilladte brandslukningsmidler. Anvend ikke vand til slukning.



### FORSIGTIG!

- Klimaanlægget til tagmontering skal installeres sikkert, så det ikke kan falde ned.
- Anvend kun klimaanlægget til tagmontering, hvis kabinettet og ledningerne er ubeskadigede.
- Anvend ikke klimaanlægget til tagmontering i nærheden af antændelige væsker eller i lukkede rum.
- Brændbare genstande må ikke placeres eller monteres, hvor luften strømmer ud. Afstanden skal være på min. 50 cm.
- Grib ikke i ventilationsudgange, og stik ikke fremmedlegemer ind i anlægget.

**VIGTIGT!**

- Anvend kun apparatet til det formål, som det er bestemt til.
- Klimaanelægget til tagmontering er ikke egnet til anvendelse i landbrugs- og entreprenørmaskiner.
- Foretag ikke ændringer af apparatet eller ombygninger på det.
- Når der er monteret et klimaanelæg til tagmontering, må autocamperen under ingen omstændigheder køres ind i vaskeanelæg.
- Hvis der opstår fejl i anlæggets kølemiddelkredsløb, skal anlægget kontrolleres af fagfolk og repareres korrekt. Kølemidlet må under ingen omstændigheder lukkes ud i atmosfæren.

**BEMÆRK**

- Kontakt køretøjsproducenten for at afklare, om køretøjets højde skal godkendes (iht. § 19 i den tyske lov om indregistrering af motorkøretøjer) og ændres i indregistreringspapirerne (karosserihøjde 225 mm), når klimaanelægget til tagmontering monteres.

## 2.2 Omgang med elektriske ledninger

**ADVARSEL!**

- Den elektriske tilslutning må kun foretages af fagfolk (f.eks. i Tyskland VDE 0100, del 721).

**FORSIGTIG!**

- Sørg for at sikre tilslutningen til nettet i køretøjet med en sikring på min. 10 ampere.
- Fastgør og træk ledningerne, så der ikke er fare for at falde over dem og en beskadigelse af kablet er udelukket.

**VIGTIGT!**

- Hvis ledninger skal føres gennem vægge med skarpe kanter, skal du anvende tomme rør eller ledningsgennemføringer.
- Træk ikke ledninger løst eller med skarpe knæk ved elektrisk ledende materialer (metal).
- Træk ikke i ledninger.

### 3 Målgruppe for denne vejledning

Denne vejledning henvender sig til fagfolk i værksteder, der kender forskrifterne og sikkerhedsforanstaltningerne, der skal anvendes.

### 4 Leveringsomfang

Nr. på fig. <b>1</b>	Antal	Betegnelse
1	1	Klimaanlæg til tagmontering
2	1	Luftudstrømningsenhed
3	3	Monteringsramme
4	4	Luffilter
5	2	Filterafdækning
6	1	Tætningssæt
7	6	Kabelbinder
8	6	Lang fastgørelsesskrue
9	4	Kort fastgørelsesskrue
		Monteringsvejledning
		Betjeningsvejledning

### 5 Tilbehør

Kan fås som tilbehør (ikke indeholdt i leveringsomfanget):

Delenes betegnelse	Artikelnummer
WAECO DC-udvidelsessæt DC-Kit-2	9100300001
WAECO DC-udvidelsessæt DC-Kit-3	9100300002
WAECO DC-udvidelsessæt DC-Kit-4	9100300044



#### **BEMÆRK**

Med et WAECO DC-udvidelsessæt (tilbehør) kan klimaanlægget til tagmontering også anvendes under kørslen.

## 6 Korrekt brug

Klimaanlæggene til tagmontering Dometic B 1600 PLUS, B 2200 og B 2600 er i stand til at klimatisere de indvendige rum i autocampere og campingvogne med kølig og varm luft.

Klimaanlægget til tagmontering er **ikke** egnet til installation i entreprenørmaskiner, landbrugsmaskiner eller lignende arbejdsudstyr. Ved for kraftig vibrationspåvirkning er en korrekt funktion ikke garanteret.

Anvend **ikke** klimaanlægget til tagmontering ved udetemperaturer over 31 °C.



### **BEMÆRK**

Yderligere informationer om klimaanlægget til tagmontering som f.eks. den tekniske beskrivelse eller betjeningen findes i betjeningsvejledningen.

## 7 Identifikationsskilte

På klimaanlæggene til tagmontering B 1600 PLUS, B 2200 og B 2600 er der placeret identifikationsskilte. Disse identifikationsskilte informerer brugeren og installatøren om apparatets specifikationer.

## 8 Montering



### **FORSIGTIG! Fare for kvæstelser!**

Klimaanlægget til tagmontering må udelukkende monteres af fagfolk med tilsvarende uddannelse. De efterfølgende informationer henvender sig til fagfolk, der kender forskrifterne og sikkerhedsforanstaltningerne, der skal anvendes.

### 8.1 Henvisninger vedr. monteringen

Før klimaanlægget til tagmontering monteres, skal denne monteringsvejledning læses fuldstændigt.

Følgende tips og henvisninger skal overholdes, når klimaanlægget til tagmontering monteres:



**FARE! Livsfare på grund af elektrisk stød!**

Afbryd alle spændingsforsyninger, når der arbejdes på klimaanelægget til tagmontering.

**FORSIGTIG! Fare for kvæstelser!**

- En forkert montering af klimaanelægget kan føre til skader på apparatet, der ikke kan repareres, og kan reducere brugerens sikkerhed.
- Hvis klimaanelægget til tagmontering ikke installeres i overensstemmelse med denne monteringsvejledning, hæfter producenten hverken for driftsfejl eller for sikkerheden af klimaanelægget til tagmontering og især ikke for kvæstelser og/eller materielle skader.
- Bær den foreskrevne beskyttelsesbeklædning (f.eks. beskyttelsesbriller, beskyttelseshandsker) ved alle arbejder.

**VIGTIG! Fare for beskadigelse!**

- Vær altid opmærksom på køretøjets ligevægt og på at tætne alle åbninger, der er opstået ved monteringen, når klimaanelægget til tagmontering installeres.
- Før du går op på køretøjets tag, skal du kontrollere, om det er egnet hertil. Der kan forespørges om tilladte tagbelastninger hos køretøjsproducenten.

**Henvisninger vedr. transporten**

- Vær altid to om at bære klimaanelægget til tagmontering.
- Løft altid klimaanelægget til tagmontering, hvis du vil flytte det, træk det ikke hen over taget (fig. **2 A**).
- Anvend ikke de bageste ventilationsåbninger (fig. **2 B**) til at løfte.

**Henvisninger vedr. monteringsstedet**

- Kontrollér, før klimaanelægget til tagmontering monteres, om klimaanelægget til tagmontering ved installationen evt. kan beskadige komponenter i køretøjet (f.eks. lamper, skabe, døre osv.).
- Afklar før monteringen hos køretøjsproducenten, om karosseriet er beregnet til den statiske vægt og belastningerne på grund af klimaanelægget, når køretøjet bevæger sig. Producenten af klimaanelægget til tagmontering hæfter ikke herfor.

- Køretøjsproducenten har evt. allerede taget højde for steder, hvor åbningen til montering af klima anlægget til tagmontering kan placeres uden fare for at svække karosseriet eller at afbryde strømkabler.
- Vælg en flad og tilstrækkelig jævn zone i midten mellem to længdeprofiler i køretøjets tag som monteringssted.
- Monteringsfladens taghældning må ikke være på mere end 10°.
- Brændbare genstande må ikke placeres eller monteres, hvor luften strømmer ud. Afstanden bør være på min. 50 cm.
- Kontrollér, at der i køretøjets indre ikke findes hindringer for at fastgøre luftudstrømningsenheden og for, at den afkølede luft strømmer ud gennem de drejelige luftfordelerdyser.
- Når klima anlægget til tagmontering installeres (når der bores, skrues osv.), skal det kontrolleres, at der ikke befinder sig kabelbundter, ledninger og andre komponenter, der ikke kan ses, i monteringsområdet!

### Henvisninger vedr. el-systemet

- Lad kun en elektriker tilslutte klima anlægget til tagmontering elektrisk.
- Sammenlign spændingsangivelsen på typeskiltet med energiforsyningen, der er til rådighed.
- Hvis lysningen også skal kunne tændes uden 230 V~ -spændingsforsyning, skal du sikre, at der findes en 12 V===-tilførselsledning fra batteriet til klima anlægget til tagmontering.
- Træk ikke 230 V~ -ledningerne og 12/24 V===-ledningerne sammen i den samme ledningskanal (tomt rør).
- Træk ikke ledninger løst eller med skarpe knæk ved elektrisk ledende materialer (metal).
- Montér en kontakt, der afbryder alle ledere, med en kontaktåbning på mindst 3 mm på monteringsiden.

Ved installationen af klima anlægget til tagmontering kan der vælges to forskellige løsninger:

- Etablering af en ny åbning (kapitlet „Etablering af ny åbning“ på side 121). I dette tilfælde skal der som forstærkning monteres en egnet ramme i den nye åbning.
- Anvendelse af eksisterende taglugeåbninger på køretøjet (ventilationsluge) (kapitlet „Montering i en eksisterende taglugeåbning“ på side 121).

## 8.2 Etablering af ny åbning

Se fig. **3**

- Vælg en zone på taget i midten mellem to længdeprofiler.
- Tegn åbningens placering og størrelse ved hjælp af skabelonen, der er indeholdt i emballagen (**A** og **B**).

Se fig. **4**

- Bor hjørnerne ud (**A**).
- Skær åbningen på taget omhyggeligt ud med en stiksav el.lign (**B**).



### **VIGTIGT!**

Sørg i den forbindelse for, at elektriske kabler ikke beskadiges.

Se fig. **5**

- Afklar før monteringen, om tagudsnittet skal forstærkes.
- Fjern skummet i overensstemmelse med bredden på dine forstærkningslister (ikke i leveringsomfanget) (**A**).
- Tilpas forstærkningslisterne (**B**).

## 8.3 Montering i en eksisterende taglugeåbning



### **BEMÆRK**

- Klimaanlægget til tagmontering kan installeres i eksisterende taglugeåbninger med målene i henhold til fig. **3**.
- Bortskaf alt affaldsmateriale, lim, silicone og tætninger separat. Overhold bortskaffelsesforskrifterne.
- Producenten hæfter udelukkende for delene, der er indeholdt i leveringsomfanget. Hvis anlægget installeres sammen med andre dele, bortfalder garantien.

Se fig. **6**

- Fjern alle skruer og fastgørelser på den eksisterende tagluge.
- Tag taglugen ud.

Se fig. **7**

- Fjern tætningsmaterialet omkring åbningen med en skraber el.lign.

**Se fig. 8****VIGTIGT!**

Læs henvisningerne fra tætningsmiddelproducenten.

- ▶ Luk skruehullerne og fordybningerne med et plastisk, ikke-hærdende butyltætningsmateriale (f.eks. Sika-Lastomer-710).

## 8.4 Trækning af tilslutningsledninger

**FARE! Livsfare på grund af elektrisk stød!**

Før arbejder på elektrisk drevne komponenter skal det kontrolleres, at der ikke længere er tilsluttet spænding!

Klimaanlægget til tagmontering skal tilsluttes til en strømkreds, der kan levere den påkrævede strøm (se kapitlet „Tekniske data“ på side 128).

- ▶ Vælg ledningstværsnittet i overensstemmelse med ledningslængden:
  - Længde < 7,5 m: 1,5 mm<sup>2</sup>
  - Længde > 7,5 m: 2,5 mm<sup>2</sup>

**Se fig. 9**

- ▶ Lav i den ene side en åbning til gennemføring af de elektriske forsyningskabler.
- ▶ Træk 230 V~ -ledningen ind i køretøjet gennem åbningen.

Hvis belysningen skal kunne tændes uden 230 V~ -spænding:

- ▶ Forbind en ledningen med pluspolen og en med minuspolen på køretøjets batteri.
- ▶ Træk 12 V---ledninger ind i køretøjet gennem åbningen.

## 8.5 Montering af klimaanlægget til tagmontering

**VIGTIGT! Fare for beskadigelse!**

Vær opmærksom på ligevægten for køretøjets tag. Køretøjets tag skal kunne bære vægten af klimaanlægget til tagmontering. Taget må heller ikke på længere sigt trykkes ned eller forandre form på grund af anlæggets vægt.

**Se fig. 10**

- Løft klimaanlægget til tagmontering op på køretøjets tag.
- Positionér klimaanlægget til tagmontering over installationsåbningen.  
Vær opmærksom på kørselsretningen.

**Fastgørelse af klimaanlægget til tagmontering****Se fig. 11**

- Positionér klimaanlægget til tagmontering ved hjælp af de koniske frem-spring i monteringsåbningen.

**Se fig. 12**

- Vælg de passende tætninger i henhold til følgende tabel:

Løftstykkelse	Tætningens tykkelse
Indtil 30 mm	10 mm
30 – 35 mm	15 mm
35 – 40 mm	20 mm
40 – 45 mm	25 mm
45 – 50 mm	30 mm
50 – 55 mm	35 mm
55 – 60 mm	40 mm
60 – 65 mm	45 mm
65 – 70 mm	50 mm
70 – 75 mm	55 mm
75 – 80 mm	60 mm

- Positionér tætningen på monteringsrammen.
- Fastgør luftfordelerholderen (1) på undersiden af klimaanlægget til tagmontering med de 4 vedlagte skruer.

Se fig. 13



**VIGTIGT! Fare for beskadigelse!**  
Overhold det anførte tilspændingsmoment!

- ▶ Spænd skruerne med en momentnøgle og et tilspændingsmoment på 2,5 Nm.

### Elektrisk tilslutning

Det samlede strømskema findes i fig. 19 , fig. 20 :

Se fig. 14

### 230 V~ -ledning

- ▶ Forbind klimaanlægget til tagmontering med 230 V~ -spændingsforsyningen.

Tilslut de tilhørende ledninger (1) til en kabelforbinder (2) an.

### 12 V---ledning

Du kan forbinde belysningen med batteriet. Derved kan belysningen også tændes, når der ikke er tilsluttet 230 V~ -spænding.

Gå frem på følgende måde:

- ▶ Træk stikket med 2 ledere (3) fra bøsningen på hovedprintpladen.
- ▶ Forbind pluskablet (4) med stikket.
- ▶ Forbind minuskablet (5) med stikket.

### Tilslutning af printpladen

Se fig. 15

- ▶ Sæt stikket med 12 ledere (1) i bøsningen (4) på luftudstrømningsenhedens printplade.
- ▶ Sæt stikket med 2 ledere (2) i bøsningerne (3) på printpladen.

## 8.6 Montering af luftudstrømningsenheden

Se fig. 16

- Fastgør luftudstrømningsenheden på fastgørelsesbøjlerne med de korte fastgørelsesskruer (1).

Se fig. 17

- Montér luftfiltrene i de anførte rækkefølge.

Se fig. 18

- Montér filterafdækningerne.

## 9 Udbedring af fejl

Fejl	Årsag	Udbedring
Klimaanlægget til tagmontering frakobles hele tiden	Tilslingsføleren har aktiveret.	Udetemperaturen er for lav, eller alle luftdyser er lukkede.
Ingen kølekapacitet	Klimaanlægget til tagmontering er ikke indstillet til afkøling.	➤ Stil klimaanlægget til tagmontering på afkøling.
	Udenomstemperaturen er højere end 40 °C.	Klimaanlægget til tagmontering er kun beregnet til en udenomstemperatur indtil 40 °C.
	Den indstillede temperatur er højere end rumtemperaturen.	➤ Vælg en lavere temperatur.
	Udenomstemperaturen er lavere end 18 °C.	➤ Klimaanlægget til tagmontering er kun beregnet til en udenomstemperatur fra 18 °C.
	En af temperaturfølerne er defekt. Fordamperblæseren er beskadiget. Kondensatorblæseren er beskadiget.	➤ Kontakt et autoriseret værksted.
Dårlig luftkapacitet	Luftindsugningen er tilstoppet.	➤ Fjern blade og anden snavs fra ventilationslamellerne på klimaanlægget til tagmontering.
	Blæseren er defekt.	➤ Kontakt et autoriseret værksted.
Der trænger vand ind i køretøjet	Afløbsåbningerne til kondensvand er tilstoppede.	➤ Rengør afløbsåbningerne til kondensvand.
	Tætningerne er beskadigede.	➤ Kontakt et autoriseret værksted.

Fejl	Årsag	Udbedring
Klimaanlægget til tagmontering tilkobles ikke	Der er ingen forsyningsspænding (230 V~).	➤ Kontrollér spændingsforsyningen.
	Spændingen er for lav (under 200 V). Spændingstransformeren er defekt.	➤ Kontakt et autoriseret værksted.
	En af temperaturfølerne er defekt.	
Klimaanlægget til tagmontering frakobles ikke	Den elektriske sikring af spændingsforsyningen er for lav.	➤ Kontrollér den elektriske sikring af spændingsforsyningen.
	En af temperaturfølerne er defekt.	➤ Kontakt et autoriseret værksted.
	Den elektriske sikring af spændingsforsyningen er for lav.	➤ Kontrollér den elektriske sikring af spændingsforsyningen.

## 10 Bortskaffelse

### Forskrifter for miljøbeskyttelse og korrekt bortskaffelse

Alle organisationer skal anvende en række foranstaltninger til at registrere, analysere og kontrollere påvirkningen, som deres aktiviteter (produktion, produkter, service osv.) har på miljøet.

Foranstaltningerne, der skal følges for at registrere betydelige virkninger på miljøet, skal tage højde for følgende faktorer:

- Anvendelse af råstoffer og naturlige ressourcer
- Atmosfæriske emissioner
- Udløbende væsker
- Bortskaffelse og recycling
- Kontaminering af jorden

For at minimere virkningerne på miljøet angiver producenten efterfølgende en række tegn, som alle, der (uanset af hvilken grund) interagerer med apparatet i dets levetid, skal tage højde for.

- Det samlede emballeringsmateriale skal bortskaffes (så vidt muligt recycles) i overensstemmelse med de lovmæssige forskrifter i landet, hvor bortskaffelsen finder sted.
- Alle produktkomponenter skal bortskaffes (så vidt muligt recycles) i overensstemmelse med de lovmæssige forskrifter i landet, hvor bortskaffelsen finder sted.



- Ved korrekt bortskaffelse skal apparatet overdrages til et autoriseret recyclingcenter, så det er sikret, at alle genanvendelige komponenter genanvendes og de resterende materialer behandles korrekt.
- Sørg under installationen for, at rummet er tilstrækkeligt ventileret, så det forhindres, at der opstår stillestående luft, der kan være skadelig for brugerens sundhed.
- Sørg under driften og vedligeholdelsen for, at alle skadelige affaldsprodukter (olie, fedt osv.) bortskaffes korrekt.
- Hold støjniveauet lavt for at reducere støjgenerne.

Yderligere informationer om korrekt deinstallation af vores produkter findes i recycling-vejledningerne på [www.dometic.com](http://www.dometic.com).

- Bortskaf så vidt muligt emballagen sammen med det tilsvarende genbrugsaffald.
- Sørg under driften og ved reparationer og vedligeholdelsesarbejder for, at kølekredsløbet ikke beskadiges, og at kølemidlet ikke kan løbe ud. Det virker som drivhusgas og bør ikke trænge ud i miljøet.



Hvis du tager produktet endegyldigt ud af drift, skal du kontakte det nærmeste recyclingcenter eller din faghandel for at få de pågældende forskrifter om bortskaffelse.

- Bortskaf kun produktet i overensstemmelse med de gældende recycling- og bortskaffelsesforskrifter hos et autoriseret bortskaffelsesfirma.



### Beskyt miljøet!

Genopladelige og ikke genopladelige batterier hører ikke til i husholdningsaffaldet.

Aflever defekte genopladelige batterier og brugte batterier hos forhandleren eller ved et indsamlingssted.

# 11 Tekniske data

	<b>Dometic B1600 PLUS</b>	<b>Dometic B2200</b>	<b>Dometic B2600</b>
Art.nr.:	9100100007	9100100009	9102900102
Kompressorens kølekapacitet:	1500 W	2050 W	2500 W
Varmeeffekt, kun med 230-V~, når køretøjet er standset:	800 W	1200 W	3300 W
Forbrug (afkøling/opvarmning):	620 W/800 W	950 W/1200 W	1200 W/1350 W
Nominel indgangsspænding:	230 V~/60 Hz		
Strømforbrug (afkøling/opvarmning):	2,7/3,5 A	4,1/5,2 A	5,2/5,9 A
Nødvendig sikring:	4 A, træg		
Driftstemperaturområde:	0 °C til +52 °C		
Kølemiddel:	R-407C		
Blæser:	4 blæsertrin		
Kapslingsklasse:	IP X4		
Køretøjets maks. rumvolumen (med isolerede vægge):	20 m <sup>3</sup>	25 m <sup>3</sup>	30 m <sup>3</sup>
Mål L x B x H (mm):	980 x 650 x 235 (højde over køretøjets tag)		

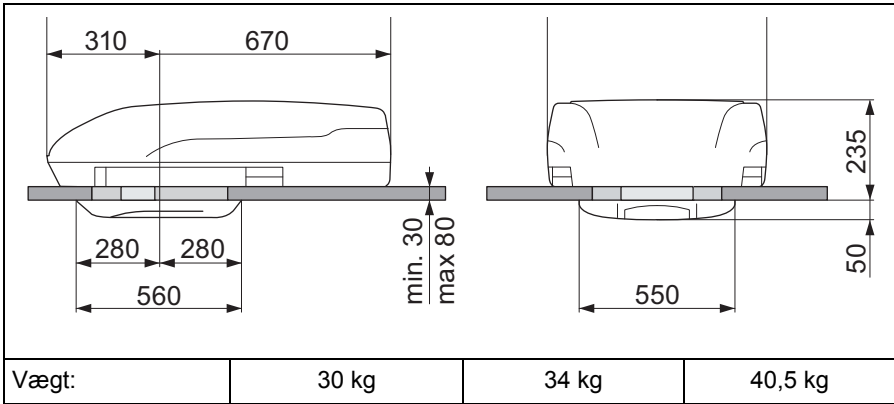

Läs monteringsanvisningen noggrant före installation och användning samt förvara den på en säker plats. Överlämna monteringsanvisningen till den nya ägaren vid ev. vidareförsäljning.

## Innehållsförteckning

1	Förklaring av symboler . . . . .	130
2	Säkerhets- och monteringsanvisningar . . . . .	131
3	Målgrupp . . . . .	133
4	Leveransomfattning . . . . .	134
5	Tillbehör . . . . .	134
6	Ändamålsenlig användning . . . . .	135
7	Typskyltar . . . . .	135
8	Montering . . . . .	135
9	Åtgärdande av störningar . . . . .	142
10	Avfallshantering . . . . .	143
11	Tekniska data . . . . .	145

## 1 Förklaring av symboler



### **FARA!**

**Observera:** Beaktas anvisningen ej leder det till dödsfara eller svåra skador.



### **VARNING!**

**Observera:** Beaktas anvisningen ej kan det leda till dödsfara eller svåra skador.



### **AKTA!**

**Observera:** Beaktas anvisningen ej kan det leda till kroppsskador.

**OBSERVERA!**

Om anvisningarna inte beaktas kan det leda till materialskador och produktens funktion kan påverkas negativt.

**ANVISNING**

Kompletterande information om användning av produkten.

► **Arbetssteg:** denna symbol står framför en arbetsinstruktion.  
Tillvägagångssättet beskrivs steg för steg.

✓ Denna symbol står framför beskrivningen av resultatet.

**Bild 1 5, sidan 3:** anger en detalj på en bild, i detta exempel "position 5 på bild 1 på sidan 3".

## 2 Säkerhets- och monteringsanvisningar

**Beakta säkerhetsanvisningarna och riktlinjerna från fordonstillverkaren samt reglerna för bilmekaniska arbeten!**

Tillverkaren övertar inget ansvar för skador i följande fall:

- monterings- eller anslutningsfel
- skador på produkten, orsakade av mekanisk påverkan eller överspänning
- ändringar som utförts utan uttryckligt medgivande från tillverkaren
- ej ändamålsenlig användning

Beakta nedanstående grundläggande säkerhetsanvisningar för elapparater för att förhindra:

- elstötar
- brandfara
- skador

## 2.1 Handhavande



### VARNING!

- Montering av och reparationer på den takmonterade klimatanläggningen får endast genomföras av härför utbildad personal, som är förtrogen med riskerna och de gällande föreskrifterna. Icke fackmässiga reparationer kan leda till att allvarliga risker uppstår. Vänd dig till ett servicekontor när det gäller reparationer (adresser finns på baksidan).
- **Elapparater är inga leksaker!**  
I samband med elektriska apparater kan det uppstå farliga situationer som barn är ovetande om. Låt inte barn använda elektriska apparater utan uppsikt.
- Personer (och barn), som på grund av fysiska, sensoriska eller mentala funktionshinder eller på grund av oerfarenhet eller ovetande inte kan använda apparaten på ett säkert sätt, bör inte använda apparaten utan uppsikt eller hjälp av en ansvarig person.
- Vid brand: lossa **inte** klimatanläggningens övre lock; använd godkänt släckningsmedel. Använd inte vatten för att släcka elden.



### AKTA!

- Den takmonterade klimatanläggningen måste installeras säkert så att den inte falla ner!
- Använd endast klimatanläggningen när apparathöljet och kablar är oskadade.
- Använd inte klimatanläggningen i närheten av antändliga vätskor eller i slutna utrymmen.
- Se till att inga brännbara föremål finns i närheten av luftutsläppet. Avståndet måste vara minst 50 cm.
- Stick inte in händerna i ventilationsöppningarna, stick inte in några främmande föremål i anläggningen.

**OBSERVERA!**

- Använd endast apparaten för angivna ändamål.
- Klimatanläggningen är inte avsedd för byggmaskiner eller jordbruksmaskiner.
- Gör inga ändringar eller ombyggnader på apparaten.
- Kör aldrig in i en biltvättanläggning om en klimatanläggning har monterats på husbilens tak.
- Om det uppstår fel i köldmediekretsen måste anläggningen provas och repareras av behöriga installatörer. Köldmediet får absolut inte släppas ut i atmosfären.

**ANVISNING**

- Fråga fordonstillverkaren om uppgifterna för fordonets höjd måste ändras i fordonshandlingarna, eller om en ny besiktning måste göras efter inbyggnad av den takmonterade klimatanläggningen (påbyggnadshöjd 225 mm)

## 2.2 Elledningar

**VARNING!**

- Elanslutningarna får bara utföras av behörig elektriker (t.ex. Tyskland:-VDE 0100, Teil 721).

**AKTA!**

- Säkra anslutningen till fordonsnätet med minst 10 ampere.
- Dra och fäst kablarna så att man inte kan snubbla över dem och så att de inte kan skadas.

**OBSERVERA!**

- Använd tomma rör eller kabelgenomföringar om kablarna ska dras genom väggar med vassa kanter.
- Lägg inte kablarna löst eller med skarpa böjar på elektriskt ledande material (metall).
- Dra inte i kablarna.

## 3 Målgrupp

Den här bruksanvisningen riktar sig till behöriga installatörer i verkstäder som har kännedom om gällande direktiv/föreskrifter och säkerhetsåtgärder.

## 4 Leveransomfattning

Nr på bild <b>1</b>	Antal	Beteckning
1	1	Takmonterad klimatanläggning
2	1	Luftenhet
3	3	Monteringsram
4	4	Lufffilter
5	2	Filterkåpa
6	1	Tätningssats
7	6	kabelkopplingar
8	6	Lång fästskruv
9	4	Kort fästskruv
		Monteringsanvisning
		Bruksanvisning

## 5 Tillbehör

Följande tillbehör finns tillgängligt (ingår inte i leveransen):

Komponent	Artikelnummer
WAECO DC-utbyggnadssats DC-sats-2	9100300001
WAECO DC-utbyggnadssats DC-sats-3	9100300002
WAECO DC-utbyggnadssats DC-sats-4	9100300044



### **ANVISNING**

Med en WAECO DC-utbyggnadssats (tillbehör) kan den takmonterade klimatanläggningen även användas under körning.



## 6 Ändamålsenlig användning

De takmonterade klimatanläggningarna Dometic B 1600PLUS, B2200 och B2600 är avsedda för luftkonditionering (varm/kall) i husbilar och husvagnar.

Den takmonterade klimatanläggningen är **inte** avsedd för byggmaskiner, jordbruksmaskiner eller andra arbetsmaskiner. För starka vibrationer inverkar negativt på anläggningens funktioner.

Använd **inte** den takmonterade klimatanläggningen vid omgivningstemperaturer över 31 °C.



### **ANVISNING**

Övrig information om den takmonterade klimatanläggningen, som teknisk beskrivning och beskrivning av funktionerna/användningen finns i bruksanvisningen.

## 7 Typskyltar

De takmonterade klimatanläggningarna B1600PLUS, B2200 och B2600 är försedda med typskyltar. Typskyltarna informerar användare och installatörer om anläggningsspecifikationerna.

## 8 Montering



### **AKTA! Risk för skador!**

Den takmonterade klimatanläggningen får endast installeras av behöriga installatörer. Informationen nedan riktar sig till installatörer som har kännedom om gällande direktiv/föreskrifter och säkerhetsåtgärder.

### 8.1 Anvisningar om installationen

Läs hela monteringsanvisningen innan den takmonterade klimatanläggningen monteras.

Följande tips och anvisningar måste observeras vid installationen av den takmonterade klimatanläggningen:



### **FARA! Livsfara p.g.a. elektriska stötar!**

Stäng alltid av hela strömförsörjningen innan några arbeten utförs på klimatanläggningen.

**AKTA! Risk för skador!**

- Om klimatanläggningen monteras på ett felaktigt sätt kan det påverka säkerheten och/eller leda till att anläggningen förstörs.
- Tillverkaren övertar inte något ansvar om den takmonterade klimatanläggningen inte monteras enligt den här monteringsanvisningen; inte för driftstörningar, inte för klimatanläggningens säkerhet och speciellt inte för person- och/eller materialskador.
- Använd föreskriven skyddsutrustning vid alla arbeten (t.ex. skyddsglasögon, skyddshandskar).

**OBSERVERA! Risk för skador!**

- Beakta fordonets statiska egenskaper och täta alla öppningar när den takmonterade klimatanläggningen monteras.
- Kontrollera om man kan stå på fordonstaket innan du går upp på taket. Inhämta information om tillåten taklast från fordons-tillverkaren.

**Anvisningar för transport**

- Klimatanläggningen ska alltid bäras av två personer.
- Lyft alltid den takmonterade klimatanläggningen när den ska flyttas. Dra den inte över taket (bild **2A**).
- Använd inte de bakre ventilationsöppningarna (bild **2B**) för att lyfta apparaten.

**Information om monteringsplatsen**

- Kontrollera alltid om fordonskomponenter kan skadas genom monteringen av den takmonterade klimatanläggningen (t.ex. lampor, skåp, dörrar etc) innan installationen görs.
- Kontrollera även, med hjälp av uppgifter från fordons-tillverkaren, om påbyggnaden är dimensionerad för den statiska last och belastning som uppstår genom klimatanläggningen i körande fordon. För detta övertar tillverkaren av den takmonterade klimatanläggningen inget ansvar.
- Eventuellt har fordonet förberetts från fabrik så att monteringen av klimatanläggningen inte kan försvaga konstruktionen resp. så att inga elkablar behöver klippas av.
- Välj en plan och tillräckligt jämn yta mellan två längdprofiler på mitten av fordonstaket för monteringen.

- På monteringsytan får taklutningen inte vara större än 10°.
- Se till att inga brännbara föremål finns i närheten av luftutsläppet. Avståndet bör vara minst 50 cm.
- Se till att det inte föreligger några hinder för monteringen av luftutsläppsenheten och att den kylda luften kan strömma ut fritt ur de vridbara luftmunstyckena.
- Var, av säkerhetsskäl, uppmärksam på existerande kablar, ledningar och andra komponenter (speciellt sådana som inte syns utifrån) vid monteringen (borrning, skruvning etc)!

### Information om el

- Låt en behörig elektriker ansluta elen till den takmonterade klimatanläggningen.
- Jämför spänningsuppgifterna på typskylten med elförsörjningen på plats.
- Om belysningen ska kunna användas utan 230 V~ -strömförsörjning, se till att det finns en 12 V----kabel från batteriet till den takmonterade klimatanläggningen.
- Lägg inte 230 V~ -kablar och 12/24-V----kablar i samma kabelkanal (tomt rör).
- Lägg inte kablarna löst eller med skarpa böjar på elektriskt ledande material (metall).
- Anordna en allpolig brytare med minst 3 mm kontaktavstånd på monteringsidan.

För montering av klimatanläggningen kan man välja mellan två olika lösningar:

- göra en ny öppning (kapitel "Ny öppning" på sidan 138). I detta fall måste en lämplig ram sättas in som förstärkning i öppningen.
- Använda en existerande taklucka (ventilationslucka) (kapitel "Montering i befintlig taklucka" på sidan 138).

## 8.2 Ny öppning

### Se bild 3

- Välj en yta mitt emellan två längdprofiler.
- Märk ut läge och storlek med hjälp av mallen som finns i förpackningen (A och B).

### Se bild 4

- Borra hörnen (A).
- Skär noggrant ut öppningen med en sticksåg eller dylikt (B).



### **OBSERVERA!**

Se till att inga elkablar skadas.

### Se bild 5

- Kontrollera om taköppningen måste förstärkas före monteringen.
- Ta bort en del av skumfyllningen så att det motsvarar förstärkningslisternas bredd (ingår ej i leveransen) (A).
- Justera in förstärkningslisterna (B).

## 8.3 Montering i befintlig taklucka



### **ANVISNING**

- Klimatanläggningen kan monteras i befintliga öppningar för takluckor med mått enligt bild 3.
- Sortera avfallet, ta hand om lim, silikon och tätningar. Beakta gällande bestämmelser för avfallshantering.
- Tillverkaren övertar endast ansvar för komponenter som ingår i leveransen. Vid montering av anläggningen tillsammans med delar som inte hör till produkten bortfaller garantin.

### Se bild 6

- Ta bort alla skruvar och fästen till takluckan.
- Ta bort takluckan.

### Se bild 7

- Ta bort tätningsmaterialet runt öppningen med hjälp av en skrapa el.dyl.

**Se bild 8****OBSERVERA!**

Beakta även anvisningarna från tillverkaren av tätningssmedlet.

- ▶ Täta skruvhål med plastiskt, ej härdande butyl-tätningssmaterial (t.ex. Sika-Lastomer-710).

## 8.4 Dra anslutningskablar

**FARA! Livsfara p.g.a. elektriska stötar!**

Kontrollera att alla komponenter är spänningslösa innan några arbeten utförs på elinstallationen!

Den takmonterade klimatanläggningen måste anslutas till en strömkrets som kan leverera den ström som krävs (se kapitel "Tekniska data" på sidan 145).

- ▶ Välj rätt kabelarea till kabelns längd:
  - Längd < 7,5 m: 1,5 mm<sup>2</sup>
  - Längd < 7,5 m: 2,5 mm<sup>2</sup>

**Se bild 9**

- ▶ Gör en öppning för elkabeln på den ena sidan.
- ▶ Dra 230 V~-kabeln genom öppningen till innerutrymmet.

Om belysningen ska kunna användas utan 230-V~-strömförsörjning:

- ▶ Anslut en ledning till fordonsbatteriets pluspol och en till minuspolen.
- ▶ Dra 12 V---ledningar genom öppningen till innerutrymmet.

## 8.5 Montera den takmonterade klimatanläggningen

**OBSERVERA! Risk för skador!**

Beakta fordonstaketets statiska egenskaper. Fordonstaketet måste kunna bära den takmonterade klimatanläggningens vikt. Taket får inte med tiden tryckas in/deformeras av anläggningen.

**Se bild 10**

- ▶ Lyft upp klimatanläggningen på fordonstaket.
- ▶ Placera klimatanläggningen över öppningen.  
Beakta färdriktningen.

**Fästa den takmonterade klimatanläggningen****Se bild 11**

- ▶ Placera den takmonterade klimatanläggningen med hjälp av de koniska utsprången i monteringsöppningen.

**Se bild 12**

- ▶ Välj passande tätningar enligt följande tabell:

Taktjocklek	Tätningens tjocklek
upp till 30 mm	10 mm
30 – 35 mm	15 mm
35 – 40 mm	20 mm
40 – 45 mm	25 mm
45 – 50 mm	30 mm
50 – 55 mm	35 mm
55 – 60 mm	40 mm
60 – 65 mm	45 mm
65 – 70 mm	50 mm
70 – 75 mm	55 mm
75 – 80 mm	60 mm

- ▶ Placera tätningen på monteringsramen.
- ▶ Fäst luftfördelarens hållare (1) på den takmonterade klimatanläggningens undersida med de 4 medföljande skruvarna.

Se bild **13**



**OBSERVERA! Risk för skador!**  
Beakta angivet åtdragningsmoment!

- Dra åt skruvarna med en momentnyckel, åtdragningsmoment 2,5 Nm.

### Elektrisk anslutning

Fullständiga kopplingscheman finns i bild **19**, bild **20**:

Se bild **14**

### 230-V~ -ledning

- Anslut den takmonterade klimatanläggningen till 230-V~ -strömförsörjningen.

Anslut de tillhörande ledningarna (1) till en kabelkoppling (2).

### 12-V---ledning

Du kan ansluta belysningen till batteriet. På så sätt kan du använda belysningen om du inte har någon 230-V~ -strömförsörjning.

Tillvägagångssätt:

- Dra ut den 2-poliga kontakten (3) ur uttaget på huvudkretskortet.
- Anslut pluskabeln (4) till kontakten.
- Anslut minuskabeln (5) till kontakten.

### Ansluta kretskortet

Se bild **15**

- Sätt in den 12-poliga kontakten (1) i uttaget (4) på luftutsläppsenhetens kretskort.
- Sätt in ut de två 2-poliga kontakterna (2) i uttagen (3) på kretskortet.

## 8.6 Montera luftutsläppsenheten

Se bild **16**

- Fäst luftutsläppsenheten med korta skruvar (1) i fästbyglarna.

Se bild **17**

- Montera luftfiltret i angiven ordningsföljd.

Se bild **18**

- Montera filterkåporna.

## 9 Åtgärdande av störningar

Fel	Orsak	Åtgärd
Den takmonterade klimatanläggningen stängs av om och om igen.	Frostgivaren har aktiverats.	För låg utetemperatur, eller alla luftmunstycken stängda
Ingen kyleffekt	Den takmonterade klimatanläggningen har inte ställts in på kylning.	➤ Ställ in den takmonterade klimatanläggningen på kylning.
	Omgivningstemperaturen högre än 40 °C.	Den takmonterade klimatanläggningen är bara avsedd för omgivningstemperaturer upp till 40 °C.
	Den inställda temperaturen är högre än rumstemperaturen.	➤ Välj en lägre temperatur.
	Omgivningstemperaturen är lägre än 18 °C.	➤ Den takmonterade klimatanläggningen är bara avsedd för en omgivningstemperatur från 18 °C.
	En temperaturgivare är defekt.	➤ Kontakta en auktoriserad verkstad.
Fel på förångarfläkten.		
Fel på kondensorfläkten.		
Dåligt luftflöde	Luftinsug tilltäppt.	➤ Ta bort löv och smuts från ventilationslamellerna på den takmonterade klimatanläggningen.
	Fläkten är defekt.	➤ Kontakta en auktoriserad verkstad.



Fel	Orsak	Åtgärd
Det kommer in vatten i fordonet.	Utloppsöppningarna för kondensvatten är tilltäppta.	➤ Rengör utloppsöppningarna för kondensvatten.
	Tätningarna skadade.	➤ Kontakta en auktoriserad verkstad.
Den takmonterade klimatanläggningen startar inte	Ingen försörjningsspänning (230 V~).	➤ Kontrollera strömförsörjningen.
	För låg spänning (under 200 V). Spänningsomvandlaren defekt.	➤ Kontakta en auktoriserad verkstad.
	En temperaturgivare är defekt.	
Den takmonterade klimatanläggningen stängs inte av	För lågt värde på säkringar till strömförsörjningen.	➤ Kontrollera säkringarna.
	En temperaturgivare är defekt.	➤ Kontakta en auktoriserad verkstad.
	För lågt värde på säkringar till strömförsörjningen.	➤ Kontrollera säkringarna.

## 10 Avfallshantering

### Föreskrifter för miljöskydd och korrekt avfallshantering

Alla organisationer måste genomföra ett flertal åtgärder för identifiering, utvärdering och kontroll av påverkan på miljön (vid tillverkning, service, på produkten, etc.).

Metoderna för identifiering av stor miljöpåverkan måste innefatta följande faktorer:

- Användning av råvaror och naturresurser
- Atmosfäriska utsläpp
- Läckande vätskor
- Avfallshantering och återvinning
- Markföroreningar

För att minimera påverkan på miljön fastställer tillverkaren flertalet krav som måste följas under apparatens livslängd.

- Allt förpackningsmaterial måste omhändertas enligt nationella bestämmelser och föreskrifter (helst lämnas in för återvinning).
- Alla produktkomponenter måste omhändertas enligt nationella bestämmelser och föreskrifter (helst lämnas in för återvinning).

- För korrekt hantering ska apparaten lämnas in till en auktoriserad återvinningscentral, så att alla komponenter som kan återvinnas återanvänds och resterande material omhändertas på ett korrekt sätt.
- Kontrollera under installationen att utrymmet har tillräcklig ventilation så att luften inte står stilla. Det kan vara skadligt för hälsan.
- Se, vid drift och underhåll, till att alla skadliga avfallsprodukter (olja, fett, osv.) omhändertas på ett korrekt sätt.
- Håll bullret på en låg nivå för att inte störa din omgivning.

Mer information för korrekt demontering och avfallshantering hittar du i återvinningsanvisningarna på [www.dometic.com](http://www.dometic.com).

- Lämna om möjligt förpackningsmaterialet till återvinning.
- Se till att kylkretsen inte skadas och att köldmediet inte kan rinna ut vid drift, reparationer och underhåll. Köldmediet får inte släppas ut eftersom det fungerar som växthusgas.



När produkten slutgiltigt tas ur bruk: informera dig om gällande bestämmelser hos närmaste återvinningscentral eller hos återförsäljaren.

- Följ gällande bestämmelser och lämna in produkten hos en auktoriserad återvinningscentral.



### Skydda miljön!

Varken laddningsbara batterier eller andra batterier hör hemma i hushållssoporna.

Lämna dina förbrukade eller defekta (laddningsbara) batterier till återförsäljaren eller till ett insamlingsställe.

# 11 Tekniska data

	<b>Dometic B1600 PLUS</b>	<b>Dometic B2200</b>	<b>Dometic B2600</b>
Art.nr:	9100100007	9100100009	9102900102
Kompressorns kyl- effekt:	1500 W	2050 W	2500 W
Värmeeffekt, endast i 230-V~ användning med stillastående for- don:	800 W	1200 W	3300 W
Förbrukning (kyl- ning/uppvärmning):	620 W/800 W	950 W/1200 W	1200 W/1350 W
Nominell ingångs- spänning:	230 V~ / 60 Hz		
Strömbehov (kylning/uppvärm- ning):	2,7/3,5 A	4,1/5,2 A	5,2/5,9 A
Min.-värde, säkring:	4 A, trög		
Temperaturområde:	0 °C till +52 °C		
Köldmedium:	R-407C		
Fläkt:	4 fläktnivåer		
Skyddsklass:	IP X4		
Fordonets max. innervolym (med isolerade väggar):	20 m <sup>3</sup>	25 m <sup>3</sup>	30 m <sup>3</sup>
Mått L x B x H (mm):	980 x 650 x 235 (höjd över fordonets tak)		

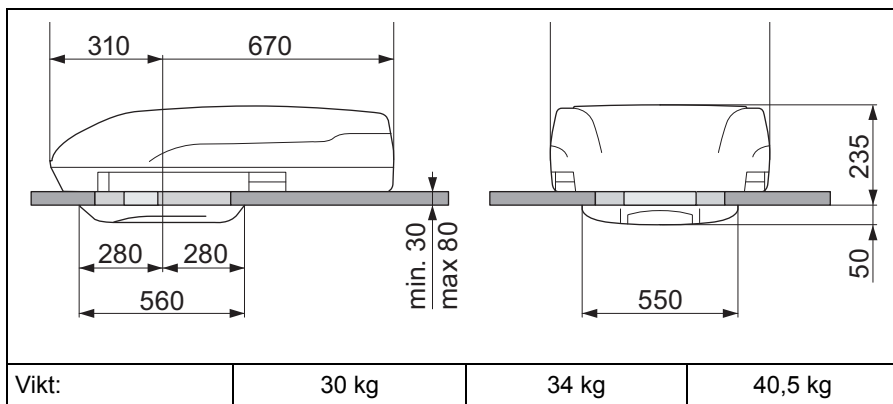

Les bruksanvisningen nøye før du monterer og tar apparatet i bruk og ta vare på den. Hvis apparatet selges videre, må du sørge for å gi bruksanvisningen videre også.

## Innhold

1	Symbolforklaringer . . . . .	147
2	Råd om sikkerhet og montering . . . . .	148
3	Målgruppen for denne veiledningen . . . . .	150
4	Leveransen omfatter . . . . .	151
5	Tilbehør . . . . .	151
6	Tiltenkt bruk . . . . .	151
7	Merkeskilt . . . . .	152
8	Montasje . . . . .	152
9	Utbedring av feil . . . . .	159
10	Avhending . . . . .	160
11	Tekniske data . . . . .	161

## 1 Symbolforklaringer



### FARE!

**Sikkerhetsregel:** Hvis man ikke overholder denne regelen, fører det til død eller alvorlig skade.



### ADVARSEL!

**Sikkerhetsregel:** Hvis man ikke overholder denne regelen, kan det føre til død eller alvorlig skade.



### FORSIKTIG!

**Sikkerhetsregel:** Hvis man ikke overholder denne regelen, kan det føre til personskader.

**PASS PÅ!**

Hvis man ikke overholder denne regelen, kan det føre til materielle skader og skade funksjonen til produktet.

**MERK**

Utfyllende informasjon om bruk av produktet.

➤ **Handling:** Dette symbolet indikerer at du må gjøre noe. De nødvendige handlingene beskrives trinnvis.

✓ Dette symbolet beskriver resultatet av en handling.

**Fig. 1 5, side 3:** Denne angivelsen henviser til et element i en illustrasjon, i dette eksemplet til «Posisjon 5 i illustrasjon 1 på side 3».

## 2 Råd om sikkerhet og montering

**Følg rådene og betingelsene som kjøretøyprodusenten og motorvognprodusenten har bestemt!**

Produsenten tar i følgende tilfeller intet ansvar for skader:

- Montasje- eller tilkoblingsfeil
- skader på produktet på grunn av mekanisk påvirkning og overspenninger
- endringer på produktet uten at det er gitt uttrykkelig godkjenning av produsenten
- Bruk til andre formål enn det som er beskrevet i veiledningen

Overhold følgende grunnleggende sikkerhetsregler ved bruk av elektriske apparater for å beskytte mot:

- Elektrisk støt
- Brannfare
- Skader

## 2.1 Behandling av apparatet



### ADVARSEL!

- Montering og reparasjon av takklima-anlegget må kun utføres av fagfolk som kjenner til farene og gjeldende forskrifter. Feil reparasjoner kan føre til betydelige skader. Ved behov for reparasjon kontakter du servicestedene i ditt land (adresse på baksiden).
- **Elektriske apparater er ikke beregnet for barn!**  
Barn er ikke i stand til å bedømme farer forbundet med elektriske apparater. La ikke barn bruke elektriske apparater uten tilsyn.
- Personer (inklusive barn) som på grunn av sine fysiske, sensoriske eller mentale ferdigheter eller på grunn av sin uerfarenhet eller manglende kjennskap ikke er i stand til å bruke apparatet, må ikke bruke dette apparatet uten oppsyn eller anvisning fra en ansvarlig person.
- I tilfelle brann må man **ikke** løsne det øvre dekslet på takklima-anlegget, og bruk kun lovlige slukkemiddel. Ikke bruk vann til slukking.



### FORSIKTIG!

- Takklima-anlegget må installeres på en slik måte at det ikke kan falle ned.
- Bruk takklima-anlegget kun når kapslingen og ledningene er uskadd.
- Plasser ikke takklima-anlegget i nærheten av lettantennelige væsker eller i lukkede rom.
- Påse at brennbare gjenstander ikke lagres eller monteres i nærheten av luftuttakene. Avstanden må være minst 50 cm.
- Ta ikke inn i lufteåpningene, og før ikke fremmedlegemer inn i anlegget.

**PASS PÅ!**

- Bruk apparatet kun til det det er beregnet for.
- Takklimaanlegget er ikke egnet for bruk i jordbruks- og anleggs-maskiner.
- Ikke foreta endringer eller ombygging av apparatet.
- Hvis bobilen har påbygd takklimaanlegg, må du under ingen omstendighet kjøre bilen i vaskemaskin.
- Hvis det oppstår feil i anleggets kjølemiddelkretsløp, må anlegget kontrolleres av fagfolk og settes forskriftsmessig i stand. Kjølemiddelet må under ingen omstendighet etterlates i friluft.

**MERK**

- Spør kjøretøyprodusenten om det på grunn av høyden på enheten (påbyggingshøyde 225 mm) er nødvendig å endre godkjenningen (iht. § 19 StVZO) og registreringene av kjøretøyets høyde i vognkortet.

## 2.2 Håndtering av elektriske ledninger

**ADVARSEL!**

- Den elektriske tilkoblingen må kun gjøres av fagfolk (f.eks. i Tyskland VDE 0100, del 721).

**FORSIKTIG!**

- Sikre tilkoblingen til nettet i kjøretøyet med minimum 10 A.
- Fest og legg ledningene slik at man ikke snubler i dem og slik at man unngår å skade kabelen.

**PASS PÅ!**

- Hvis ledninger føres gjennom vegger med skarpe kanter, bruker du kabelrør hhv. ledningsgjennomføringer.
- Ikke legg ledninger løst eller skarpt bøyd på materiell som leder elektrisk strøm (metall).
- Ikke trekk i ledninger.

## 3 Målgruppen for denne veiledningen

Denne veiledningen er beregnet på fagfolk i verksteder som er fortrolig med retningslinjene og sikkerhetsforanstaltningene.



## 4 Leveransen omfatter

Nr. i fig. 	Antall	Beskrivelse
1	1	Takklimaanlegg
2	1	Luftutløpsenhet
3	3	Montasjeramme
4	4	Luffilter
5	2	Filterdeksel
6	1	Tetningssett
7	6	Kabelforbinder
8	6	Lang festeskruer
9	4	Kort festeskruer
		Monteringsveiledning
		Bruksanvisning

## 5 Tilbehør

Tilgjengelig som tilbehør (ikke inkludert i leveransen):

Delebeskrivelse	Artikkelnummer
WAECO DC-utvidelsessett DC-Kit-2	9100300001
WAECO DC-utvidelsessett DC-Kit-3	9100300002
WAECO DC-utvidelsessett DC-Kit-4	9100300044



### **MERK**

Med et WAECO DC-utvidelsessett (tilbehør) kan takklimaanlegget også drives mens man kjører.

## 6 Tiltent bruk

Takklimaanleggene Dometic B 1600 PLUS, B2200 og B2600 kan klimatisere bobiler og campingvogner innvendig med kjølig eller varm luft.

Takklimaanlegget er **ikke** egnet for installasjon i anleggsmaskiner, jordbruksmaskiner eller lignende anleggsutstyr. Ved for kraftig vibrasjon er ikke forskriftsmessig funksjon lenger garantert.

**Ikke** bruk takklimaanlegget hvis utetemperaturen er høyere enn 31 °C.

**MERK**

Ytterligere informasjon om takklimaanlegget, som tekniske beskrivelse eller betjening, finner du i bruksanvisningen.

## 7 Merkeskilt

På takklimaanleggene B 1600 PLUS, B 2200 og B 2600 er det plassert merkeskilt. Disse skiltene gir brukeren og installatøren informasjon om spesifikasjonene til apparatet.

## 8 Montasje

**FORSIKTIG! Fare for personskader!**

Montering av takklimaanlegget må kun utføres av fagfolk. Den følgende informasjonen er beregnet på fagfolk som er fortrolig med retningslinjene og sikkerhetsforanstaltningene som gjelder.

### 8.1 Monteringsanvisninger

Før montering av takklimaanlegget, må man lese hele montasjeveiledningen.

Følgende tips og henvisninger må følges ved montering av takklimaanlegget:

**FARE! Livsfare ved strømstøt!**

Ved arbeid på takklimaanlegget må man koble fra spenningsforsyningen.



### **FORSIKTIG! Fare for personskader!**

- Feil montering av klimaanlegget kan føre til skader på apparatet som ikke lar seg reparere, og det kan gå ut over sikkerheten til brukeren.
- Hvis takklimaanlegget ikke installeres iht. til denne monteringsanvisningen, påtar produsenten seg intet ansvar, ikke for driftsfeil og ikke for sikkerheten til takklimaanlegget, og spesielt ikke for skader på personer og/eller eiendom.
- Ved alt arbeid må man bruke foreskrevne verneklær (f.eks. vernebriller, vernehansker).



### **PASS PÅ! Fare for skade!**

- Ved innbygging av takklimaanlegget må man alltid passe på kjøretøyets stivhet, og at man tetter igjen alle åpninger som er laget under innbyggingen.
- Før du går opp på taket på kjøretøyet, må du undersøke om taket tåler at folk går på det. Kjøretøyprodusenten kan gi informasjon om tillatt takbelastning.

### **Tips for transport**

- Vær alltid to personer ved bæring av takklimaanlegget.
- Når takklimaanlegget skal flyttes, må det løftes, ikke trekk det over taket (fig. **2 A**).
- Under løfting må ikke den bakre lufteåpningen benyttes (fig. **2 B**).

### **Tips for monteringsstedet**

- Før man monterer takklimaanlegget, må man undersøke om eventuelle kjøretøykomponenter kan bli skadet ved montasjen (f.eks. lamper, skap, dører).
- Før innbygging må du få klargjort fra kjøretøyprodusenten om karosseriet tåler den statiske vekten og belastningene fra klimaanlegget når kjøretøyet er i bevegelse. Produsenten av takklimaanlegget påtar seg intet ansvar.
- Kjøretøyprodusenten har eventuelt allerede forberedt steder hvor åpningen for montering av takklimaanlegget kan gjøres uten fare for at karosseriet svekkes hhv. for gjennomføring av strømkabler.
- Som montasjested velger du et område som er flatt og jevnt midt på taket av kjøretøyet mellom to lengdeprofiler.
- Takhellingen til montasjeflaten må ikke være mer enn 10°.

- Påse at brennbare gjenstander ikke lagres eller monteres i nærheten av lufuttakene. Avstanden må være minst 50 cm.
- Sørg for å få fastslått at det ikke er noe inne i kjøretøyet som hindrer feste av luftutløpsenheten, og at den avkjølte luften kan slippe ut gjennom de svingbare luftfordelingsdysene.
- Ved montasje av takklimaenlegget må man av sikkerhetsmessige grunner passe på (ved boring og skruing osv.) føringen av kabler og andre komponenter som ikke er synlige, og som befinner seg i montasjeområdet!

### Tips for elektronikken

- Takklimaenlegget må kun kobles til av en fagperson.
- Sammenlign spenningsspesifikasjonene på merkeskiltet med tilgjengelig strømtilførsel.
- Hvis belysningen også skal kunne slås på uten 230-V~ -spenningsforsyning, må du på se at det foreligger en 12-V===-tilførsel fra batteriet til takklimaenlegget.
- Ikke legg 230 V~ ledninger og 12/24 V=== ledninger i samme ledningskanal (tomt rør).
- Ikke legg ledninger løst eller skarpt bøyd på materiell som leder elektrisk strøm (metall).
- På monteringsiden må det monteres en flerpolet bryter med min 3 mm kontaktavstand.

Du kan velge mellom to forskjellige løsninger ved montering av takklimaenlegget:

- Opprette en ny åpning (kapittel «Lage ny åpning» på side 155). I dette tilfellet må man plassere en egnet ramme i den nye åpningen som forsterkning.
- Bruke taklukeåpningene (lufteluke) som finnes på kjøretøyet (kapittel «Montering i en eksisterende taklukeåpning» på side 155).

## 8.2 Lage ny åpning

### Se fig. 3

- Velg et område midt på taket mellom to lengdeprofiler.
- Tegn inn plasseringen og størrelsen på åpningen ved hjelp av malen som følger med leveransen (**A** og **B**).

### Se fig. 4

- Bor ut hjørnene (**A**).
- Sag ut åpningen på taket forsiktig med en stikksag e.l. (**B**).



### **PASS PÅ!**

Pass på at strømkabler ikke blir skadet.

### Se fig. 5

- Før innmonteringen må du avklare om takutsparringen må forsterkes.
- Fjern skummingen avhengig av bredden på forsterkingslistene (ikke inkludert) (**A**).
- Tilpass forsterkingslistene (**B**).

## 8.3 Montering i en eksisterende taklukeåpning



### **MERK**

- Takklima-anlegget kan bygges inn i eksisterende taklukeåpninger med mål iht. fig. 3 .
- Deponer alt avfallsmateriale, lim, silikon og tetninger atskilt. Følg retningslinjene for deponering.
- Produsenten er kun ansvarlig for deler som er med i leveransen. Når man bygger inn anlegget sammen med fremmedekomponenter, bortfaller garantien.

### Se fig. 6

- Fjern alle skruer og fester på den eksisterende takluken.
- Ta av takluken.

### Se fig. 7

- Fjern tetningsmaterialet rundt åpningen med en skrape e.l.

**Se fig. 8****PASS PÅ!**

Følg også anvisningene fra produsenten av tetningsmidlet.

- ▶ Lukk skruehull og fordypninger med et plastisk ikke herdet butyltetningsstoff (f.eks. Sika-Lastomer-710).

## 8.4 Legge tilkoblingsledninger

**FARE! Livsfare ved strømstøt!**

Før man utfører arbeid på elektrisk drevne komponenter, må man forsikre seg om at alt er spenningsløst!

Takklimaanlegget må kobles til en strømkurs som er i stand til å levere den nødvendige strømmen (se kapittel «Tekniske data» på side 161).

- ▶ Velg ledningsdiameter i samsvar med ledningslengden:
  - Lengde < 7,5 m: 1,5 mm<sup>2</sup>
  - Lengde > 7,5 m: 2,5 mm<sup>2</sup>

**Se fig. 9**

- ▶ På den ene siden plasserer du en åpning for å føre gjennom den elektriske tilførselskabelen.
- ▶ Legg 230 V~ -ledningen gjennom åpningen og inn i kjøretøyet.

Hvis belysningen skal kunne slås på uten 230-V~ -spenning:

- ▶ Koble en ledning til plusspolen og minuspolen på kjøretøybatteriet.
- ▶ Legg 12 V---ledningene gjennom åpningen og inn i kjøretøyet.

## 8.5 Montere takklimaanlegget

**PASS PÅ! Fare for skade!**

Ta hensyn til stivheten til taket. Kjøretøytaket må tåle vekten av takklimaanlegget. Taket må tåle vekten av anlegget også over lengre tid uten at det blir inntrykt eller forandrer form.

**Se fig. 10**

- Løft takklimaenlegget opp på taket av kjøretøyet.
- Plasser takklimaenlegget over montasjeåpningen.  
Vær oppmerksom på kjøreretningen.

**Feste takklimaenlegget****Se fig. 11**

- Posisjoner takklimaenlegget ved hjelp av de koniske fremspringene i montasjeåpningen.

**Se fig. 12**

- Velg egnede tetninger i samsvar med følgende tabell:

Taktykkelse	Tykkelse på tetningen
opp til 30 mm	10 mm
30 – 35 mm	15 mm
35 – 40 mm	20 mm
40 – 45 mm	25 mm
45 – 50 mm	30 mm
50 – 55 mm	35 mm
55 – 60 mm	40 mm
60 – 65 mm	45 mm
65 – 70 mm	50 mm
70 – 75 mm	55 mm
75 – 80 mm	60 mm

- Plasser tetningen på montasjerammen.
- Fest luftfordelerholderen (1) på undersiden av takklimaenlegget ved hjelp av de 4 vedlagte skruene.

**Se fig. 13**

**PASS PÅ! Fare for skade!**  
Overhold angitt tiltrekingsmoment!

- Trekk til skruene med en momentnøkkel og et tiltrekkingmoment på 2,5 Nm.

### Elektrisk tilkobling

Du finner hele koblingsskjemaet i fig. 19 , fig. 20 :

Se fig. 14

### 230-V~ -ledning

- Koble takklimaenlegget til 230-V~ -spenningsforsyningen.  
Koble tilhørende ledninger (1) til hver sin kabelklemme (2).

### 12-V---ledning

Du kan koble belysningen til batteriet. Da kan du slå på belysningen også når det ikke er koblet til 230-V~ -spenning.

Gå fram på følgende måte:

- Trekk den 2-polede pluggen (3) ut av kontakten på hovedkortet.
- Koble plusskabelen (4) til pluggen.
- Koble minuskabelen (5) til pluggen.

### Koble til kretskortet

Se fig. 15

- Plugg den 12-polede pluggen (1) inn i kontakten (4) på kretskortet til luftutløpsenheten.
- Koble de to 2-polede pluggene (2) inn i kontakten (3) på kretskortet.

## 8.6 Montere luftutløpsenheten

Se fig. 16

- Fest luftutløpsenheten på festeskinnen ved hjelp av de korte festeskruene (1).

Se fig. 17

- Monter luftfilter i angitt rekkefølge.

Se fig. 18

- Monter filterdekslene.



## 9 Utbedring av feil

Feil	Årsak	Tiltak
Takklimaanlegget slår seg av hele tiden	Isføleren er utløst.	Utetemperaturen er for lav eller alle luftdyser er lukket.
Ingen kjøleeffekt	Takklimaanlegget er ikke stilt inn på kjøling.	➤ Still takklimaanlegget på kjøling.
	Omgivelsestemperaturen er høyere enn 40°C.	Takklimaanlegget er kun beregnet på en omgivelsestemperatur på opptil 40 °C.
	Innstilt temperatur er høyere enn romtemperaturen.	➤ Velg en lavere temperatur.
	Omgivelsestemperaturen er lavere enn 18 °C.	➤ Takklimaanlegget er kun beregnet på en omgivelsestemperatur fra 18 °C.
	En av temperaturfølerne er defekt. Fordamperviften er defekt. Kondensatorviften er defekt.	➤ Ta kontakt med et autorisert verksted.
Dårlig luffteffekt	Luftinnsugingen er tilstoppet.	➤ Fjern løv og annet smuss fra luftelamellene på takklimaanlegget.
	Viften er defekt.	➤ Ta kontakt med et autorisert verksted.
Det kommer vann inn i kjøretøyet	Avløpsåpningene for kondensvann er tilstoppet.	➤ Rengjør avløpsåpningen for kondensvann.
	Tetningene er defekte.	➤ Ta kontakt med et autorisert verksted.
Takklimaanlegget slår seg ikke på	Det foreligger ingen tilførselsspenning (230 V~).	➤ Kontroller spenningsforsyningen.
	Spenningen er for lav (under 200 V). Spenningsomformeren er defekt.	➤ Ta kontakt med et autorisert verksted.
	En av temperaturfølerne er defekt.	
	Den elektriske sikringen for spenningsforsyningen er for liten.	➤ Kontroller den elektriske sikringen til spenningsforsyningen.
Takklimaanlegget slår seg ikke av	En av temperaturfølerne er defekt.	➤ Ta kontakt med et autorisert verksted.
	Den elektriske sikringen for spenningsforsyningen er for liten.	➤ Kontroller den elektriske sikringen til spenningsforsyningen.

## 10 Avhending

### Forskrifter for miljøvern og forskriftsmessig avfallshåndtering

Alle organisasjoner skal iverksette en rekke tiltak for å kunne identifisere, vurdere og kontrollere den påvirkningen deres aktiviteter (produksjon, produkter, service osv.) har på miljøet.

Tiltakene for identifisering av betydelige miljøpåvirkninger må ta hensyn til følgende faktorer:

- Bruk av råstoffer og naturressurser
- Utslipp til atmosfæren
- Utslipp av væsker
- Avfallshåndtering og resirkulering
- Forurensning av jordsmonnet

For å minimalisere miljøpåvirkningen angir produsenten nedenfor en rekke tegn som alle må ta hensyn til (uavhengig av årsak) ved håndtering av apparatet i løpet av apparatets levetid.

- All emballasje må avhendes (fortrinnsvis resirkuleres) i samsvar med gjeldende forskrifter i landet hvor deponeringen skjer.
- Alle produktkomponenter må avhendes (fortrinnsvis resirkuleres) i samsvar med gjeldende forskrifter i landet hvor deponeringen skjer.
- For korrekt avhending må apparatet leveres inn til en autorisert gjenvinningsstasjon slik at man er sikret at alle resirkulerbare deler brukes på nytt, og at de resterende materialene håndteres forskriftsmessig.
- Under installasjonen må du sørge for at rommet er tilstrekkelig ventilert, slik at det ikke oppstår tung luft, noe som kan være skadelig for brukerens helse.
- Under drift og vedlikehold må man påse at alle skadelige avfallsprodukter (olje, smørefett osv.) avhendes forskriftsmessig.
- Hold støynivået så lavt som mulig for å redusere støybelastningen.

Ytterligere informasjon vedrørende korrekt avinstallering av våre produkter finner du i resirkuleringsveiledningene på [www.dometic.com](http://www.dometic.com).

- Lever emballasje til resirkulering så langt det er mulig.
- Under drift og reparasjoner og vedlikehold må man påse at kjølekretsløpet ikke kommer til skade og at kjølemidlet ikke slipper ut. Det fungerer som en drivhusgass og må ikke komme ut i miljøet.



Når du tar produktet ut av drift for siste gang, må du sørge for å få informasjon om deponeringsforskrifter hos nærmeste resirkuleringsstasjon eller hos din faghandler.

- Avhend produktet kun til et autorisert avfallshåndteringsfirma, i samsvar med gjeldende resirkulerings- eller deponeringsforskrifter.



### Bevar miljøet!

Batterier hører ikke hjemme i husholdningsavfallet.

Lever defekte eller brukte batterier enten til forhandleren eller på en oppsamlingsstasjon.

## 11 Tekniske data

	<b>Dometic B1600 PLUS</b>	<b>Dometic B2200</b>	<b>Dometic B2600</b>
Art.nr.:	9100100007	9100100009	9102900102
Kompressorens kjøleeffekt:	1500 W	2050 W	2500 W
Varmeeffekt, kun ved drift på 230 V~ når kjøretøyet står i ro:	800 W	1200 W	3300 W
Forbruk (kjøle-/varmedrift):	620 W/800 W	950 W/1200 W	1200 W/1350 W
Nominell inngangsspenning:	230 V~ / 60 Hz		
Strømforbruk (kjøle-/varmedrift):	2,7 / 3,5 A	4,1 / 5,2 A	5,2 / 5,9 A
Nødvendig sikring:	4 A, treg		
Driftstemperaturområde:	0 °C til +52 °C		
Kjølemiddel:	R-407C		
Vifte:	4 viftetrinn		
Beskyttelsesklasse:	IP X4		
Kjøretøyets maks romvolum (med isolerte vegger):	20 m <sup>3</sup>	25 m <sup>3</sup>	30 m <sup>3</sup>

Mål L x B x H (mm):	980 x 650 x 235 (høyde over kjøretøytaket)		
Vekt:	30 kg	34 kg	40,5 kg

Lue tämä ohje huolellisesti läpi ennen laitteen kiinnittämistä ja käyttöön ottamista ja säilytä ohje. Jos myyt laitteen eteenpäin, anna ohje tällöin edelleen uudelle käyttäjälle.

## Sisällysluettelo

1	Symbolien selitykset . . . . .	163
2	Turvallisuus- ja kiinnitysohjeita . . . . .	164
3	Tämän käyttöohjeen kohderyhmä . . . . .	167
4	Toimituskokonaisuus . . . . .	167
5	Lisävarusteet . . . . .	167
6	Käyttötarkoitus . . . . .	168
7	Merkkilivet . . . . .	168
8	Asennus . . . . .	168
9	Vianetsintä . . . . .	176
10	Hävittäminen . . . . .	177
11	Tekniset tiedot . . . . .	178

## 1 Symbolien selitykset



### VAARA!

**Turvallisuusohje:** Huomiotta jättäminen aiheuttaa hengen-  
vaaran tai vakavan loukkaantumisen.



### VAROITUS!

**Turvallisuusohje:** Huomiotta jättäminen voi aiheuttaa hengen-  
vaaran tai vakavan loukkaantumisen.



### HUOMIO!

**Turvallisuusohje:** Huomiotta jättäminen voi johtaa loukkaantu-  
miseen.

**HUOMAUTUS!**

Huomiotta jättäminen voi johtaa materiaali- tai vaurioihin ja haitata tuotteen toimintaa.

**OHJE**

Tuotteen käyttöä koskevia lisätietoja.

► **Menettely:** Tämä symboli ilmaisee, että sinun tulee tehdä jotakin. Tarvittava menettely kuvataan askel askeleelta.

✓ Tämä symboli kuvailee menettelyn tuloksen.

**Kuva 1 5, sivulla 3:** Tämä tieto viittaa kuvassa olevaan elementtiin, tässä esimerkissä ”kohteeseen 5 kuvassa 1, sivulla 3”.

## 2 Turvallisuus- ja kiinnitysohjeita

### Noudata ajoneuvovalmistajan ja autoalan ammattipiirien antamia turvallisuusohjeita ja vaatimuksia!

Valmistaja ei ota mitään vastuuta vahingoista seuraavissa tapauksissa:

- asennus- tai liitännävirheet
- tuotteeseen mekaanisen vaikutuksen tai ylijännitteiden takia syntyneet vauriot
- tuotteeseen ilman valmistajan nimenomaista lupaa tehdyt muutokset
- käyttö muuhun kuin käyttöohjeessa ilmoitettuun tarkoitukseen

Noudata seuraavia perustavia turvatoimenpiteitä käyttäessäsi sähköllä toimivia laitteita. Tämä suojelee sinua:

- sähköiskulta
- palovaaralta
- loukkaantumiselta

## 2.1 Laitteen käsittely



### VAROITUS!

- Kattoilmastointilaitteen saavat asentaa ja sitä saavat korjata vain ammattimiehet, jotka tuntevat töihin liittyvät vaarat sekä niitä koskevat määräykset. Epäasianmukaisista korjauksista saatava aiheutua huomattavia vaaroja. Käännä oman maasi huoltotukiliikkeen puoleen, jos laite tarvitsee korjausta (osoitteet takasivulla).
- **Sähkölaitteet eivät ole lasten leluja!**  
Lapset eivät osaa arvioida sähkölaitteista aiheutuvia vaaroja oikein. Älä anna lasten käyttää sähkölaitteita ilman valvontaa.
- Henkilöiden (mukaan lukien lapset), jotka eivät voi käyttää laitetta turvallisesti fyysisten, sensoristen tai psyykkisten taitojensa vuoksi tai kokemattomuuden tai tietämättömyyden vuoksi, ei tulisi käyttää laitetta ilman valvontaa tai vastuullisen henkilön ohjeita.
- **Älä** irrota tulipalotapauksessa kattoilmastointilaitteen ylempää kantta vaan käytä sallittuja sammutusvälineitä. Älä käytä sammuttamiseen vettä.



### HUOMIO!

- Kattoilmastointilaitte täytyy asentaa niin vakaasti, että se ei voi pudota!
- Käytä kattoilmastointilaitetta vain, kun laitteen kotelossa ja johd timissa ei ole vaurioita.
- Älä aseta kattoilmastointilaitetta syttyvien nesteiden lähelle tai suljettuihin tiloihin.
- Huolehdi siitä, että syttyviä esineitä ei varastoida tai asenneta ilman ulostulon alueelle. Etäisyyden täytyy olla vähintään 50 cm.
- Älä työnnä käsiä tuuletusritilään tai tuuletussuuttimiin, älä laita laitteistoon vieraita esineitä.

**HUOMAUTUS!**

- Käytä laitetta ainoastaan sen määräysten mukaiseen tarkoitukseen.
- Kattoilmastointilaitte ei sovi käytettäväksi maatalous- ja rakennuskoneissa.
- Älä tee laitteeseen mitään muutoksia.
- Matkailuautoa ei saa missään tapauksessa ajaa pesulinjaan, kun kattoilmastointilaitte on asennettuna.
- Jos laitteen jäähdytyskiertoon tulee vikaa, laite tulee tarkastaa ammattiliikkeessä ja saattaa jälleen asianmukaisesti kuntoon. Jäähdytysainetta ei saa missään tapauksessa päästää ilmaan.

**OHJE**

- Tarkasta ajoneuvosi valmistajalta, johtaako kattoilmastointilaitteen asentaminen (asennuskorkeus 225 mm) välttämättä katsastukseen ja ajoneuvon korkeuden merkinnän muutokseen ajoneuvon papereihin.

## 2.2 Sähköjohtimien käsitteleminen

**VAROITUS!**

- Sähköisen liitännän saa tehdä vain ammattiliike (esim. Saksassa - VDE 0100, osa 721)

**HUOMIO!**

- Suojaa verkkoliitäntä ajoneuvossa vähintään 10 ampeerin sulakkeella.
- Vedä ja kiinnitä johtimet siten, että niihin ei voi kompastua ja että johdon vaurioitumisen mahdollisuus on pois suljettu.

**HUOMAUTUS!**

- Jos johtimet täytyy viedä teräväreunaisten seinien läpi, käytä putkitusta tai läpivientikappaleita.
- Älä aseta irrallisia tai teräville taitteille asetettuja johtimia sähköjohtavien materiaalien (metalli) päälle.
- Älä kisko johtimista.



### 3 Tämän käyttöohjeen kohderyhmä

Tämä käyttöohje on tarkoitettu korjaamoiden ammattihenkilöstölle, joka tuntee sovellettavat määräykset ja turvajärjestelyt.

### 4 Toimituskokonaisuus

Nro kuvassa kuva 	Määrä	Nimitys
1	1	Kattoilmastointilaitte
2	1	Ilmanpoistoyksikkö
3	3	Asennuskehys
4	4	Ilmansuodatin
5	2	Suodatinkansi
6	1	Tiivistesarja
7	6	Johtoliitin
8	6	Pitkä kiinnitysruuvi
9	4	Lyhyt kiinnitysruuvi
		Asennusohje
		Käyttöohje

### 5 Lisävarusteet

Saatavissa lisävarusteena (ei sisälly toimituskokonaisuuteen):

Osan nimitys	Tuotenumero
WAECO DC-laajennussarja DC-Kit-2	9100300001
WAECO DC-laajennussarja DC-Kit-3	9100300002
WAECO DC-laajennussarja DC-Kit-4	9100300044



#### **OHJE**

WAECO DC-laajennussarjan (lisävaruste) avulla kattoilmastointilaitetta voi käyttää myös ajon aikana.

## 6 Käyttötarkoitus

Kattoilmastointilaitteet Dometic B1600PLUS, B2200 ja B2600 kykenevät ilmastoimaan matkailuautojen ja asuntovaunujen sisätilat viileällä ja lämpimällä ilmalla.

Kattoilmastointilaitteet **ei** sovi asennettaviksi rakennuskoneisiin, maatalouskoneisiin tai muihin vastaaviin työkoneisiin. Liian voimakkaan värinävaikutuksen aikana asiamukainen toiminta ei ole taattu.

**Älä** käytä kattoilmastointilaitetta ympäristön lämpötilan ollessa yli 31 °C.



### **OHJE**

Muut kattoilmastointilaitetta koskevat ohjeet, esim. teknisen kuvituksen tai toimintaohjeita löydät käyttöohjeesta.

## 7 Merkkikilvet

Kattoilmastointilaitteet B1600PLUS, B2200 ja B2600 on varustettu merkkikilvillä. Nämä merkkikilvet ilmaisevat käyttäjälle ja asentajalle laitteen spesifikaatiot.

## 8 Asennus



### **HUOMIO! Loukkaantumisvaara!**

Kattoilmastointilaitteen saavat asentaa yksinomaan vastaavan koulutuksen omaavat ammattiliikkeet. Seuraavat tiedot on suunnattu ammattilaisille, jotka tuntevat sovellettavat direktiivit ja turvajärjestelyt.

## 8.1 Asennusta koskevia ohjeita

Tämä asennusohje täytyy lukea kokonaan ennen kattoilmastointilaitteen asentamista.

Seuraavia vinkkejä ja ohjeita tulee noudattaa kattoilmastointilaitetta asennettaessa:



### **VAARA! Sähköiskusta johtuva hengenvaara!**

Katkaise kaikki jännitteensyötöt kattoilmastointilaitetta koskevien töiden ajaksi.



### **HUOMIO! Loukkaantumisvaara!**

- Kattoilmastointilaitteen väärä asentaminen voi johtaa laitteen korjaamattomissa olevaan vahingoittumiseen, ja heikentää käyttäjän turvallisuutta.
- Jos kattoilmastointilaitetta ei asenneta tämän asennusohjeen mukaisesti, valmistaja ei ota mitään vastuuta, ei toimintahäiriöistä eikä kattoilmastointilaitteen turvallisuudesta, eikä erityisesti henkilö- ja/tai materiaalivahingoista.
- Käytä kaikissa työtehtävissä niitä varten määriteltyä suojavarustusta (esim. suojalaseja/suojakäsineitä).



### **HUOMAUTUS! Vaurioitumisvaara!**

- Ota kattoilmastointilaitetta asentaessasi aina huomioon ajoneuvon statiikka ja kaikkien asennuksen yhteydessä syntyneiden aukkojen tiivistäminen.
- Tarkista ennen ajoneuvon katolle nousemista, kestäkö se ihmisen painon. Sallitut kuormat voit kysyä ajoneuvon valmistajalta.

### **Kuljetusohjeita**

- Kanna kattoilmastointilaitetta aina kahden hengen voimin.
- Nosta kattoilmastointilaitetta aina laitteen liikuttamista varten. Älä vedä ilmastointilaitetta kattoa pitkin (kuva **2 A**).
- Älä nosta laitetta takimmaisista tuuletusraoista (kuva **2 B**).

### **Asennuspaikkaa koskevia ohjeita**

- Tarkasta ennen kattoilmastointilaitteen asennusta, voiko kattoilmastointilaitteen kiinnittäminen mahdollisesti vahingoittaa ajoneuvon osia (esim. lamppuja, kaappeja, ovia jne.).

- Selvitä ajoneuvon valmistajalta ennen kiinnittämistä, onko korirakenne suunniteltu ilmastointilaitteen aiheuttamaa painoa ja liikkuvassa ajoneuvossa ilmeneviä kuormituksia vastaavasti. Kattoilmastointilaitteen valmistaja ei ota mitään vastuuta.
- Ajoneuvon valmistaja on mahdollisesti jo ajatellut valmiiksi paikat, joihin kattoilmastointilaitteen asennuksen edellyttämä aukko voidaan tehdä ilman, että se heikentää rakennetta tai johtaa sähköjohtojen katkeamiseen.
- Valitse asennuspaikaksi suora ja riittävän tasainen alue ajoneuvon katon keskikohdalta kahden pitkittäisprofiilin välistä.
- Katon asennuspinnan kallistuma ei saa olla yli 10°.
- Huolehdi siitä, että syttyviä esineitä ei varastoida tai asenneta ilman ulostulon alueelle. Etäisyyden tulisi olla vähintään 50 cm.
- Varmista, että ajoneuvon sisällä ei ole mitään estettä, joka voi haitata ilmanpoistoyksikön kiinnittämistä ja jäähdytetyn ilman ulostuloa käännettävistä ilmanjakosuuttimista.
- Kiinnitä ennen kattoilmastointilaitteen asentamista (porattaessa ja ruuvattaessa jne.) turvallisuussyistä huomiota asennuspaikassa valmiina olevien, erityisesti näkymättömissä olevien johtonippujen, johdinten ja muiden osien kulkuun!

### Sähkölaitteita koskevia ohjeita

- Anna kattoilmastointilaitteen sähköinen liittäminen aina alan ammattilaisen tehtäväksi.
- Vertaa tyyppikilven jännitetietoja käytettävissä olevaan energiansyöttöön.
- Jos valaistuksen halutaan toimivan myös ilman 230 V~:n syöttöjännitettä, varmista, että akusta kattoilmastointilaitteeseen on vedetty 12 V==:n syöttöjohto.
- Älä vedä 230 V~ -johtimia ja 12/24 V== -johtimia yhdessä samaan kanaavaan (putki).
- Älä aseta johtimia löysälle tai teräville taitteille sähköä johtavien materiaalien (metalli) päälle.
- Asenna asennuspuolelle kaikki navat kytkevä kytkin, jonka kontaktien avautumisväli on väh. 3 mm.

Kattoilmastointilaitteen asentamiseen voit valita kaksi erilaista ratkaisua:

- Uuden aukon tekeminen (kap. ”Uuden aukon tekeminen” sivulla 171). Tässä tapauksessa uuteen aukkoon täytyy kiinnittää vahvistukseksi sopiva kehys.
- Ajoneuvossa olevien kattoluukkuaukkojen käyttö (tuuletusluukku) (kap. ”Kiinnitys olemassa olevaan kattoluukkuaukkoon” sivulla 172).

## 8.2 Uuden aukon tekeminen

### Katso kuva **3**

- Valitse katolta keskellä oleva alue kahden pitkittäisprofiilin välissä.
- Piirrä sopivankokoisen aukon ääriviivat oikeaan paikkaan kaavaimen avulla. Kaavain sisältyy pakkaukseen, (**A** ja **B**).

### Katso kuva **4**

- Poraamalla kulmiin reiät (**A**).
- Sahaa aukko kattoon huolellisesti pistosahalla tms. (**B**).



#### **HUOMAUTUS!**

Huolehdi siitä, että sähköjohtoja ei vahingoiteta tässä yhteydessä.

### Katso kuva **5**

- Selvitä ennen asennusta, tuleeko katon aukkoa vahvistaa.
- Poista eristeet vahvistuslistojen (eivät sisälly toimitukseen) leveydeltä (**A**).
- Sovita vahvistuslistat paikalleen (**B**).

### 8.3 Kiinnitys olemassa olevaan kattoluukkuaukkoon

**OHJE**

- Kattoilmastointilaite sopii asennettavaksi valmiisiin kattoluukkuaukkoihin, joiden mitat vastaavat kuva **3**
- Hävitä kaikki jätemateriaali, liima, silikonit ja tiivisteet erikseen. Noudata hävitysmääräyksiä.
- Valmistaja ottaa vastuun nimenomaan ainoastaan toimituskonaisuuteen kuuluvista osista. Vastuutakuu raukeaa, jos laitteen asentamiseen käytetään tuotteeseen kuulumattomia osia.

**Katso kuva **6****

- Ota kaikki olemassa olevan kattoluukun ruuvit ja kiinnitykset pois.
- Ota kattoluukku pois.

**Katso kuva **7****

- Poista aukon ympärillä olevat tiivisteet pois kaapimella tms.

**Katso kuva **8******HUOMAUTUS!**

Noudata myös tiivistevalmistajan ohjeita.

- Sulje ruuvinreiät ja syvennykset plastisella kovettumattomalla butyylitiivisteellä (esim. Sika-Lastomer-710).

## 8.4 Liitäntäjohtojen vetäminen



### **VAARA! Sähköiskusta johtuva hengenvaara!**

Ennen kaikkia sähköisesti toimiviin osiin liittyviä töitä täytyy varmistaa, että osat ovat jännitteettömiä!

Kattoilmastointilaitte täytyy liittää sähköpiiriin, joka kykenee antamaan vaadittavan virran (katso kap. ”Tekniset tiedot” sivulla 178).

- Valitse johdon poikkipinta-ala johdon pituutta vastaavasti:
  - Pituus < 7,5 m: 1,5 mm<sup>2</sup>
  - Pituus > 7,5 m: 2,5 mm<sup>2</sup>

### **Katso kuva 9**

- Tee aukon jollekin sivulle aukko sähköisen syöttöjohdon läpivientiä varten.
- Vedä 230 V~ -johdin aukon läpi ajoneuvon sisätilaan.

Jos valaistuksen halutaan toimivan ilman 230 V~ :n jännitettä:

- Yhdistä yksi johto akun plusnapaan ja yksi akun miinusnapaan.
- Vedä 12 V---:n johdot aukon läpi ajoneuvon sisätilaan.

## 8.5 Kattoilmastointilaitteen asentaminen



### **HUOMAUTUS! Vaurioitumisvaara!**

Ota huomioon ajoneuvon katon statiikka. Ajoneuvon katon täytyy kestää kattoilmastointilaitteen paino. Katto ei saa painua pitkään ajan kuluessa laitteiston painosta sisään tai muuttaa muotoaan.

### **Katso kuva 10**

- Nosta kattoilmastointilaitte ajoneuvon katolle.
- Kohdista kattoilmastointilaitte asennusaukon päälle.

Ota ajosuunta huomioon.

### **Kattoilmastointilaitteen kiinnittäminen**

### **Katso kuva 11**

- Kohdista kattoilmastointilaitte kartiomaisten ulokkeiden avulla asennusaukkoon.

**Katso kuva 12**

- Valitse sopivat tiivisteet seuraavan taulukon mukaisesti:

Katon paksuus	Tiivisteiden paksuus
– 30 mm	10 mm
30 – 35 mm	15 mm
35 – 40 mm	20 mm
40 – 45 mm	25 mm
45 – 50 mm	30 mm
50 – 55 mm	35 mm
55 – 60 mm	40 mm
60 – 65 mm	45 mm
65 – 70 mm	50 mm
70 – 75 mm	55 mm
75 – 80 mm	60 mm

- Asenna tiiviste asennuskehukseen.
- Kiinnitä ilmanjakajan pidike (1) kattoilmastointilaitteen alapuolelle neljän mukana toimitetun ruuvien avulla.

**Katso kuva 13**

**HUOMAUTUS! Vaurioitumisvaara!**  
Noudata ilmoitettua kiristysmomenttia!

- Kiristä ruuvit momenttiavaimella 2,5 Nm:n kireyteen.



## Sähköinen liittäminen

Kokonaiskytkentäkaaviot löydät kohdista kuva **19**, kuva **20**:

**Katso kuva **14****

### 230 V~ :n johto

- Yhdistä kattoilmastointilaite 230 V~ :n jännitelähteeseen.  
Yhdistä laitteeseen kuuluvat johdot (1) kaapeliliittimiin (2).

### 12 V==:n johto

Voit yhdistää valaistuksen akkuun. Näin voit kytkeä valaistuksen päälle myös silloin, kun 230 V~ :n jännite ei ole kytkeytynyt.

Toimi tätä varten seuraavasti:

- Irrota 2-napainen pistoke (3) pääpiirilevyllä olevasta liittimestä.
- Yhdistä plusjohto (4) pistokkeeseen.
- Yhdistä miinusjohto (5) pistokkeeseen.

## Piirilevyn liittäminen

**Katso kuva **15****

- Työnnä 12-napainen pistoke (1) ilmanpoistoyksikön piirilevyllä olevaan liittimeen (4).
- Työnnä kaksi 2-napaista pistoketta (2) piirilevyllä oleviin liittimiin (3).

## 8.6 Ilmanpoistoyksikön asentaminen

**Katso kuva **16****

- Kiinnitä ilmanpoistoyksikkö lyhyillä kiinnitysruuveilla (1) kiinnityssankoihin.

**Katso kuva **17****

- Asenna ilmansuodattimet ilmoitetussa järjestyksessä.

**Katso kuva **18****

- Asenna suodatinkannet.

## 9 Vianetsintä

Häiriö	Syy	Poistaminen
Kattoilmastointilaite kytkeytyy koko ajan pois päältä.	Jäätymisanturi on kytkeytynyt.	Ulkolämpötila on liian matala tai kaikki ilmasuuttimet ovat kiinni.
Ei jäähdytystehoa	Kattoilmastointilaitetta ei ole asetettu jäähdytykselle.	➤ Aseta kattoilmastointilaite jäähdytykselle.
	Ympäristölämpötila on korkeampi kuin 40 °C.	Kattoilmastointilaite on suunniteltu korkeintaan 40 °C:een ympäristölämpötilalle.
	Säädetty lämpötila on korkeampi kuin sisätilan lämpötila.	➤ Valitse matalampi lämpötila.
	Ympäristölämpötila on matalampi kuin 18 °C.	➤ Kattoilmastointilaite on suunniteltu yli 18 °C:een ympäristölämpötilalle.
	Jokin lämpötila-anturi on rikki. Haihdutintuuletin on rikki. Lauhdutinpuhallin on viallinen.	➤ Käännä valtuutetun korjaamon puoleen.
Huono ilmavirtaus	Ilman imu on tukossa.	➤ Poista lehdet ja muu lika kattoilmastointilaitteen tuuletuslammelleista.
	Puhallin on rikki.	➤ Käännä valtuutetun korjaamon puoleen.
Ajoneuvoon tulee vettä	Kondenssiveden valuma-aukot ovat tukossa.	➤ Puhdista kondenssiveden valuma-aukot.
	Tiivisteet ovat rikki.	➤ Käännä valtuutetun korjaamon puoleen.
Kattoilmastointilaitteisto ei kytkeydy päälle	Syöttöjännite (230 V~) puuttuu.	➤ Tarkista jännitteensyöttö.
	Jännite on liian matala (alle 200 V). Jännitteenmuunnin on rikki.	➤ Käännä valtuutetun korjaamon puoleen.
	Jokin lämpötila-anturi on rikki.	
	Jännitteensyötön sähköinen varoke on liian pieni.	➤ Tarkista jännitteensyötön sähköinen varoke.
Kattoilmastointilaitteisto ei kytkeydy pois päältä	Jokin lämpötila-anturi on rikki.	➤ Käännä valtuutetun korjaamon puoleen.
	Jännitteensyötön sähköinen varoke on liian pieni.	➤ Tarkista jännitteensyötön sähköinen varoke.

## 10 Hävittäminen

### **Ympäristönsuojelua ja asianmukaista hävittämistä koskevat määräykset**

Kaikkien organisaatioiden täytyy soveltaa koko joukkoa toimenpiteitä, jotta ne tunnistavat, arvioivat ja hallitsevat vaikutuksen, joka niiden toiminnalla (valmistus, tuotteet, huolto jne.) on ympäristöön.

Merkittävien ympäristövaikutusten havaitsemiseen tähtäävien toimenpiteiden täytyy ottaa huomioon seuraavat seikat:

- Raaka-aineiden käyttö ja luonnonvarat
- Päästöt ilmakehään
- Nesteiden vuotaminen
- Hävitys ja kierrätys
- Maaperän saastuminen

Ympäristövaikutusten minimoimiseksi valmistaja esittelee seuraavassa joukon seikkoja, jotka jokaisen laitteella sen käyttöiän aikana (mistä syystä tahansa) työskentelevän henkilön täytyy ottaa huomioon.

- Kaikki pakkausmateriaali täytyy hävittää sen maan lakimääräysten mukaisesti, missä hävittäminen tapahtuu (mieluiten kierrättää).
- Kaikki tuotekomponentit täytyy hävittää sen maan lakimääräysten mukaisesti, missä hävittäminen tapahtuu (mieluiten kierrättää).
- Oikeanlaista hävittämistä varten laite täytyy toimittaa valtuutettuun kierrätyskeskukseen, jotta on varmaa, että kaikki kierrätettävissä olevat komponentit käytetään uudelleen ja muut materiaalit käsitellään asianmukaisesti.
- Varmista asennuksen aikana, että tilassa on riittävä tuuletus eikä ilma pääse seisomaan ja vaikuttamaan haitallisesti käyttäjän terveyteen.
- Varmista käytön ja huollon aikana, että kaikki haitalliset jäteaineet (öljy, rasva jne.) hävitetään asianmukaisesti.
- Pidä melutaso pienenä meluhaittojen vähentämiseksi.

Lisää tietoa tuotteidemme asianmukaisesta purkamisesta löydät kierrätysohjeista osoitteesta [www.dometic.com](http://www.dometic.com).

- Vie pakkausmateriaali mahdollisuuksien mukaan vastaavan kierrätysjätteen joukkoon.

- Huolehdi käytön sekä korjausten ja huoltotöiden yhteydessä siitä, että jäähdytyskiertoa ei vahingoiteta ja että kylmäainetta ei pääse karkuun. Se vaikuttaa kasvihuonekaasun tavoin eikä saisi päästä ympäristöön.



Jos poistat tuotteen lopullisesti käytöstä, ota selvää laitteen hävittämistä koskevista määräyksistä lähimmässä kierrätyskeskuksessa tai kauppialtasi.

- Hävitä tuote vain voimassa olevien kierrätys- tai hävitysmääräysten mukaisesti valtuutetussa hävitysyriyksessä.



### Muista ympäristönsuojelu!

Akut ja paristot eivät kuulu kotitalousjätteen sekaan.

Toimita vialliset akut tai käytetyt paristot kauppialle tai keräyspisteeseen.

## 11 Tekniset tiedot

	Dometic B1600 PLUS	Dometic B2200	Dometic B2600
Tuotenro:	9100100007	9100100009	9102900102
Kompressorin jäähdytysteho:	1500 W	2050 W	2500 W
Lämmitysteho, vain seisontakäyttö jän- nitteellä 230 V~:	800 W	1200 W	3300 W
Tehontarve (jääh- dytys-/ lämmityskäyttö):	620 W/800 W	950 W/1200 W	1200 W/1350 W
Nimellinen tulojän- nite:	230 V~ / 60 Hz		
Virrankulutus (jäähdytys-/ lämmityskäyttö):	2,7 / 3,5 A	4,1 / 5,2 A	5,2 / 5,9 A
Vaadittava sulake:	4 A, hidas		
Käyttölämpötila- alue:	0 °C ... +52 °C		
Kylmäaine:	R-407C		
Puhallin:	4 puhaltimen nopeutta		
Kotelointiluokka:	IP X4		

Ajoneuvotilan maks. tilavuus (eristetyt seinät):	20 m <sup>3</sup>	25 m <sup>3</sup>	30 m <sup>3</sup>
Mitat P x L x K (mm):	980 x 650 x 235 (korkeus ajoneuvon katon yläpuolella)		
Paino:	30 kg	34 kg	40,5 kg

Por favor, leia atentamente este manual antes da montagem e colocação em funcionamento e guarde-o num local seguro. Em caso de venda do aparelho, entregue o manual ao novo utilizador.

## Índice

1	Explicação dos símbolos . . . . .	180
2	Indicações de segurança e de montagem . . . . .	181
3	Destinatários do presente manual . . . . .	184
4	Material fornecido . . . . .	184
5	Acessório . . . . .	184
6	Utilização adequada . . . . .	185
7	Chapas de características . . . . .	185
8	Montagem . . . . .	186
9	Resolução de falhas . . . . .	193
10	Eliminação . . . . .	194
11	Dados técnicos . . . . .	196

## 1 Explicação dos símbolos



### **PERIGO!**

**Indicação de segurança:** o incumprimento causa a morte ou ferimentos graves.



### **AVISO!**

**Indicação de segurança:** o incumprimento pode provocar a morte ou ferimentos graves.



### **PRECAUÇÃO!**

**Indicação de segurança:** o incumprimento pode provocar ferimentos.

**NOTA!**

O incumprimento pode causar danos materiais e pode prejudicar o funcionamento do produto.

**OBSERVAÇÃO**

Informações suplementares sobre a operação do produto.

► **Ação:** este símbolo indica que há uma ação a realizar. As ações necessárias são descritas passo a passo.

✓ Este símbolo descreve o resultado de uma ação.

**Fig. 1 5, página 3:** esta informação refere-se a um elemento presente na figura, neste exemplo para a “posição 5 na figura 1 da página 3”.

## 2 Indicações de segurança e de montagem

**Cumpra as indicações de segurança e o especificado na literatura do fabricante automóvel e das associações profissionais!**

O fabricante não se responsabiliza por danos nos seguintes casos:

- Erros de montagem ou de conexão
- Danos no produto resultantes de influências mecânicas e sobretensões
- Alterações ao produto sem autorização expressa do fabricante
- Utilização para outras finalidades que não as descritas no manual de instruções

Tenha em atenção as seguintes medidas de segurança fundamentais na utilização de aparelhos elétricos para a proteção contra:

- choque elétrico
- perigo de incêndio
- ferimentos

## 2.1 Manuseamento do aparelho



### AVISO!

- A montagem e as reparações do sistema de climatização de tejadilho apenas devem ser realizadas por técnicos especializados familiarizados com os perigos inerentes ou com as normas em vigor. As reparações inadequadas podem levar a perigos graves. Em caso de reparação, entre em contacto com o centro de assistência técnica do seu país (endereços no verso).
- **Os aparelhos elétricos não são brinquedos!**  
As crianças não conseguem avaliar adequadamente os perigo decorrentes dos equipamentos elétricos. Não permita que as crianças utilizem equipamentos elétricos sem supervisão.
- As pessoas (incluindo crianças) que não estão aptas a utilizar o aparelho de modo seguro devido a incapacidade física, sensorial ou mental ou devido à sua inexperiência, não devem utilizar o aparelho sem a supervisão ou as instruções de uma pessoa responsável.
- Em caso de incêndio, **não** solte a tampa superior do sistema de climatização de tejadilho, utilize antes os agentes de extinção permitidos. Não utilize água para apagar incêndios.



### PRECAUÇÃO!

- O sistema de climatização de tejadilho deve ser instalado de tal forma segura que não possa tombar ou cair.
- Utilize o sistema de climatização de tejadilho apenas quando o corpo e os cabos não apresentam danos.
- Não coloque o sistema de climatização de tejadilho nas proximidades de líquidos e gases inflamáveis.
- Preste atenção para que os objetos inflamáveis não sejam armazenados nem montados na área da saída de ar. A distância tem de ser de, pelo menos, 50 cm.
- Não coloque as mãos nas saídas de ar e não insira objetos estranhos no sistema.



**NOTA!**

- Utilize o aparelho apenas para o fim previsto.
- O sistema de climatização de tejadilho não está adequado para o funcionamento em máquinas agrícolas nem em máquinas para a construção civil.
- Não deve executar quaisquer alterações ou modificações no aparelho.
- Nunca coloque a sua caravana num túnel de lavagem com o sistema de climatização de tejadilho montado.
- Se ocorrerem falhas no sistema, o mesmo deve ser verificado e devidamente colocado em funcionamento por uma empresa especializada. O agente de refrigeração nunca pode ser libertado para o ar livre.

**OBSERVAÇÃO**

- Informe-se junto ao fabricante do seu veículo se, devido à instalação do sistema de climatização de tejadilho (altura da estrutura 225 mm), é necessário levar a cabo um controlo novo (conforme § 19 código da estrada alemão StVZO) e proceder à alteração do registo da altura do veículo nos documentos.

## 2.2 Manuseamento dos cabos elétricos

**AVISO!**

- A ligação elétrica apenas pode ser realizada por uma empresa especializada (p.ex. na Alemanha VDE 0100, parte 721).

**PRECAUÇÃO!**

- Proteja a ligação à rede no veículo com, pelo menos, 10 amperes.
- Fixe os cabos e coloque-os de modo a que não exista perigo de tropeçar e que sejam excluídos danos nos cabos.

**NOTA!**

- Se os cabos têm de ser passados por paredes com arestas afiadas, então utilize tubos vazios ou tubos de passar cabos.
- Não coloque os cabos soltos ou muito dobrados em materiais eletro-condutores (metal).
- Não puxe pelos cabos.

### 3 Destinatários do presente manual

Este manual destina-se a técnicos especializados em oficinas, que estão familiarizados com as diretivas e medidas de segurança a aplicar.

### 4 Material fornecido

N.º na fig. <b>1</b>	Quant.	Designação
1	1	Sistema de climatização de tejadilho
2	1	Unidade de saída de ar
3	3	Armação de montagem
4	4	Filtro de ar
5	2	Tampa do filtro
6	1	Conjunto de vedações
7	6	Conectores de cabo
8	6	Parafuso de fixação longo
9	4	Parafuso de fixação curto
		Instruções de montagem
		Manual de instruções

### 5 Acessório

Disponível como acessório (não incluído no material fornecido):

Designação das peças	Número de artigo
Kit de expansão DC-Kit-2 da WAECO	9100300001
Kit de expansão DC-Kit-3 da WAECO	9100300002
Kit de expansão DC-Kit-4 da WAECO	9100300044



#### **OBSERVAÇÃO**

Com um kit de expansão DC (acessório) da WAECO, o sistema de climatização de tejadilho também pode funcionar durante a condução.

## 6 Utilização adequada

Os sistemas de climatização de tejadilho Dometic B 1600PLUS, B2200 e B2600 estão aptos a climatizar os habitáculos de auto-caravanas e caravanas com ar fresco e ar quente.

O sistema de climatização de tejadilho **não** é adequado para instalação em máquinas para a construção civil, máquinas agrícolas ou equipamentos de trabalho semelhantes. Caso se produzam vibrações demasiado fortes, o funcionamento correto deixa de estar garantido.

**Não** coloque o sistema de climatização de tejadilho a trabalhar com uma temperatura ambiente superior a 31 °C.



### **OBSERVAÇÃO**

Para obter mais informações sobre o sistema de climatização de tejadilho, tais como, a descrição técnica ou a operação, consulte o manual de instruções.

## 7 Chapas de características

Nos sistemas de climatização de tejadilho B 1600PLUS, B2200 e B2600 estão aplicadas chapas de características. Estas chapas de características informam o utilizador e o técnico de instalação sobre as especificações de aparelhos.

## 8 Montagem



### **PRECAUÇÃO! Perigo de ferimentos!**

A montagem do sistema de climatização de tejadilho apenas pode ser efetuada por empresas especializadas. As seguintes informações destinam-se a técnicos, devidamente familiarizadas com as diretivas e medidas de segurança a aplicar.

### 8.1 Indicações sobre a montagem

Antes da montagem do sistema de climatização de tejadilho, é necessário ler totalmente este manual de montagem.

Durante a montagem do sistema de climatização de tejadilho, é necessário prestar atenção às seguintes dicas e indicações:



### **PERIGO! Perigo de morte devido a choque elétrico!**

Em caso de trabalhos no sistema de climatização de tejadilho, interrompa todas as alimentações de tensão.



### **PRECAUÇÃO! Perigo de ferimentos!**

- Uma montagem incorreta do sistema de climatização pode conduzir a danos irreparáveis no aparelho e comprometer a segurança do utilizador.
- Quando o sistema de climatização de tejadilho não é instalado em conformidade com este manual de instalação, o fabricante não assume qualquer responsabilidade por falhas de funcionamento nem pela segurança do sistema de climatização de tejadilho, em especial, por danos pessoais e/ou materiais.
- Utilize o vestuário de proteção prescrito em todos os trabalhos (p.ex. óculos de proteção, luvas de proteção).



### **NOTA! Perigo de danos!**

- Durante a instalação do sistema de climatização de tejadilho, respeite sempre a estática do veículo e a vedação de todas as aberturas feitas durante a instalação.
- Antes de subir ao tejadilho do veículo, verifique se o mesmo é transitável para pessoas. Pode consultar o fabricante para obter informações acerca dos pesos permitidos no tejadilho.

### Indicações sobre o transporte

- Segure no sistema de climatização de tejadilho sempre com a ajuda de outra pessoa.
- Sempre que deslocar o sistema de climatização de tejadilho, eleve-o e não arraste o mesmo por cima do tejadilho (fig. **2 A**).
- Não eleve o sistema de climatização de tejadilho pelas aberturas de ventilação traseiras (fig. **2 B**).

### Indicações sobre o local de montagem

- Antes de montar o sistema de climatização de tejadilho, verifique se a instalação não danifica eventuais componentes do veículo (p.ex. lâmpadas, armários, portas).
- Antes da montagem, consulte o fabricante do veículo para assegurar-se de que a estrutura está concebida para suportar o peso estatístico e as cargas geradas pelo sistema de climatização quando o veículo se encontra em movimento. O fabricante do sistema de climatização de tejadilho não assume qualquer tipo de responsabilidade.
- O fabricante do veículo pode eventualmente ter previsto locais nos quais se pode realizar a abertura para a montagem do sistema de climatização de tejadilho, sem, com isso, por em perigo a resistência da estrutura ou cortar os cabos elétricos.
- Selecione como lugar de montagem uma zona plana e suficientemente lisa no centro do tejadilho do veículo, entre dois perfis longitudinais.
- A inclinação do tejadilho na superfície de montagem não deve ser superior a 10°.
- Preste atenção para que os objetos inflamáveis não sejam armazenados nem montados na área da saída de ar. A distância deve ser de, pelo menos, 50 cm.
- Certifique-se de que não existe nenhum impedimento no interior do veículo para a fixação da unidade de saída de ar e para a saída de ar refrigerado através dos bocais de distribuição de ar basculáveis.
- Por motivos de segurança, durante a instalação do sistema de climatização de tejadilho (ao furar e aparafusar, etc.), preste atenção à condução dos chicotes de cabos existentes, em especial, à condução dos chicotes de cabos não visíveis, cabos e outros componentes localizados na área de montagem.

### Indicações relativas ao sistema elétrico

- A ligação elétrica do sistema de climatização de tejadilho deve ser realizada apenas por um electricista qualificado.
- Compare a indicação de tensão que consta na placa de características com a alimentação de energia existente.
- Caso pretenda que as luzes também se acendam sem alimentação de tensão de 230 V~, certifique-se de que está disponível uma conexão de 12 V== da bateria até ao sistema de climatização de tejadilho.
- Não passe os cabos de 230 V~ e os cabos de 12/24 V== pelo mesmo canal (tubo vazio).
- Não coloque os cabos soltos ou muito dobrados em materiais eletro-condutores (metal).
- No lado de montagem, instale um interruptor de corte omnipolar com um tamanho de abertura mínimo de, pelo menos, 3 mm.

Para a instalação do sistema de climatização de tejadilho, é possível escolher entre duas soluções diferentes:

- Criação de uma abertura nova (capítulo “Criar uma nova abertura” na página 188). Neste caso, deve ser instalada, como reforço, uma armação adequada na nova abertura.
- Utilização das aberturas de escotilha existentes no tejadilho do veículo (escotilha de ventilação) (capítulo “Montagem numa abertura de escotilha existente no tejadilho” na página 189).

## 8.2 Criar uma nova abertura

Ver fig. **3**

- Selecione uma zona no centro do tejadilho situada entre dois perfis longitudinais.
- Desenhe a posição e o tamanho da abertura com ajuda do molde que faz parte do volume de fornecimento (**A** e **B**).

Ver fig. **4**

- Faça os furos nos cantos (**A**).
- Recorte cuidadosamente a abertura no tejadilho com uma serra tico-tico ou semelhante (**B**).

**NOTA!**

Durante este procedimento, preste atenção para que nenhum cabo elétrico seja danificado.

**Ver fig. 5**

- ▶ Antes da montagem, esclareça se o recorte no tejadilho necessita de ser reforçado.
- ▶ Retire a espuma ao longo de toda a largura das guias de reforço (não incluídas no volume de fornecimento) (A).
- ▶ Adapte as guias de reforço (B).

### 8.3 Montagem numa abertura de escotilha existente no tejadilho

**OBSERVAÇÃO**

- A montagem do sistema de climatização de tejadilho pode ser realizada na abertura de escotilha existente no tejadilho com as dimensões correspondentes fig. 3 .
- Elimine todos os materiais residuais, cola, silicone e vedantes separados. Respeite as diretivas relativas à eliminação de resíduos.
- O fabricante assume exclusivamente responsabilidade pelas peças contidas no material fornecido. Ao montar o sistema com peças de terceiros, o direito à garantia é anulado.

**Ver fig. 6**

- ▶ Retire todos os parafusos e fixações da escotilha do tejadilho.
- ▶ Retire a escotilha do tejadilho.

**Ver fig. 7**

- ▶ Retire o material de vedação à volta com um raspador ou uma ferramenta semelhante.

**Ver fig. 8****NOTA!**

Preste atenção às indicações do fabricante das vedações.

- ▶ Sele os furos para parafusos e as cavidades com um selante butílico plástico que não endurece (p.ex. Sika-Lastomer-710).

## 8.4 Instalar os cabos de ligação



### **PERIGO! Perigo de morte devido a choque elétrico!**

Antes de trabalhos em componentes operados eletricamente, certifique-se de que não existe mais tensão!

O sistema de climatização de tejadilho tem de ser ligado a um circuito de corrente apto a fornecer a corrente necessária (ver capítulo “Dados técnicos” na página 196).

- ▶ Selecione o diâmetro transversal do cabo de acordo com o comprimento do cabo:
  - Comprimento < 7,5 m: 1,5 mm<sup>2</sup>
  - Comprimento > 7,5 m: 2,5 mm<sup>2</sup>

### Ver fig. **9**

- ▶ Efetue uma abertura de um lado para introduzir o cabo de alimentação.
- ▶ Passe o cabo de 230 V~ para o interior do veículo através da abertura.

Se pretender que as luzes também se acendam sem alimentação tensão de 230 V~ :

- ▶ Conete um cabo ao respetivo pólo positivo e o outro ao pólo negativo da bateria do veículo.
- ▶ Passe os cabos de 12 V== para o interior do veículo através da abertura.

## 8.5 Montar o sistema de climatização de tejadilho



### **NOTA! Perigo de danos!**

Preste atenção às relações estáticas do tejadilho do veículo. O tejadilho do veículo deve poder suportar o peso do sistema de climatização de tejadilho. A longo prazo, o tejadilho não se deve comprimir ou mudar de forma devido ao peso do sistema de climatização de tejadilho.

### Ver fig. **10**

- ▶ Eleve o sistema de climatização de tejadilho para cima do tejadilho do veículo.



- Posicione o sistema de climatização de tejadilho sobre a abertura de montagem.

Tenha em conta o sentido de direção da condução.

### Fixar o sistema de climatização de tejadilho

Ver fig. **11**

- Posicione o sistema de climatização de tejadilho na abertura de montagem com a ajuda das saliências cónicas.

Ver fig. **12**

- Selecione as juntas correspondentes, de acordo com a seguinte tabela:

Espessura do tejadilho	Espessura da vedação
até 30 mm	10 mm
30 – 35 mm	15 mm
35 – 40 mm	20 mm
40 – 45 mm	25 mm
45 – 50 mm	30 mm
50 – 55 mm	35 mm
55 – 60 mm	40 mm
60 – 65 mm	45 mm
65 – 70 mm	50 mm
70 – 75 mm	55 mm
75 – 80 mm	60 mm

- Posicione a junta sobre a armação de montagem.
- Fixe o suporte do distribuidor de ar (1) à parte inferior do sistema de climatização de tejadilho com os 4 parafusos juntamente fornecidos.

Ver fig. **13**



#### **NOTA! Perigo de danos!**

Respeite o binário de aperto indicado!

- Aperte os parafusos com uma chave dinamométrica e um binário de aperto de 2,5 Nm.

## Ligação elétrica

Nas fig. **19** , fig. **20** encontrará os esquemas de ligações completos:

**Ver fig. 14**

### Cabo de 230 V~

- Conete o sistema de climatização de tejadilho à alimentação de tensão de 230 V~ .

Conete os cabos correspondentes (1) a cada um dos conetores de cabo (2).

### Cabo 12 V==

As luzes podem ser conetadas à bateria. Deste modo, também poderá acender as luzes mesmo que não exista uma conexão de tensão de 230 V~ .

Para esse efeito, proceda do seguinte modo:

- Retire a ficha de 2 pólos (3) da tomada situada na placa principal.
- Conete o cabo positivo (4) à ficha.
- Conete o cabo negativo (5) à ficha.

### Conexão da placa

**Ver fig. 15**

- Insira a ficha de 12 pólos (1) na tomada (4) situada na placa da unidade de saída de ar.
- Insira as duas fichas de 2 pólos (2) nas tomadas (3) da placa.

## 8.6 Montar unidade de saída de ar

**Ver fig. 16**

- Fixe a unidade de saída de ar com os parafusos de fixação curtos (1) aos estribos de fixação.

**Ver fig. 17**

- Monte os filtros de ar pela ordem indicada.

**Ver fig. 18**

- Monte as tampas dos filtros.

## 9 Resolução de falhas

Falha	Causa	Eliminação
O sistema de climatização de tejadilho desliga-se constantemente	O sensor de congelação foi ativado.	Temperatura exterior demasiado baixa ou bocais de ar obstruídos.
Sem potência de arrefecimento	O sistema de climatização de tejadilho não está configurado para o modo de arrefecimento.	▶ Regule o sistema de climatização de tejadilho no modo de arrefecimento.
	A temperatura ambiente é superior a 40°C.	O sistema de climatização de tejadilho foi concebido apenas para uma temperatura ambiente até 40 °C.
	A temperatura configurada é superior à temperatura ambiente.	▶ Selecione uma temperatura inferior.
	A temperatura ambiente é inferior a 18 C.	▶ O sistema de climatização de tejadilho está concebido para uma temperatura ambiente a partir de 18 °C.
	Um dos sensores de temperatura está com defeito. O ventilador do evaporador está danificado. O ventilador do condensador está danificado.	▶ Entre em contacto com uma oficina qualificada devidamente autorizada.
Potência de ar deficiente	A aspiração de ar está obstruída.	▶ Remova as folhas e outra sujidade das aberturas de ventilação do sistema de climatização de tejadilho.
	O ventilador está com defeito.	▶ Entre em contacto com uma oficina qualificada devidamente autorizada.
Entrada de água para o veículo	As aberturas para saída da água de condensação estão obstruídas.	▶ Limpe as aberturas para saída da água de condensação.
	As vedações estão danificadas.	▶ Entre em contacto com uma oficina qualificada devidamente autorizada.

Falha	Causa	Eliminação
O sistema de climatização de tejadilho não liga	Não existe tensão de alimentação (230 V~).	► Verifique a alimentação de tensão.
	A tensão é demasiado baixa (inferior a 200 V). O transformador de tensão está com defeito.	► Entre em contacto com uma oficina qualificada devidamente autorizada.
	Um dos sensores de temperatura está danificado.	
O sistema de climatização de tejadilho não se desliga	A proteção elétrica da alimentação de tensão é demasiado baixa.	► Verifique a proteção elétrica da alimentação de tensão.
	Um dos sensores de temperatura está danificado.	► Entre em contacto com uma oficina qualificada devidamente autorizada.
	A proteção elétrica da alimentação de tensão é demasiado baixa.	► Verifique a proteção elétrica da alimentação de tensão.

## 10 Eliminação

### Prescrições para a proteção do meio ambiente e eliminação adequada

Todas as organizações têm de tomar uma série de medidas para detetar, avaliar e controlar o impacto que as suas atividades (fabricação, produtos, assistência técnica, etc.) têm sobre o meio ambiente.

As medidas para a deteção de impactos significativos a serem cumpridas têm de atender aos seguintes fatores:

- Utilização de matérias-primas e recursos naturais
- Emissões atmosféricas
- Saída de líquidos
- Eliminação e reciclagem
- Contaminação do solo

Para minimizar os impactos sobre o meio ambiente, o fabricante apresenta uma série de sinais que qualquer pessoa que interaja com o aparelho durante a sua vida útil deve respeitar (independentemente do motivo).

- Todo o material de embalagem tem de ser eliminado em conformidade com as prescrições legais em vigor no país onde se procede à eliminação (de preferência, reciclagem).

- Todos os componentes do produto têm de ser eliminados em conformidade com as prescrições legais em vigor no país onde se procede à eliminação (de preferência, reciclagem).
- Para uma eliminação correta, o aparelho tem de ser entregue a um centro de reciclagem devidamente autorizado para que esteja assegurado que todos os componentes recicláveis são reutilizados e que os restantes materiais são devidamente processados.
- Durante a instalação, certifique-se de que o espaço está suficientemente ventilado para evitar a existência de ar viciado que poderá ser nocivo para a saúde do operador.
- Durante o funcionamento e a manutenção, certifique-se de que elimina devidamente todos os produtos residuais (óleo, massa lubrificante, etc.).
- Mantenha o nível acústico baixo para reduzir a poluição sonora.

Para mais informações sobre a desinstalação correta dos nossos produtos, por favor consulte as indicações de reciclagem em [www.dometic.com](http://www.dometic.com).

- Sempre que possível, coloque o material de embalagem no respetivo contentor de reciclagem.
- Durante o funcionamento, bem como ao realizar reparações e trabalhos de manutenção, preste atenção para que o circuito de arrefecimento não seja danificado e não possa haver fugas de agente de refrigeração. Este atua como gás de estufa e não deve se libertado para o meio ambiente.



Para colocar o produto definitivamente fora de funcionamento, informe-se junto do centro de reciclagem mais próximo ou revendedor sobre as disposições de eliminação aplicáveis.

- Elimine o produto de acordo apenas com as disposições de reciclagem ou de eliminação aplicáveis de uma empresa de eliminação autorizada.



### **Proteja o meio ambiente!**

As baterias e pilhas não devem ser eliminadas em conjunto com o lixo doméstico.

Entregue as baterias e pilhas danificadas ou gastas no ponto de compra ou num pilhão.

# 11 Dados técnicos

	<b>Dometic B1600 PLUS</b>	<b>Dometic B2200</b>	<b>Dometic B2600</b>
N.º art.:	9100100007	9100100009	9102900102
Potência de refrigeração do compressor:	1500 W	2050 W	2500 W
Potência de aquecimento, apenas no modo de operação parado de 230 V~:	800 W	1200 W	3300 W
Consumo (modo de refrigeração/aquecimento):	620 W/800 W	950 W/1200 W	1200 W/1350 W
Corrente nominal de entrada:	230 V~/60 Hz		
Consumo de corrente (modo de refrigeração/aquecimento):	2,7 / 3,5 A	4,1 / 5,2 A	5,2 / 5,9 A
Proteção necessária:	fusível de ação lenta de 4 A		
Intervalo de temperatura de funcionamento:	0 °C a +52 °C		
Agente de refrigeração:	R-407C		
Ventilação:	4 níveis de ventilação		
Classe de proteção:	IP X4		
Volume de espaço máx. do veículo (com paredes isoladas):	20 m³	25 m³	30 m³
Dimensões C x L x A (mm):	980 x 650 x 235 (altura acima do tejadilho)		

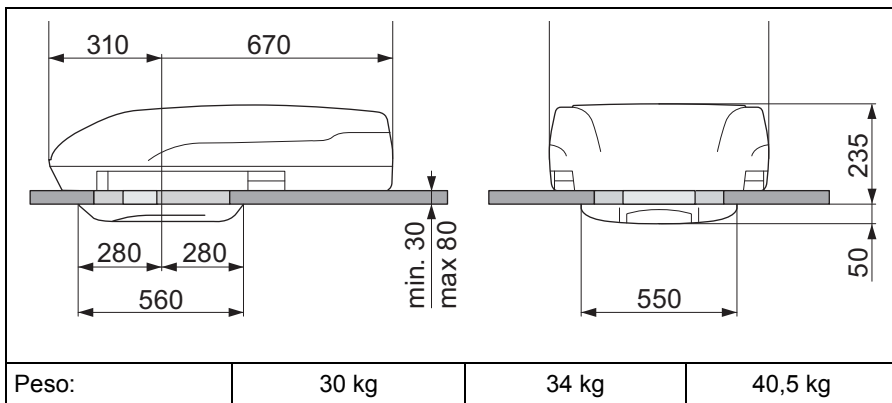

Прочтите данную инструкцию перед монтажом и вводом в эксплуатацию и сохраните ее. В случае передачи прибора передайте инструкцию следующему пользователю.

## Оглавление

1	Пояснение символов . . . . .	198
2	Указания по безопасности и монтажу . . . . .	199
3	Целевая группа данной инструкции . . . . .	202
4	Объем поставки . . . . .	202
5	Принадлежности . . . . .	202
6	Использование по назначению . . . . .	203
7	Заводские таблички . . . . .	203
8	Монтаж . . . . .	204
9	Устранение неисправностей . . . . .	211
10	Утилизация . . . . .	212
11	Технические данные . . . . .	214

## 1 Пояснение символов



### **ОПАСНОСТЬ!**

**Указания по технике безопасности:** Несоблюдение ведет к смертельному исходу или тяжелым травмам.



### **ПРЕДУПРЕЖДЕНИЕ!**

**Указания по технике безопасности:** Несоблюдение может привести к смертельному исходу или тяжелым травмам.



### **ОСТОРОЖНО!**

**Указания по технике безопасности:** Несоблюдение может привести к травмам.



**ВНИМАНИЕ!**

Несоблюдение может привести к повреждениям и нарушить работу продукта.

**УКАЗАНИЕ**

Дополнительная информация по управлению продуктом.

➤ **Действие:** Этот символ указывает на то, что Вы должны выполнить определенное действие. Требуемые действия описываются шаг за шагом.

✓ Этот символ описывает результат действия.

**Рис. 1 5, стр. 3:** Данное указание обращает Ваше внимание на рисунок, в данном примере на «позицию 5 на рисунке 1 на странице 3».

## 2 Указания по безопасности и монтажу

**Соблюдайте указания по технике безопасности и требования, предписанные изготовителем автомобиля и автомастерской!**

Изготовитель не несет никакой ответственности за ущерб в следующих случаях:

- Ошибки монтажа или подключения
- Повреждения продукта из-за механических воздействий и перенапряжений
- Изменения в продукте, выполненные без однозначного разрешения изготовителя
- Использование в целях, отличных от указанных в данной инструкции

Соблюдайте следующие основные предписания по технике безопасности при пользовании электроприборами для защиты от:

- поражения электрическим током
- опасности возникновения пожара
- травм

## 2.1 Обращение с прибором



### ПРЕДУПРЕЖДЕНИЕ!

- Монтаж и ремонт накрывного кондиционера разрешается выполнять только специалистам, знакомым с возможными опасностями и с соответствующими стандартами и предписаниями. Неправильно выполненный ремонт может привести к серьезным опасностям. При необходимости ремонта обратитесь в сервисный центр в вашей стране (адреса указаны на обороте).
- **Электроприборы не являются детскими игрушками!** Дети не в состоянии правильно оценить опасности, исходящие от электроприборов. Не оставляйте детей пользоваться электроприборами без присмотра.
- Лица (включая детей), которые в связи с ограниченными физическими, сенсорными или умственными способностями или с недостатком опыта или знаний не в состоянии пользоваться прибором, не должны использовать прибор без постоянного присмотра или инструктажа ответственных за них лиц.
- В случае пожара **не** снимайте верхнюю крышку кондиционера, а используйте допущенные средства пожаротушения. Не используйте воду для тушения пожара.



### ОСТОРОЖНО!

- Накрывной кондиционер должен быть установлен так, чтобы исключить опасность его падения.
- Эксплуатируйте кондиционер только в том случае, если корпус и провода не имеют повреждений.
- Не эксплуатируйте накрывной кондиционер вблизи легко воспламеняющихся жидкостей или в закрытых помещениях.
- Следите за тем, чтобы горючие предметы не складировались и не устанавливались в зоне выхода воздуха. Расстояние должно составлять не менее 50 см.
- Не вводите руки в выходные вентиляционные отверстия и не вводите инородные предметы в накрывной кондиционер.

**ВНИМАНИЕ!**

- Используйте прибор только по назначению.
- Накрышный кондиционер не пригоден для эксплуатации на сельскохозяйственных и строительных машинах.
- Не выполняйте никаких изменений и переделок на приборе.
- При установленном накрышном кондиционере запрещается въезд кемпера в автомобильную мойку.
- При возникновении неисправностей в контуре хладагента кондиционера он должен быть проверен и отремонтирован специализированной мастерской. Категорически запрещается сбрасывать хладагент в атмосферу.

**УКАЗАНИЕ**

- Выясните у изготовителя Вашего автомобиля, не требуется ли в связи с установкой накрышного кондиционера (высота надстройки 225 мм) приемные испытания (согласно § 19 Правил допуска транспортных средств к движению) и изменение записи о высоте автомобиля в паспорте автомобиля.

## 2.2 Обращение с электрическими проводами

**ПРЕДУПРЕЖДЕНИЕ!**

- Подключение к электрической сети разрешается выполнять только специализированной организации (например, в Германии согласно VDE 0100, часть 721).

**ОСТОРОЖНО!**

- Защищайте подключение к сети в автомобиле предохранителем на силу тока не менее 10 ампер.
- Крепите и прокладывайте провода так, чтобы исключить опасность спотыкания и повреждения кабеля.

**ВНИМАНИЕ!**

- Если необходимо провести электрические провода через стенки с острыми краями, то используйте металлорукава или кабельные вводы.
- Не прокладывайте незакрепленные или сильно изогнутые провода по электропроводящим материалам (металлу).
- Не тяните за провода.

### 3 Целевая группа данной инструкции

Данная инструкция предназначена для сотрудников мастерских, которые знакомы с применяемыми директивами и мерами безопасности.

### 4 Объем поставки

№ на рис. <b>1</b>	Количество	Наименование
1	1	Накрышный кондиционер
2	1	Модуль выхода воздуха
3	3	Монтажная рама
4	4	Воздушный фильтр
5	2	Кожух фильтра
6	1	Комплект уплотнений
7	6	Соединитель проводов
8	6	Длинный крепежный винт
9	4	Короткий крепежный винт
		Инструкция по монтажу
		Инструкция по эксплуатации

### 5 Принадлежности

Продается в качестве принадлежности (не входит в объем поставки):

Наименование деталей	Арт. №
Комплект расширения WAECO для постоянного тока DC-Kit-2	9100300001
Комплект расширения WAECO для постоянного тока DC-Kit-3	9100300002
Комплект расширения WAECO для постоянного тока DC-Kit-4	9100300044

**УКАЗАНИЕ**

С помощью комплекта расширения WAECO для постоянного тока (принадлежность) накрышный кондиционер может эксплуатироваться и во время движения.

## 6 Использование по назначению

Накрышные кондиционеры Dometic B1600PLUS, B2200 и B2600 в состоянии кондиционировать внутренние помещения кемперов и домов-фургонов холодным или теплым воздухом.

Накрышный кондиционер **не** пригоден для установки на строительных и сельскохозяйственных машинах или аналогичном рабочем оборудовании. При сильных вибрациях не гарантируется надлежащая работа.

**Не** эксплуатируйте накрышный кондиционер при окружающей температуре свыше 31 °С.

**УКАЗАНИЕ**

Дальнейшая информация о накрышном кондиционере, как, например, техническое описание и управление, приведена в инструкции по эксплуатации.

## 7 Заводские таблички

На накрышных кондиционерах B1600PLUS, B2200 и B2600 расположены заводские таблички. Они информируют пользователя и монтажника о технических характеристиках прибора.

## 8 Монтаж



### **ОСТОРОЖНО! Опасность травмирования!**

Монтаж на крышного кондиционера разрешается выполнять только обученным этому специалистам. Последующая информация предназначена для специалистов, которые знакомы с применяемыми директивами и мерами безопасности.

### 8.1 Указания по монтажу

Перед монтажом кондиционера необходимо полностью прочесть инструкцию по монтажу.

Следующие указания и советы следует соблюдать при монтаже кондиционера:



### **ОПАСНОСТЬ! Опасность для жизни из-за поражения электрическим током!**

При работах на кондиционере всегда прерывайте электропитание.



### **ОСТОРОЖНО! Опасность травмирования!**

- Неправильный монтаж кондиционера может приводить к непоправимым повреждениям прибора и отрицательно сказываться на безопасности пользователя.
- Если кондиционер не монтируется согласно данной инструкции по монтажу, то изготовитель не несет никакой ответственности ни за отказы в работе, ни за безопасность кондиционера, в частности, за травмы людей и/или материальный ущерб.
- При всех работах носите предписанную защитную одежду (например, защитные очки, защитные рукавицы).



### **ВНИМАНИЕ! Опасность повреждения!**

- При монтаже кондиционера всегда учитывайте статическую устойчивость автомобиля и герметизацию всех отверстий, образующихся при монтаже.
- Перед тем, как встать на крышу автомобиля, проверьте, рассчитана ли она на нагрузку от людей. Допустимые нагрузки на крышу можно выяснить у изготовителя автомобиля.

### Указания по транспортировке

- Всегда переносите накрышный кондиционер вдвоем.
- В целях перемещения всегда поднимайте кондиционер, но не тащите его по крыше (рис. **2А**).
- Для подъема не используйте задние вентиляционные прорези (рис. **2В**).

### Указания о месте монтажа

- Перед монтажом кондиционера убедитесь в том, что вследствие монтажа кондиционера не могут быть повреждены другие узлы автомобиля (например, светильники, шкафы, двери).
- Перед монтажом выясните у изготовителя автомобиля, рассчитан ли кузов находящегося в движении автомобиля на статический вес и нагрузки, вызываемые кондиционером. Изготовитель накрышного кондиционера не несет никакой ответственности.
- Возможно, что изготовитель автомобиля уже предусмотрел точки, в которых может быть выполнено отверстие для монтажа кондиционера без опасности ослабления кузова или разрезания кабелей.
- В качестве места монтажа выбирайте плоскую и достаточно ровную зону в центре между двумя продольными профилями крыши автомобиля.
- Уклон крыши в месте монтажа не должен превышать 10°.
- Следите за тем, чтобы горючие предметы не складировались и не устанавливались в зоне выхода воздуха. Расстояние должно составлять не менее 50 см.
- Убедитесь в том, что внутри автомобиля отсутствуют препятствия для крепления модуля выхода воздуха и выхода охлажденного воздуха через поворотные воздушные сопла.
- В целях обеспечения безопасности учитывайте при монтаже кондиционера (при сверлении, установке винтов и т. п.) прохождение имеющих, особенно не видимых кабелей, проводов и других компонентов, которые находятся в зоне монтажа.

## Указания по электрической системе

- Доверяйте выполнение электрического подключения кондиционера только специалисту.
- Сравните значения напряжения, указанные на заводской табличке, с характеристиками имеющегося источника питания.
- Если освещение должно включаться и без напряжения питания 230 В~, то убедитесь в том, что имеется линия питания 12 В=== от аккумуляторной батареи к кондиционеру.
- Не прокладывайте провода с 230 В~ и провода с 12/24 В=== совместно с одним и тем же кабельном канале (металлорукаве).
- Не прокладывайте провода незакрепленными или сильно изогнутыми по электропроводящим материалам (металлу).
- На стороне монтажа установите выключатель по всем полюсам с раствором контактов не менее 3 мм.

Монтаж кондиционера может быть выполнен двумя различными способами:

- Изготовление нового отверстия (гл. «Изготовление нового отверстия» на стр. 206). В этом случае для усиления в новое отверстие должна быть установлена подходящая рама.
- Использование имеющихся отверстий люка в крыше автомобиля (вентиляционного люка) (гл. «Монтаж в имеющемся отверстии люка в крыше» на стр. 207).

## 8.2 Изготовление нового отверстия

См. рис. **3**

- Выберите на крыше зону в центре между двумя продольными профилями.
- Разметьте положение и размеры отверстия с помощью шаблонов, содержащихся в упаковке (**A** и **B**).

См. рис. **4**

- Высверлите углы (**A**).
- Осторожно вырежьте отверстие на крыше ножовкой и т. п. (**B**).



**ВНИМАНИЕ!**

При этом следите за тем, чтобы не повредить электрические кабели.

См. рис. **5**

- Перед монтажом решите, должен ли быть усилен вырез в крыше.
- Удалите пенное вещество в соответствии с шириной крепежных планок (не содержатся в комплекте поставки) (**A**).
- Пригоните крепежные планки (**B**).

### 8.3 Монтаж в имеющемся отверстии люка в крыше

**УКАЗАНИЕ**

- Монтаж накрывного кондиционера может быть выполнен в имеющихся отверстиях люка в крыше с размерами согласно рис. **3**.
- Утилизируйте отдельно все отходы материалов, клей, силикон и уплотнения. При этом соблюдайте предписания по утилизации.
- Изготовитель несет ответственность только за детали, входящие в объем поставки. При монтаже кондиционера вместе с деталями иных изготовителей гарантия теряет свою силу.

См. рис. **6**

- Удалите все винты и крепления имеющегося люка в крыше.
- Снимите люк.

См. рис. **7**

- Удалите уплотнительный материал вокруг отверстия шабером и т. п.

См. рис. **8**

**ВНИМАНИЕ!**

Соблюдайте указания изготовителя уплотняющего средства.

- Уплотните отверстия под винты и углубления пластичным, не отвердевающим бутиловым герметиком (например, Sika-Lastomer-710).

## 8.4 Прокладка соединительных проводов



**ОПАСНОСТЬ! Опасность для жизни из-за поражения электрическим током!**

Перед работами на работающих от электрического тока узлах убедиться в отсутствии напряжения!

Кондиционер должен быть присоединен к электрической цепи, которая в состоянии подавать ток требуемой силы (см. гл. «Технические данные» на стр. 214).

- Выберите поперечное сечение провода соответственно длине провода:
  - Длина < 7,5 м: 1,5 мм<sup>2</sup>
  - Длина > 7,5 м: 2,5 мм<sup>2</sup>

См. рис. **9**

- Выполните на одной стороне отверстие для ввода электрических кабелей.
- Проложите провод 230 В~ через отверстие внутрь автомобиля.

Если освещение должно включаться и без напряжения питания 230 В~ :

- Соедините по одному проводу с положительным и отрицательным полюсом аккумуляторной батареи автомобиля.
- Проложите провод 12 В== через отверстие внутрь автомобиля.

## 8.5 Монтаж накрывного кондиционера



**ВНИМАНИЕ! Опасность повреждения!**

Учитывайте статическую устойчивость крыши автомобиля. Крыша автомобиля должна быть в состоянии выдерживать вес кондиционера. Крыша не должна прогибаться или изменять свою форму под действием веса кондиционера.

См. рис. **10**

- Поднимите кондиционер на крышу автомобиля.
- Расположите кондиционер над монтажным отверстием.  
Учитывайте направление движения.

## Крепление накрывного кондиционера

См. рис. **11**

- Разместите кондиционер в монтажном отверстии с помощью конических выступов.

См. рис. **12**

- Выберите подходящие уплотнения соответственно следующей таблице:

Толщина перекрытия	Толщина уплотнения
до 30 мм	10 мм
30 – 35 мм	15 мм
35 – 40 мм	20 мм
40 – 45 мм	25 мм
45 – 50 мм	30 мм
50 – 55 мм	35 мм
55 – 60 мм	40 мм
60 – 65 мм	45 мм
65 – 70 мм	50 мм
70 – 75 мм	55 мм
75 – 80 мм	60 мм

- Расположите уплотнение на монтажной раме.
- Закрепите держатели воздухораспределителя (1) на нижней стороне кондиционера 4 входящими в объем поставки винтами.

См. рис. **13**



**ВНИМАНИЕ! Опасность повреждения!**  
Соблюдайте указанный момент затяжки!

- Затяните винты динамометрическим ключом с моментом затяжки 2,5 Нм.

## Подключение к электрической сети

Общие схемы соединений приведены на рис. **19**, рис. **20**:

См. рис. **14**

### Провод 230 В~

➤ Соедините кондиционер с электропитанием 230 В~.

Присоедините соответствующие провода (1) к соединителям (2).

### Провод 12 В==

Вы можете соединить освещение с аккумуляторной батареей. Благодаря этому Вы можете включать освещение и в том случае, если отсутствует напряжение 230 В~.

При этом соблюдайте следующий порядок действий:

- Вытяните 2-контактный штекер (3) из гнезда главной платы.
- Соедините положительный кабель (4) со штекером.
- Соедините отрицательный кабель (5) со штекером.

## Подключение платы

См. рис. **15**

- Вставьте 12-контактный штекер (1) в гнездо (4) платы модуля выхода воздуха.
- Вставьте два 2-контактных штекера (2) в гнезда (3) платы.

## 8.6 Монтаж модуля выхода воздуха

См. рис. **16**

- Закрепите модуль выхода воздуха короткими крепежными винтами (1) на крепежных скобах.

См. рис. **17**

- Установите воздушные фильтры в указанной последовательности.

См. рис. **18**

- Установите кожухи фильтров.

## 9 Устранение неисправностей

Неисправность	Причина	Устранение
Кондиционер постоянно отключается	Сработал сигнализатор обледенения.	Слишком низкая наружная температура или закрыты все воздушные сопла.
Отсутствует холодопроизводительность	Кондиционер не настроен на охлаждение.	➤ Настройте кондиционер на охлаждение.
	Окружающая температура превышает 40°C.	Кондиционер рассчитан только на окружающие температуры до 40 °C.
	Настроенная температура выше температуры в помещении.	➤ Выберите более низкую температуру.
	Окружающая температура меньше 18 °C.	➤ Накрышный кондиционер рассчитан только на окружающие температуры свыше 18 °C.
	Неисправен один из датчиков температуры. Неисправен вентилятор испарителя. Неисправен вентилятор конденсатора.	➤ Обратитесь в уполномоченную мастерскую.
Плохая подача воздуха	Засорено воздухозаборное отверстие.	➤ Удалите листья и другие загрязнения с вентиляционных пластин на кондиционере.
	Неисправен вентилятор.	➤ Обратитесь в уполномоченную мастерскую.
Попадание воды в автомобиль	Засорены отверстия для отвода конденсата.	➤ Очистите отверстия для отвода конденсата.
	Повреждены уплотнения.	➤ Обратитесь в уполномоченную мастерскую.
Кондиционер не включается	Отсутствует напряжение питания (230 В~).	➤ Проверьте электропитание.
	Слишком низкое напряжение (ниже 200 В). Неисправен трансформатор напряжения.	➤ Обратитесь в уполномоченную мастерскую.
	Неисправен один из датчиков температуры.	
	Предохранитель электропитания рассчитан на слишком низкую силу тока.	➤ Проверьте предохранитель электропитания.

Неисправность	Причина	Устранение
Кондиционер не отключается	Неисправен один из датчиков температуры.	➤ Обратитесь в уполномоченную мастерскую.
	Предохранитель электропитания рассчитан на слишком низкую силу тока.	➤ Проверьте предохранитель электропитания.

## 10 Утилизация

### Предписания по охране окружающей среды и правильной утилизации

Все организации должны принимать меры по распознаванию, анализу и контролю влияния своей деятельности (производства, продуктов, сервиса и т. п.) на окружающую среду.

Принимаемые меры по распознаванию серьезного влияния на окружающую среду должны учитывать следующие факторы:

- использование сырья и природных ресурсов
- выбросы в атмосферу
- утечка жидкостей
- утилизация и повторное использование
- загрязнение почвы

Для сведения к минимуму воздействий на окружающую среду изготовитель ниже представляет ряд признаков, которые должен учитывать каждый, кто (не важно, по какой причине) связан с прибором в течение его срока службы.

- Весь упаковочный материал должен быть утилизирован согласно предписаниям законов страны, в которой выполняется утилизация (предпочтительно вторичное использование отходов).
- Все компоненты продукта должны быть утилизированы согласно предписаниям законов страны, в которой выполняется утилизация (предпочтительно вторичное использование отходов).
- Для правильной утилизации прибор должен быть передан в уполномоченный центр по вторичной переработке, чтобы гарантировать, что все пригодные для повторного использования компоненты будут повторно использованы, а остальные материалы будут должным образом утилизированы.

- Во время монтажа убедитесь в том, что помещение достаточно вентилируется, чтобы предотвратить образование затхлого воздуха, который может быть вреден для здоровья пользователей.
- Во время эксплуатации и технического обслуживания убедитесь в том, что все вредные отходы (масло, консистентная смазка и т. п.) должным образом утилизируются.
- Поддерживайте как можно меньшим уровень шума.

Дальнейшая информация по правильному демонтажу и выводу наших продуктов из эксплуатации приведена в инструкциях по утилизации на сайте [www.dometic.com](http://www.dometic.com).

- По возможности, выкидывайте упаковочный материал в мусор, подлежащий вторичной переработке.
- При эксплуатации, а также при ремонте и техническом обслуживании следите за тем, чтобы не повреждать контур хладагента и хладагент не мог вытечь. Он действует как парниковый газ и не должен попадать в атмосферу.



Если Вы окончательно выводите продукт из эксплуатации, то получите информацию в ближайшем центре по вторичной переработке или в торговой сети о соответствующих предписаниях по утилизации.

- Утилизируйте продукт только согласно действующим предписаниям по утилизации и повторному использованию в уполномоченном центре по переработке отходов.



### **Защищайте окружающую среду!**

Аккумуляторы и батареи запрещается выбрасывать в бытовой мусор.

Неисправные аккумуляторы и разряженные батареи сдавайте в торговую организацию или в специальные сборные пункты.

# 11 Технические данные

	Автомобильная марка Dometic B1600 PLUS	Автомобильная марка Dometic B2200	Автомобильная марка Dometic B2600
Арт. №:	9100100007	9100100009	9102900102
Холодопроизводительность компрессора:	1500 Вт	2050 Вт	2500 Вт
Теплопроизводительность, только в стационарном режиме работы от 230 В~:	800 Вт	1200 Вт	3300 Вт
Потребление (режим охлаждения/нагрева):	620 Вт/800 Вт	950 Вт/1200 Вт	1200 Вт/1350 Вт
Входное номинальное напряжение:	230 В~ /60 Гц		
Потребляемый ток (режим охлаждения/нагрева):	2,7/3,5 А	4,1/5,2 А	5,2/5,9 А
Требуемый предохранитель:	4 А, инерционный		
Диапазон рабочих температур:	от 0 °С до +52 °С		
Хладагент:	R-407С		
Вентилятор:	4 режима работы		
Класс защиты:	IP X4		
Макс. объем помещения автомобиля (с изолированными стенами):	20 м <sup>3</sup>	25 м <sup>3</sup>	30 м <sup>3</sup>
Размеры Д x Ш x В (мм):	980 x 650 x 235 (высота над крышей автомобиля)		



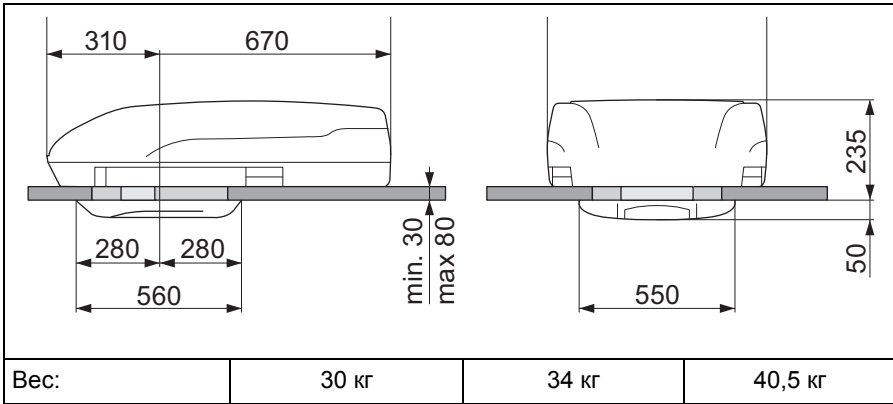

Przed instalacją i uruchomieniem urządzenia należy uważnie przeczytać niniejszą instrukcję. Instrukcję należy zachować. W razie przekazania lub odsprzedaży urządzenia należy ją przekazać kolejnemu nabywcy.

## Spis treści

1	Objaśnienie symboli . . . . .	216
2	Uwagi dotyczące bezpieczeństwa i montażu . . . . .	217
3	Odbiorcy instrukcji . . . . .	220
4	Zakres dostawy . . . . .	220
5	Osprzęt . . . . .	221
6	Użytkowanie zgodne z przeznaczeniem . . . . .	221
7	Tabliczki informacyjne . . . . .	221
8	Montaż . . . . .	222
9	Usuwanie usterek . . . . .	229
10	Utylizacja . . . . .	230
11	Dane techniczne . . . . .	232

## 1 Objąśnienie symboli



### **NIEBEZPIECZEŃSTWO!**

**Wskazówka dot. bezpieczeństwa:** Nieprzestrzeganie powoduje śmierć lub ciężkie obrażenia ciała.



### **OSTRZEŻENIE!**

**Wskazówka dot. bezpieczeństwa:** Nieprzestrzeganie może prowadzić do śmierci lub ciężkich obrażeń ciała.



### **OSTROŻNIE!**

**Wskazówka dot. bezpieczeństwa:** Nieprzestrzeganie może prowadzić do obrażeń ciała.



### **UWAGA!**

Nieprzestrzeganie może prowadzić do powstania szkód materialnych i zakłóceń w działaniu produktu.



### **WSKAZÓWKA**

Informacje uzupełniające dot. obsługi produktu.

► **Obsługa:** Ten symbol wskazuje, że użytkownik musi podjąć jakieś działanie. Wymagane działania zostały opisane krok po kroku.

✓ Ten symbol opisuje wynik działania.

**Rys. 1 5, strona 3:** Ten odnośnik wskazuje element na rysunku, w tym przypadku „Pozycję 5 na rysunku 1 na stronie 3”.

## **2 Uwagi dotyczące bezpieczeństwa i montażu**

**Należy stosować się do zasad bezpieczeństwa i dokumentacji udostępnianych przez producenta i warsztaty serwisowe!**

Producent nie odpowiada za szkody spowodowane:

- błędami powstałymi w trakcie montażu lub podłączania
- uszkodzeniem produktu w sposób mechaniczny lub spowodowany przeciążeniami elektrycznymi
- zmianami dokonanyymi w produkcie bez wyraźnej zgody producenta
- użytkowaniem w celach innych niż opisane w niniejszej instrukcji

Należy przestrzegać podstawowych zasad bezpieczeństwa obowiązujących przy używaniu urządzeń elektrycznych w celu ochrony przed:

- porażeniem prądem
- pożarem
- obrażeniami ciała

## 2.1 Korzystanie z urządzenia



### OSTRZEŻENIE!

- Montażu i napraw klimatyzatora dachowego mogą dokonywać tylko specjaliści, którzy zapoznali się ze związanymi z tym zagrożeniami i stosownymi przepisami. Niefachowe naprawy mogą spowodować poważne niebezpieczeństwo. W celu przeprowadzenia naprawy należy zwrócić się do punktu serwisowego działającego w danym kraju (adresy na odwrocie).
- **Urządzenia elektryczne nie są zabawkami dla dzieci!** Dzieci nie są w stanie ocenić zagrożeń, które mogą one powodować. Nie należy pozwalać dzieciom na korzystanie z urządzeń elektrycznych bez nadzoru.
- Osoby (łącznie z dziećmi), które z powodu swych zdolności psychofizycznych, sensorycznych lub intelektualnych bądź niedoświadczenia lub niewiedzy nie są w stanie bezpiecznie używać urządzenia, nie powinny korzystać z niego bez nadzoru odpowiedzialnej osoby.
- W przypadku pożaru **nie** należy zdejmować górnej pokrywy klimatyzatora dachowego, ale użyć atestowanych środków gaśniczych. Do gaszenia nie należy używać wody.



### OSTROŻNIE!

- Klimatyzator dachowy musi być zainstalowany sposobem uniemożliwiającym jego oderwanie od powierzchni dachu.
- Nie należy używać urządzenia, jeśli ma uszkodzoną obudowę lub przewody.
- Nie należy umieszczać urządzenia w pobliżu łatwopalnych płynów lub w zamkniętych pomieszczeniach.
- Nie wolno składować ani montować łatwopalnych przedmiotów w pobliżu wylotu powietrza. Odstęp musi wynosić co najmniej 50 cm.
- Nie wolno sięgać do wylotów wentylacyjnych i wkładać jakichkolwiek przedmiotów do urządzenia.



### **UWAGA!**

- Urządzenie należy wykorzystywać zgodnie z jego przeznaczeniem.
- Klimatyzator dachowy nie jest przeznaczony do stosowania w maszynach rolniczych ani budowlanych.
- Nie wolno dokonywać żadnych modyfikacji ani przebrojeń urządzenia.
- Samochodem kempingowym z zamontowanym klimatyzatorem dachowym nie można w żadnym wypadku wjeżdżać do myjni.
- W razie wystąpienia awarii w układzie chłodniczym urządzenia, należy zlecić kontrolę i właściwą naprawę w specjalistycznym warsztacie. Czynnika chłodniczego nie można w żadnym razie wypuszczać do atmosfery.



### **WSKAZÓWKA**

- Należy dowiedzieć się od producenta pojazdu, czy ze względu na montaż klimatyzatora dachowego (wysokość nadbudowy 225 mm) konieczny będzie odbiór techniczny (w Niemczech § 19 prawa o ruchu drogowym) i zmiana wysokości pojazdu w jego dokumentacji.

## **2.2 Obchodzenie się z przewodami elektrycznymi**



### **OSTRZEŻENIE!**

- Podłączenie elektryczne może wykonać tylko specjalistyczna firma (np. w Niemczech obowiązują przepisy VDE 0100, część 721).



### **OSTROŻNIE!**

- Przyłącze do sieci w pojeździe należy zabezpieczyć za pomocą bezpiecznika o min. wartości 10 amperów.
- Przewody należy układać i mocować w taki sposób, aby uniknąć potykania się o nie i ich uszkodzenia.



### **UWAGA!**

- Jeżeli przewody są przeprowadzane przez ściany o ostrych krawędziach, należy użyć pustych rurek lub przepustów przewodów.
- Nie układać luźnych albo mocno zgiętych przewodów na materiałach przewodzących prąd (metal).

- Nie należy ciągnąć za przewody.

### 3 Odbiorcy instrukcji

Instrukcja jest skierowana do specjalistów w warsztatach specjalistycznych, którzy zapoznali się z zasadami i środkami bezpieczeństwa.

### 4 Zakres dostawy

Nr na rys. <b>1</b>	Liczba	Nazwa
1	1	Klimatyzator dachowy
2	1	Jednostka nawiewna
3	3	Rama montażowa
4	4	Filtr powietrza
5	2	Pokrywa filtra
6	1	Zestaw uszczelek
7	6	Złączka kablowa
8	6	Długa śruba mocująca
9	4	Krótką śruba mocująca
		Instrukcja montażu
		Instrukcja obsługi

## 5 Osprzęt

Elementy dostępne jako osprzęt (nieobjęte zakresem dostawy):

Nazwa części	Numer produktu
Moduł rozszerzenia DC WAECO DC-Kit-2	9100300001
Moduł rozszerzenia DC WAECO DC-Kit-3	9100300002
Moduł rozszerzenia DC WAECO DC-Kit-4	9100300044



### WSKAZÓWKA

Dzięki modułowi rozszerzenia DC WAECO (osprzęt) klimatyzator dachowy może być także używany podczas jazdy.

## 6 Użytkowanie zgodne z przeznaczeniem

Klimatyzatory dachowe Dometic B1600PLUS, B2200 oraz B2600 służą do klimatyzowania wnętrza samochodów i przyczep kempingowych schłodzonym lub ciepłym powietrzem..

Klimatyzator dachowy **nie** jest przeznaczony do instalacji w maszynach budowlanych, rolniczych ani podobnych urządzeniach roboczych. Przy zbyt silnych wibracjach nie gwarantuje się prawidłowego działania urządzenia.

Klimatyzatora dachowego **nie** należy używać w temperaturze otoczenia powyżej 40°C.



### WSKAZÓWKA

Dodatkowe informacje na temat klimatyzatora dachowego, jak opis techniczny i wskazówki dotyczące obsługi znajdują się w instrukcji obsługi.

## 7 Tabliczki informacyjne

Na klimatyzatorach dachowych B1600PLUS, B2200 oraz B2600 umieszczone są tabliczki znamionowe. Informują one użytkowników i instalatora o specyfice urządzenia.

## 8 Montaż



### **OSTROŻNIE! Ryzyko obrażeń!**

Montaż klimatyzatora dachowego może być wykonywany wyłącznie w specjalistycznych zakładach przez osoby z odpowiednimi kwalifikacjami. Poniższe informacje są skierowane do specjalistów, którzy zapoznali się z odpowiednimi wytycznymi i środkami bezpieczeństwa.

### 8.1 Wskazówki dot. montażu

Przed montażem klimatyzatora dachowego należy koniecznie przeczytać całą instrukcję montażu.

Podczas montażu należy stosować się do następujących zasad i wskazówek:



### **NIEBEZPIECZEŃSTWO! Zagrożenie życia w wyniku porażenia prądem!**

Podczas prac przy klimatyzatorze dachowym należy odłączyć wszystkie źródła napięcia.



### **OSTROŻNIE! Ryzyko obrażeń!**

- Nieprawidłowy montaż klimatyzatora może spowodować nieodwracalne uszkodzenie urządzenia i zagrożenie bezpieczeństwa użytkownika.
- Jeśli klimatyzator zostanie zamontowany niezgodnie z instrukcją montażu, producent nie ponosi żadnej odpowiedzialności za usterki w działaniu ani za bezpieczeństwo klimatyzatora, a w szczególności za obrażenia ciała i szkody materialne.
- Podczas wszystkich prac należy nosić wymaganą odzież ochronną (np. okulary ochronne, rękawice ochronne).



### **UWAGA! Niebezpieczeństwo uszkodzenia!**

- Podczas montażu klimatyzatora dachowego należy zawsze pamiętać o statyce pojazdu i o uszczelnieniu wszystkich otworów powstałych podczas montażu.
- Przed wejściem na dach pojazdu należy się upewnić, czy uniesie on takie obciążenie. Informacje o dozwolonym obciążeniu dachu można uzyskać od producenta pojazdu.



### Uwagi dotyczące transportu

- Klimatyzator dachowy należy przenosić zawsze w dwie osoby.
- Aby przenieść klimatyzator, należy go zawsze podnieść, nie ciągnąć po dachu (rys. **2 A**).
- Nie należy podnosić urządzenia za tylne otwory wentylacyjne (rys. **2 B**).

### Uwagi dotyczące miejsca montażu

- Przed zamontowaniem klimatyzatora dachowego należy sprawdzić, czy przez instalację nie zostaną uszkodzone żadne części pojazdu (np. lampy, szafy, drzwi).
- Przed instalacją należy dowiedzieć się od producenta pojazdu, czy konstrukcja jest przeznaczona dla ciężaru statycznego i obciążenia przez klimatyzator, gdy pojazd jest w ruchu. Producent klimatyzatora dachowego nie ponosi za to żadnej odpowiedzialności.
- Producent pojazdu przewidział ewentualne miejsca, w których można umieścić otwór do montażu klimatyzatora bez ryzyka osłabienia konstrukcji lub przerwania przewodów elektrycznych.
- Na miejsce montażu należy wybrać płaską i odpowiednio równą powierzchnię pomiędzy dwoma podłużnymi profilami dachu pojazdu.
- Nachylenie dachu w miejscu montażu nie może przekraczać  $10^\circ$ .
- Należy uważać, aby nie składować ani nie montować łatwopalnych przedmiotów w pobliżu wylotu powietrza. Odstęp musi wynosić co najmniej 50 cm.
- Upewnić się, czy we wnętrzu pojazdu nie ma przeszkód do umocowania jednostki nawiewnej i wydostawania się ochłodzonego powietrza przez ruchome dysze.
- Ze względów bezpieczeństwa podczas montażu klimatyzatora (podczas wiercenia lub przykręcania) należy uważać na położenie przebiegających, w szczególności niewidocznych przewodów i innych części znajdujących się w obszarze montażu!

## Wskazówki do montażu elektrycznego

- Podłączenie elektryczne należy zlecić specjalście.
- Należy porównać dane dotyczące napięcia na tabliczce znamionowej z dostępnym źródłem zasilania.
- Jeśli ma być możliwe włączanie oświetlenia także bez zasilania 230 V $\sim$ , należy sprawdzić, czy jest podłączony przewód 12 V $\equiv$  od akumulatora do klimatyzatora.
- Nie należy układać przewodów 230 V $\sim$  oraz przewodu 12/24 V $\equiv$  razem w tym samym kanale przewodzącym (pusta rurka).
- Nie wolno układać luźnych albo mocno zgiętych przewodów na materiałach przewodzących prąd (metal).
- Od strony montażu należy zamontować wielobiegunowy przełącznik z min. rozwarciem styków 3 mm.

Istnieją dwa sposoby montażu klimatyzatora dachowego:

- Wykonanie nowego otworu (rozdz. „Wykonanie nowego otworu” na stronie 224). W takim przypadku należy zainstalować w nowym otworze odpowiednią ramę wzmacniającą.
- Wykorzystanie otworów okien dachowych znajdujących się w pojeździe (otwór wentylacyjny) (rozdz. „Montaż w otworze okna dachowego” na stronie 225).

## 8.2 Wykonanie nowego otworu

Zob. rys. **3**

- Należy wybrać na środku dachu powierzchnię pomiędzy dwoma podłużnymi profilami.
- Należy narysować położenie i wielkość otworu za pomocą szablonu, który znajduje się w opakowaniu (**A** oraz **B**).

Zob. rys. **4**

- Należy wywiercić otwory w rogach (**A**).
- Starannie wyciąć otwór w dachu za pomocą otwornicy lub podobnego narzędzia (**B**).



### **UWAGA!**

Należy uważać, aby nie uszkodzić przewodów elektrycznych.

**Zob. rys. 5**

- ▶ Przed instalacją należy ustalić, czy wycięcie w dachu wymaga wzmocnienia.
- ▶ Należy usunąć piankę zgodnie z szerokością listw wzmacniających (nieobjęte dostawą) (A).
- ▶ Następnie należy wpasować listwy wzmacniające (B).

### 8.3 Montaż w otworze okna dachowego

**WSKAZÓWKA**

- Klimatyzator dachowy można zamontować w otworach okien dachowych o wymiarach zgodnych z rys. 3.
- Wszystkie odpady, klej, silikon i uszczelki należy utylizować osobno. Należy stosować się do wytycznych dotyczących utylizacji.
- Producent ponosi odpowiedzialność wyłącznie za dostarczone przez siebie części. W przypadku montażu urządzenia przy użyciu części innych producentów gwarancja nie obowiązuje.

**Zob. rys. 6**

- ▶ Należy odkręcić wszystkie śruby i usunąć mocowania okna dachowego.
- ▶ Należy wyjąć okno dachowe.

**Zob. rys. 7**

- ▶ Należy usunąć materiał uszczelniający wokół otworu za pomocą skrobaka.

**Zob. rys. 8****UWAGA!**

Należy uwzględnić uwagi producenta uszczelniacza.

- ▶ Należy wypełnić otwory po śrubach i zagłębienia plastycznym nietwardniejącym uszczelniaczem butylowym (np. Sika Lastomer 710).

## 8.4 Ułożenie przewodów przyłączeniowych



### **NIEBEZPIECZEŃSTWO! Zagrożenie życia w wyniku porażenia prądem!**

Przed rozpoczęciem prac nad częściami zasilanymi prądem elektrycznym należy upewnić się, że nie są one już podłączone do napięcia!

Klimatyzator dachowy wymaga podłączenia do obwodu elektrycznego, który może dostarczyć odpowiednie zasilanie (patrz rozdz. „Dane techniczne” na stronie 232).

- Przekrój przewodu należy wybrać odpowiednio do długości przewodu:
  - Długość < 7,5 m: 1,5 mm<sup>2</sup>
  - Długość > 7,5 m: 2,5 mm<sup>2</sup>

### **Zob. rys. 9**

- Po jednej stronie należy wykonać otwór dla przeprowadzenia przewodu elektrycznego.
- Należy przeprowadzić przewód 230 V ~ przez otwór do wnętrza pojazdu.

Jeśli ma być możliwe włączanie oświetlenia także bez zasilania 230 V~ :

- Połączyć jeden przewód z biegunem dodatnim a drugi z biegunem ujemnym akumulatora pojazdu.
- Przeprowadzić przewód 12 V== przez otwór do wnętrza pojazdu.

## 8.5 Montaż klimatyzatora dachowego



### **UWAGA! Niebezpieczeństwo uszkodzenia!**

Należy uwzględnić statykę dachu pojazdu. Waga klimatyzatora dachowego musi odpowiadać udźwigowi dachu. Dach nie może ugiąć się pod ciężarem urządzenia ani ulegać odkształceniu nawet po dłuższym czasie.

### **Zob. rys. 10**

- Należy przenieść klimatyzator na dach pojazdu.
- Należy umieścić klimatyzator nad otworem montażowym.  
Należy pamiętać o kierunku jazdy.

## Mocowanie klimatyzatora dachowego

Zob. rys. **11**

- ▶ Umieścić klimatyzator za pomocą stożkowych występów w otworze montażowym.

Zob. rys. **12**

- ▶ Należy wybrać odpowiednią uszczelkę zgodnie z poniższą tabelą:

Grubość dachu	Grubość uszczelki
do 30 mm	10 mm
30 – 35 mm	15 mm
35 – 40 mm	20 mm
40 – 45 mm	25 mm
45 – 50 mm	30 mm
50 – 55 mm	35 mm
55 – 60 mm	40 mm
60 – 65 mm	45 mm
65 – 70 mm	50 mm
70 – 75 mm	55 mm
75 – 80 mm	60 mm

- ▶ Należy umieścić uszczelkę na ramie montażowej.
- ▶ Należy zamocować uchwyt rozdzielnika powietrza (1) od spodu klimatyzatora za pomocą 4 dostarczonych śrub.

Zob. rys. **13**



### ***UWAGA! Niebezpieczeństwo uszkodzenia!***

Należy przestrzegać podanego momentu dociągającego!

- ▶ Śruby należy przykręcić za pomocą klucza dynamometrycznego z momentem dociągającym 2,5 Nm.

## Podłączenie elektryczne

Cały schemat montażowy znajduje się na rys. 19 , rys. 20 :

Zob. rys. 14

### Przewód 230 V~

- Należy podłączyć klimatyzator dachowy do zasilania o napięciu 230 V~ .  
Odpowiednie przewody (1) należy podłączyć każdorazowo do jednej złączki kablowej (2).

### Przewód 12 V==

Można podłączyć oświetlenie do akumulatora. Dzięki temu można włączać oświetlenie nawet wówczas, gdy urządzenie nie jest podłączone do napięcia 230 V~ .

W tym celu należy postępować w następujący sposób:

- Należy wyciągnąć 2-biegunową wtyczkę (3) z gniazda na głównej płycie obwodu drukowanego.
- Następnie należy podłączyć przewód dodatni (4) do wtyczki.
- Przewód ujemny (5) należy podłączyć do wtyczki.

## Podłączanie płytki obwodu drukowanego

Zob. rys. 15

- Należy włożyć 12-biegunową wtyczkę (1) do gniazda (4) na płycie obwodu drukowanego jednostki nawiewnej.
- Następnie należy włożyć dwie 2-biegunowe wtyczki (2) do gniazd (3) na płycie obwodu drukowanego.

## 8.6 Montaż jednostki nawiewnej

Zob. rys. 16

- Należy zamocować jednostkę nawiewną za pomocą krótkich śrub (1) do uchwytów mocujących.

Zob. rys. 17

- Zamontować filtr powietrza w podanej kolejności.

Zob. rys. 18

- Zamontować pokrywy filtra.

## 9 Usuwanie usterek

Usterka	Przyczyna	Usuwanie
Klimatyzator dachowy stale się wyłącza.	Włączył się czujnik oblodzenia.	Temperatura zewnętrzna jest zbyt niska lub wszystkie dysze powietrzne są zamknięte.
Brak chłodzenia	Klimatyzator dachowy nie jest ustawiony na chłodzenie.	➤ Należy ustawić klimatyzator na chłodzenie.
	Temperatura otoczenia przekracza 40 °C.	Klimatyzator umieszczony jest przeznaczony do pracy przy temperaturze otoczenia jedynie do 40 °C.
	Ustawiona temperatura jest wyższa niż temperatura pomieszczenia.	➤ Należy wybrać niższą temperaturę.
	Temperatura otoczenia jest niższa niż 18 °C.	➤ Klimatyzator dachowy jest przeznaczony do pracy przy temperaturze otoczenia od 18 °C.
	Jeden z czujników temperatury jest uszkodzony.	➤ Należy zwrócić się do autoryzowanego warsztatu.
	Dmuchała parownika jest uszkodzona.	
	Dmuchała kondensatora jest uszkodzona.	
Mały strumień powietrza.	Wlot powietrza jest zatkany.	➤ Usunąć liście i inne zabrudzenia z płytek wentylacyjnych klimatyzatora.
	Dmuchała jest uszkodzona.	➤ Należy zwrócić się do autoryzowanego warsztatu.
Pojawienie się wody w pojeździe.	Otwory odpływowe skondensowanej wody są zatkane.	➤ Należy oczyścić otwory odpływowe skondensowanej wody.
	Uszczelki są uszkodzone.	➤ Należy zwrócić się do autoryzowanego warsztatu.

Usterka	Przyczyna	Usuwanie
Klimatyzator dachowy nie włącza się	Nie ma napięcia zasilającego (230 V~).	▶ Należy sprawdzić zasilanie.
	Napięcie jest zbyt niskie (poniżej 200 V). Przetwornik napięcia jest uszkodzony.	▶ Należy zwrócić się do autoryzowanego warsztatu.
	Jeden z czujników temperatury jest uszkodzony.	
Klimatyzator dachowy nie wyłącza się	Zabezpieczenie elektryczne zasilania jest niewystarczające.	▶ Należy sprawdzić zabezpieczenie elektryczne zasilania.
	Jeden z czujników temperatury jest uszkodzony.	▶ Należy zwrócić się do autoryzowanego warsztatu.
	Zabezpieczenie elektryczne zasilania jest niewystarczające.	▶ Należy sprawdzić zabezpieczenie elektryczne zasilania.

## 10 Utylizacja

### Przepisy dotyczące ochrony środowiska i prawidłowej utylizacji

Wszystkie organizacje muszą stosować szereg środków w celu rozpoznawania, oceny i kontroli wpływu swojej działalności (produkcja, produkty, usługi, itp.) na środowisko.

Środki mające na celu rozpoznanie istotnych skutków dla środowiska muszą uwzględniać następujące czynniki:

- wykorzystanie surowców i naturalnych zasobów
- emisja do atmosfery
- wycieki cieczy
- utylizacja i recykling
- skażenie gleby

Aby zminimalizować skutki dla środowiska producent przedstawia szereg wskazówek, których musi przestrzegać każdy, kto ma styczność z urządzeniem w okresie jego użytkowania.

- Wszystkie materiały opakowaniowe muszą zostać zutylicowane (najlepiej zrecyklingowane) zgodnie z przepisami kraju, w którym odbywa się utylizacja.
- Wszystkie części produktu muszą zostać zutylicowane (najlepiej zrecyklingowane) zgodnie z przepisami kraju, w którym odbywa się utylizacja.



- W celu odpowiedniej utylizacji należy przekazać urządzenie do autoryzowanego centrum recyklingu, aby zagwarantować, że wszystkie części nadające się do recyklingu zostaną ponownie wykorzystane a pozostałe materiały zostaną właściwie usunięte.
- Podczas instalacji należy zadbać o wystarczającą wentylację pomieszczenia, aby zapobiec powstawaniu stęchłego powietrza, które jest szkodliwe dla zdrowia użytkownika.
- Podczas eksploatacji i konserwacji należy zapewnić prawidłową utylizację wszystkich szkodliwych odpadów (olej, smar itp.).
- Dbać o niskie natężenie hałasu.

Dodatkowe informacje dotyczące prawidłowego demontażu naszych produktów znajdują się w instrukcjach dotyczących recyklingu na stronie [www.dometic.com](http://www.dometic.com).

- Opakowanie należy wyrzucić do odpowiedniego pojemnika na śmieci do recyklingu.
- Podczas eksploatacji, napraw i prac konserwacyjnych należy uważać, aby nie uszkodzić obiegu chłodzenia i nie doprowadzić do wycieku czynnika chłodniczego. Działa on jak gaz cieplarniany i nie powinien dostać się do środowiska.



Jeśli produkt nie będzie już dłużej eksploatowany, należy dowiedzieć się w najbliższym zakładzie recyklingu lub w specjalistycznym sklepie, jakie są obowiązujące przepisy dotyczące utylizacji.

- Produkt należy utylizować wyłącznie zgodnie z obowiązującymi przepisami dotyczącymi recyklingu i utylizacji, w autoryzowanym zakładzie usuwania odpadów.



### **Chroń środowisko naturalne!**

Akumulatory i baterie nie zaliczają się do odpadów domowych. Uszkodzone akumulatory lub zużyte baterie należy przekazać do punktu sprzedaży lub punktu przyjmującego surowce wtórne.

# 11 Dane techniczne

	<b>Dometic B1600 PLUS</b>	<b>Dometic B2200</b>	<b>Dometic B2600</b>
Nr produktu:	9100100007	9100100009	9102900102
Wydajność chłodnicza sprężarki:	1500 W	2050 W	2500 W
Moc grzewcza, tylko w trybie postojowym z napięciem 230 V~:	800 W	1200 W	3300 W
Zużycie (tryb chłodzenia/ogrzewania):	620 W/800 W	950 W/1200 W	1200 W/1350 W
Wejściowe napięcie znamionowe:	230 V~/60 Hz		
Pobór prądu (tryb chłodzenia/ogrzewania):	2,7 / 3,5 A	4,1 / 5,2 A	5,2 / 5,9 A
Niezbędne zabezpieczenie:	4 A, zwłoczny		
Zakres temperatury roboczej:	od 0 °C do +52 °C		
Czynnik chłodniczy:	R-407C		
Dmuchawa:	4 poziomy nawiewu		
Stopień ochrony:	IP X4		
Maks. objętość pojazdu (z izolowanymi ścianami):	20 m <sup>3</sup>	25 m <sup>3</sup>	30 m <sup>3</sup>
Wymiary D x Sz x W (mm):	980 x 650 x 235 (wysokość od dachu pojazdu)		

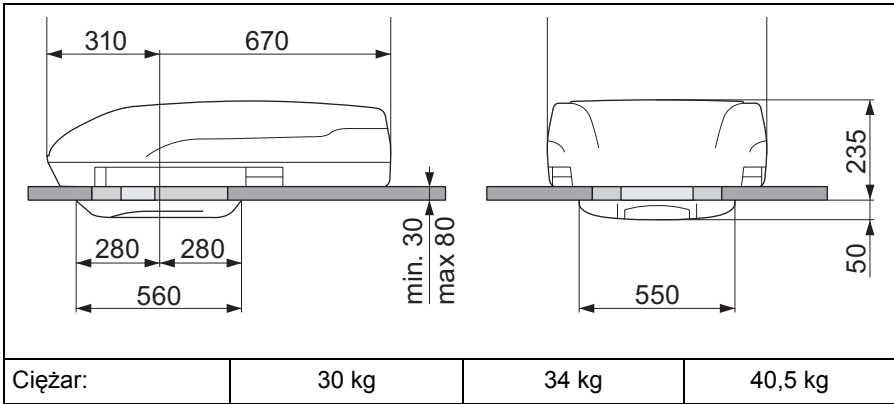

**Před instalací a uvedením do provozu si pečlivě přečtete tento návod k obsluze a uschovejte jej. V případě dalšího prodeje přístroje předejte návod novému uživateli.**

## Obsah

1	Vysvětlení symbolů . . . . .	234
2	Bezpečnostní pokyny a pokyny k instalaci . . . . .	235
3	Cílová skupina tohoto návodu . . . . .	238
4	Rozsah dodávky . . . . .	238
5	Příslušenství . . . . .	238
6	Použití v souladu s účelem . . . . .	239
7	Štítky s označením. . . . .	239
8	Montáž . . . . .	240
9	Odstraňování poruch a závad . . . . .	247
10	Likvidace . . . . .	248
11	Technické údaje. . . . .	250

## 1 Vysvětlení symbolů



### **NEBEZPEČÍ!**

**Bezpečnostní pokyny:** Následkem nedodržení pokynů jsou smrtelná nebo vážná zranění.



### **VÝSTRAHA!**

**Bezpečnostní pokyny:** Následkem nedodržení pokynů mohou být smrtelná nebo vážná zranění.



### **UPOZORNĚNÍ!**

**Bezpečnostní pokyny:** Následkem nedodržení mohou být úrazy.

**POZOR!**

Nedodržení pokynů může mít za následek hmotné škody a narušení funkce výrobku.

**POZNÁMKA**

Doplňující informace týkající se obsluhy výrobku.

► **Činnost:** Tento symbol vás vyzývá k tomu, abyste něco učinili. Potřebné činnosti jsou popisovány v příslušném pořadí.

✓ Tento symbol popisuje výsledek určité činnosti.

**Obr. 1 5, strana 3:** Tento údaj odkazuje na prvek, zobrazený na obrázku. Na tomto příkladu se jedná o „pozici 5 na obrázku 1 na straně 3“.

## 2 Bezpečnostní pokyny a pokyny k instalaci

**Dodržujte předepsané bezpečnostní pokyny a předpisy vydané výrobcem vozidla a autoservisem!**

V následujících případech nepřebírá výrobce žádné záruky za škody:

- Chybná montáž nebo chybné připojení
- Poškození výrobku působením mechanických vlivů a přepětí
- Změna výrobku bez výslovného souhlasu výrobce
- Použití k jiným účelům, než jsou popsány v tomto návodu

Při použití elektrických přístrojů dodržujte následující zásadní bezpečnostní opatření k ochraně před následujícími nebezpečími:

- zasažení elektrickým proudem
- nebezpečí požáru
- úrazy

## 2.1 Manipulace s přístrojem



### VÝSTRAHA!

- Montáž a opravy střešní klimatizace směřjí provádět pouze odborníci, kteří jsou seznámeni s hrozícími nebezpečími a s příslušnými předpisy. Nesprávně provedené opravy mohou být zdrojem značných rizik. V případě oprav kontaktujte servisní středisko ve vaší zemi (adresy jsou uvedeny na zadní straně).
- **Elektrické přístroje nejsou hračky pro děti!**  
Děti nedokáží správně posoudit nebezpečí, která jsou spojena s elektrickými přístroji. Nenechávejte děti bez dozoru používat elektrické přístroje.
- Osoby (včetně dětí), které z důvodu svých fyzických, senzorických nebo duševních schopností, nebo své nezkušenosti nebo neznalosti nejsou schopny bezpečně používat výrobek, nesmějí tento přístroj používat bez dohledu odpovědné osoby nebo bez jejího poučení.
- V případě požáru **neotevírejte** horní kryt střešní klimatizace, použijte schválené hasicí prostředky. Nepoužívejte k hašení vodu.



### UPOZORNĚNÍ!

- Střešní klimatizace musí být bezpečně nainstalována tak, aby nemohla spadnout.
- Používejte střešní klimatizace pouze za předpokladu, že jsou kryt přístroje a rozvody nepoškozené.
- Nepoužívejte střešní klimatizaci v blízkosti hořlavých kapalin nebo v uzavřených prostorách.
- Pamatujte, že v oblasti výstupu vzduchu nesmějí být uloženy ani namontovány žádné hořlavé předměty. Vzdálenost musí být minimálně 50 cm.
- Nesahejte do otvorů pro výstup vzduchu a nezavádějte do zařízení cizí předměty.

**POZOR!**

- Používejte přístroj pouze v souladu s jeho určením.
- Střešní klimatizace není určena k provozu na zemědělských a stavebních strojích.
- Neprovádějte žádné úpravy nebo změny přístroje.
- Při instalované střešní klimatizaci nesmíte v žádném případě mýt váš obytný vůz v myčce.
- Pokud dojde k závadě v okruhu chladicího média na zařízení, musí zařízení zkontrolovat specializovaná firma a řádně je opravit. Chladicí médium nesmí být v žádném případě vypuštěno do volné atmosféry.

**POZNÁMKA**

- Informujte se u výrobce vašeho automobilu, zda není nutné po instalaci střešní klimatizace (výška konstrukce 225 mm) provést technickou kontrolu vozidla (podle §19 vyhlášky o provozu vozidel na silničních komunikacích) a změnu v dokumentaci vozidla, týkající se výšky vozidla.

## 2.2 Manipulace s elektrickými rozvody

**VÝSTRAHA!**

- Připojení ke zdroji elektrického proudu smí provést pouze specializovaná provozovna (v Německu např. VDE 0100, část 721).

**UPOZORNĚNÍ!**

- Zajistěte přípojku k síti ve vozidle pojistkou o hodnotě minimálně 10 ampér.
- Upevněte a instalujte rozvody tak, aby nehrozilo nebezpečí zapnutí a nemohlo dojít k poškození kabelů.

**POZOR!**

- Pokud musejí být rozvody vedeny kolem stěn s ostrými úhly, použijte chráničky nebo průchodky.
- Nepokládejte volné nebo ostře zalomené vodiče na elektricky vodivé materiály (kov).
- Netahejte za rozvody.

### 3 Cílová skupina tohoto návodu

Tento návod je určen pracovníkům servisů, kteří jsou seznámeni s příslušnými platnými směrniciemi a bezpečnostními předpisy.

### 4 Rozsah dodávky

Č. na obr. <b>1</b>	Počet	Název
1	1	Střešní klimatizace
2	1	Jednotka výstupu vzduchu
3	3	Montážní rám
4	4	Vzduchový filtr
5	2	Kryt filtru
6	1	Sada těsnění
7	6	Spojovací kabelový konektor
8	6	Dlouhý upevňovací šroub
9	4	Krátký upevňovací šroub
		Návod k montáži
		Návod k obsluze

### 5 Příslušenství

Dodávané příslušenství (není součástí dodávky):

Název součásti	Číslo výrobku
Souprava k úpravě zařízení WAECO DC-Kit-2	9100300001
Souprava k úpravě zařízení WAECO DC-Kit-3	9100300002
Souprava k úpravě zařízení WAECO DC-Kit-4	9100300044



#### **POZNÁMKA**

Instalací soupravy k úpravě zařízení WAECO DC (příslušenství) můžete používat střešní klimatizaci i za jízdy.



## 6 Použití v souladu s účelem

Střešní klimatizace Dometic B 1600PLUS, B2200 a B2600 jsou určeny ke klimatizaci vnitřních prostor obytných vozů a karavanů chladným nebo teplým vzduchem.

Střešní klimatizace **není** určena k instalaci do stavebních, zemědělských nebo jiných pracovních strojů. V případě příliš silných vibrací nelze zaručit řádnou funkci.

**Nepoužívejte** střešní klimatizace za okolních teplot vyšších než 31 °C.



### **POZNÁMKA**

Další informace o střešní klimatizaci, jako jsou technický popis nebo obsluha, naleznete v návodu k obsluze.

## 7 Štítky s označením

Na střešních klimatizacích B 1600PLUS, B2200 a B2600 jsou umístěny označovací štítky. Tyto štítky s označením informují uživatele a instalátéra o specifikacích přístroje.

## 8 Montáž



### **UPOZORNĚNÍ! Nebezpečí úrazu!**

Montáž střešní klimatizace smí provést výhradně specializovaná firma. Následující informace jsou určeny odborníkům, kteří jsou seznámeni s příslušnými platnými směrnici a bezpečnostními předpisy.

### 8.1 Pokyny k montáži

Před zahájením montáže střešní klimatizace si musíte přečíst celý tento návod k montáži.

Při montáži střešní klimatizace musíte dodržovat následující rady a pokyny:



### **NEBEZPEČÍ! Ohrožení života elektrickým proudem!**

Při práci na střešní klimatizaci odpojte veškerá napájení elektrickým proudem.



### **UPOZORNĚNÍ! Nebezpečí úrazu!**

- Nesprávně provedená montáž klimatizace může mít za následek nevratné poškození přístroje a ohrožení bezpečnosti uživatele.
- Pokud nebude střešní klimatizace nainstalována v souladu s tímto návodem k montáži, nepřebírá výrobce žádné záruky jak za poruchy v provozu, tak za bezpečnost střešní klimatizace, a především za úrazy osob a za hmotné škody.
- Při všech činnostech používejte předepsané ochranné oděvy (např. ochranné brýle, ochranné rukavice).



### **POZOR! Nebezpečí poškození!**

- Při instalaci střešní klimatizace vždy pamatujte na statiku vozidla a na utěsnění všech otvorů, které jsou nezbytné k provedení montáže.
- Dříve než vstoupíte na střechu vozidla zkontrolujte, zda je provedena jako pochozí. Informace o dovoleném zatížení střechy poskytne výrobce vozidla.

### **Přepavní pokyny**

- Střešní klimatizaci vždy přenášejte ve dvou.

- Při přemísťování střešní klimatizace musíte zařízení vždy zvednout, nikdy je netahejte po střeše (obr. **2 A**).
- Nepoužívejte ke zvedání zadní vzduchové otvory (obr. **2 B**).

### Pokyny k místu montáže

- Před montáží střešní klimatizace zkontrolujte, zda nemůže dojít následkem instalace střešní klimatizace k případnému poškození součástí vozidla (např. reflektory, skříňe, dveře).
- Před instalací zjistěte od výrobce vozidla, zda je vozidlo konstruováno tak, aby zachytilo statickou hmotnost a zatížení způsobené klimatizací na jedoucím vozidle. Výrobce střešní klimatizace nepřebírá žádné záruky.
- Je možné, že výrobce vozidla již připravil na vozidle místa, na kterých je možné provést otvory k montáži střešní klimatizace bez nebezpečí oslabení konstrukce vozidla nebo narušení elektrických rozvodů.
- K montáži vyberte ploché a dostatečně rovné místo uprostřed mezi dvěma podélnými profily střechy vozidla.
- Sklon střechy v místě montáže nesmí být větší než  $10^\circ$ .
- Pamatujte, že v oblasti výstupu vzduchu nesmějí být uloženy ani namontovány žádné hořlavé předměty. Vzdálenost musí být minimálně 50 cm.
- Zkontrolujte, zda nejsou uvnitř vozidla žádné překážky k upevnění jednotky k výstupu vzduchu, a zda ochlazený vzduch může proudit nastavitelnými výduchy.
- Z bezpečnostních důvodů pamatujte při instalaci střešní klimatizace (při vrtání, šroubování apod.) na umístění stávajících, a především pak skrytých kabelů, rozvodů a dalších součástí, které mohou být v místě montáže!

### Pokyny k elektrickým rozvodům

- Nechejte provést elektrické připojení střešní klimatizace výhradně odborníka.
- Porovnejte údaj o napětí na typovém štítku se stávajícím zdrojem napájení.
- Pokud má být možné rozsvítit osvětlení i bez napájení 230 V $\sim$  zajistěte, aby bylo dostupné vedení 12 V $\equiv$  z baterie do střešní klimatizace.
- Nepokládejte rozvody 230 V $\sim$  a 12/24 V $\equiv$  společně ve stejném kabelovém žlabu (průchodce).
- Nepokládejte rozvody volně nebo ostře zalomené na elektricky vodivé materiály (kov).

- V místě montáže instalujte odpojovač všech pólů s rozpojením kontaktu na vzdálenost min. 3 mm.

K instalaci střešní klimatizace můžete vybrat jedno ze dvou možných řešení:

- Provedení nového otvoru (kap. „Provedení nového otvoru“ na straně 242). V tomto případě musíte do nového otvoru zasadit vhodný rám k jeho zesílení.
- Použití stávajících otvorů ve střeše vozidla (větrací otvory) (kap. „Instalace do otvoru ve střeše“ na straně 243).

## 8.2 Provedení nového otvoru

Viz obr. **3**

- ▶ Vyberte na střeše místo uprostřed mezi dvěma podélnými profily.
- ▶ Zakreslete umístění a velikost otvoru pomocí šablony, která je součástí balení (**A** a **B**).

Viz obr. **4**

- ▶ Vyvrtejte rohy (**A**).
- ▶ Vyřízněte pečlivě otvor ve střeše přímočarou pilou apod. (**B**).



### **POZOR!**

Dávejte přitom pozor, aby nedošlo k poškození elektrických kabelů.

Viz obr. **5**

- ▶ Před instalací zjistěte, zda musí být provedeno zesílení otvoru ve střeše.
- ▶ Odstraňte pěnovou výplň v závislosti na šířce výztužných lišt (nejsou součástí dodávky) (**A**).
- ▶ Upravte tvar výztužných lišt (**B**).

### 8.3 Instalace do otvoru ve střeše



#### **POZNÁMKA**

- Můžete provést instalaci střešní klimatizace do otvorů ve střeše v rozměrech podle obr. 3.
- Roztřídte odpad z materiálu, lepidla, silikonu a těsnění a likvidujte jej samostatně. Dodržujte směrnice o likvidaci odpadů.
- Výrobce přebírá záruky výhradně za součásti, které jsou obsahem dodávky. Při instalaci zařízení společně s výrobky jiných výrobců pozbývá záruka platnosti.

#### **Viz obr. 6**

- Vyšroubujte všechny šrouby a odstraňte upevnění stávajícího střešního okna.
- Vyměňte rám střešního okna.

#### **Viz obr. 7**

- Odstraňte těsnicí materiál kolem otvoru škrabkou apod.

#### **Viz obr. 8**



#### **POZOR!**

Dodržujte pokyny výrobce těsnicí hmoty.

- Utěsněte otvory po šroubech a vybrání plastickou netuhnoucí butylovou těsnicí hmotou (např. Sika-Lastomer-710).

### 8.4 Pokládka rozvodů



#### **NEBEZPEČÍ! Ohrožení života elektrickým proudem!**

Před zahájením prací na elektricky poháněných součástech zajistěte, aby nebylo připojeno žádné napětí!

Střešní klimatizace musí být napojena na proudový obvod, který je konstruován tak, aby dodával potřebný proud (viz kap. „Technické údaje“ na strani 250).

- Vyberte průřez vodiče v souladu s jeho délkou:
  - Délka < 7,5 m: 1,5 mm<sup>2</sup>
  - Délka > 7,5 m: 2,5 mm<sup>2</sup>

**Viz obr. 9**

- Provedte na jedné straně otvor k zavedení elektrického napájecího kabelu.
- Vedte kabel 230 V~ otvorem dovnitř vozidla.

Pokud má být dostupná možnost používání osvětlení bez napětí 230 V~ :

- Spojte vždy jeden vodič s kladným pólem a záporným pólem baterie vozidla.
- Vedte kabely 12 V== otvorem dovnitř vozidla.

## 8.5 Montáž střešní klimatizace

**POZOR! Nebezpečí poškození!**

Pamatujte na nosnost střechy vozidla. Střecha vozidla musí být schopna unést hmotnost střešní klimatizace. Hmotnost zařízení nesmí způsobit ani po dlouhé době otláčení nebo změnu tvaru střechy.

**Viz obr. 10**

- Zvedněte střešní klimatizaci na střechu vozidla.
- Umístěte střešní klimatizaci nad montážní otvor.

Pamatujte přitom na směr jízdy.

### Upevnění střešní klimatizace

**Viz obr. 11**

- Umístěte střešní klimatizaci pomocí kónických výstupků do montážního otvoru.

**Viz obr. 12**

- Vyberte vhodná těsnění podle následující tabulky:

Tloušťka stropu	Tloušťka těsnění
až 30 mm	10 mm
30 – 35 mm	15 mm
35 – 40 mm	20 mm
40 – 45 mm	25 mm
45 – 50 mm	30 mm
50 – 55 mm	35 mm
55 – 60 mm	40 mm
60 – 65 mm	45 mm
65 – 70 mm	50 mm
70 – 75 mm	55 mm
75 – 80 mm	60 mm

- Umístěte těsnění na montážní rám.
- Upevněte držák rozdělovače vzduchu (1) ke spodní straně střešní klimatizace pomocí 4 dodaných šroubů.

**Viz obr. 13**

**POZOR! Nebezpečí poškození!**  
Dodržujte uvedený utahovací moment!

- Utáhněte šrouby momentovým klíčem a utahovacím momentem 2,5 Nm.

**Připojení k elektrickému napájení**

Kompletní schéma zapojení naleznete na obr. 19 , obr. 20 :

**Viz obr. 14****Kabel 230 V~**

- Připojte střešní klimatizaci k napájení 230 V~ .  
Připojte příslušné kabely (1) vždy k jedné kabelové spojnici (2).

### Kabel 12 V $\text{---}$

Osvětlení můžete spojit s baterií. Díky tomu můžete osvětlení rozsvítit i v případě, že není připojeno napětí 230 V $\sim$ .

Postupujte takto:

- Vytáhněte 2pólovou zástrčku (3) ze zdířky na hlavní základní desce.
- Spojte kladný kabel (4) se zástrčkou.
- Spojte záporný kabel (5) se zástrčkou.

### Připojení základní desky

Viz obr. 15

- Zapojte 12pólovou zástrčku (1) do zdířky (4) na základní desce jednotky výstupu vzduchu.
- Zapojte dvě 2pólové zástrčky (2) do zdířek (3) na základní desce.

## 8.6 Montáž jednotky výstupu vzduchu

Viz obr. 16

- Upevněte jednotku výstupu vzduchu krátkými upevňovacími šrouby (1) k upevňovacím sponám.

Viz obr. 17

- Namontujte vzduchový filtr v uvedeném pořadí.

Viz obr. 18

- Namontujte kryt filtru.



## 9 Odstraňování poruch a závad

Závada	Příčina	Odstranění
Střešní klimatizace se neustále vypíná	Sepnul snímač zamrznutí.	Venkovní teplota je příliš nízká nebo jsou uzavřeny všechny vzduchové výduchy.
Nulový chladicí výkon	Střešní klimatizace není nastavena na chlazení.	➤ Nastavte střešní klimatizaci na režim chlazení.
	Okolní teplota je vyšší než 40 °C.	Střešní klimatizace je konstruována pouze na okolní teplotu do 40 °C.
	Nastavená teplota je vyšší než teplota v prostoru.	➤ Nastavte nižší teplotu.
	Okolní teplota je nižší než 18 °C.	➤ Střešní klimatizace je konstruována pouze na okolní teplotu od 18 °C.
	Jedno z teplotních čidel je vadné. Poškozený ventilátor výparníku. Poškozený ventilátor kondenzátoru.	➤ Kontaktujte autorizovaný odborný servis.
Špatná vzduchová ventilace	Sání vzduchu je ucpané.	➤ Odstraňte z ventiláčnicích lamel na střešní klimatizaci listy a jiné nečistoty.
	Vadný ventilátor.	➤ Kontaktujte autorizovaný odborný servis.
Do vozidla teče voda	Otvory pro odtok kondenzátu jsou ucpané.	➤ Vyčistěte otvory pro odtok kondenzátu.
	Poškozené těsnění.	➤ Kontaktujte autorizovaný odborný servis.
Střešní klimatizaci nelze zapnout	Chybí napájecí napětí (230 V~ ).	➤ Zkontrolujte napájecí napětí.
	Napětí je příliš nízké (nižší než 200 V). Vadný měnič napětí.	➤ Kontaktujte autorizovaný odborný servis.
	Jedno z teplotních čidel je vadné.	
	Příliš slabé elektrické pojistky napájecího napětí.	➤ Zkontrolujte pojistky napájecího napětí.
Střešní klimatizaci nelze vypnout	Jedno z teplotních čidel je vadné.	➤ Kontaktujte autorizovaný odborný servis.
	Příliš slabé elektrické pojistky napájecího napětí.	➤ Zkontrolujte pojistky napájecího napětí.

## 10 Likvidace

### Předpisy k ochraně životního prostředí a odborná likvidace

Všechny organizace musejí dodržovat řadu opatření, která umožňují rozpoznat, posoudit a kontrolovat vliv jejich aktivit (výroba, výrobky, služby apod.) na životní prostředí.

Dodržovaná opatření k rozpoznání závažných vlivů na životní prostředí musejí vzít v úvahu následující faktory:

- používání surovin a přírodních zdrojů
- emise do atmosféry
- únik kapalin
- likvidace odpadů a recyklace
- kontaminace půdy

Z důvodu minimalizace vlivů na životní prostředí zavede výrobce na základě toho řadu pokynů, které musejí dodržovat všichni, kteří (z jakéhokoliv důvodu) jsou v interakci s přístrojem během celé jeho životnosti.

- Kompletní obalový materiál musí být zlikvidován (nejlépe recyklován) v souladu s legislativními předpisy země, ve které likvidace probíhá.
- Všechny součásti výrobku musejí být zlikvidovány (nejlépe recyklovány) v souladu s legislativními předpisy země, ve které likvidace probíhá.
- Z důvodu správné likvidace musí být přístroj předán autorizovanému recyklačnímu centru tak, aby bylo zajištěno, že budou všechny recyklovatelné součásti znovu použity a se zbytkovým materiálem bude správně naloženo.
- Během instalace zajistěte dostatečné větrání prostoru tak, aby nemohlo dojít ke znečištění vzduchu, které by mohlo být škodlivé pro zdraví obsluhy.
- Během provozu a údržby zajistěte, aby byly všechny škodlivé odpadní látky (oleje, tuky apod.) řádně a správně likvidovány.
- Z důvodu snížení zatížení hluchostí udržujte hladinu hluku na co nejnižší úrovni.

Další informace o správném odinstalování našich výrobků naleznete v návodech k recyklaci na stránkách [www.dometic.com](http://www.dometic.com).

- Obalový materiál likvidujte v odpadu určeném k recyklaci.

- Za provozu a během oprav a údržby zajistěte, aby nedošlo k poškození okruhu a k úniku chladicího média. Médium má účinky skleníkového plynu a nesmí se dostat do životního prostředí.



Jakmile výrobek zcela vyřadíte z provozu, informujte se v příslušných recyklačních centrech nebo u specializovaného prodejce o příslušných předpisech o likvidaci odpadu.

- Likvidujte výrobek v souladu s platnými předpisy o recyklaci a likvidaci odpadu nebo v souladu s předpisy a likvidaci odpadu platnými u autorizované společnosti, zabývající se likvidací odpadů.



### **Chraňte životní prostředí!**

Akumulátory a baterie nepatří do domovního odpadu.

Odevzdejte vadné akumulátory nebo vybité baterie prodejci nebo na sběrném místě.

# 11 Technické údaje

	<b>Dometic B1600 PLUS</b>	<b>Dometic B2200</b>	<b>Dometic B2600</b>
Výr. č.:	9100100007	9100100009	9102900102
Chladicí výkon kompresoru	1500 W	2050 W	2500 W
Topný výkon, pouze v nezávislém provozu 230 V~:	800 W	1200 W	3300 W
Spotřeba (chlazení/topení):	620 W/800 W	950 W/1200 W	1200 W/1350 W
Jmenovité vstupní napětí:	230 V~ /60 Hz		
Příkon (chlazení/topení):	2,7/3,5 A	4,1/5,2 A	5,2/5,9 A
Potřebné jistiění:	4 A, s pomalou reakcí		
Rozsah provozních teplot:	0 °C až +52 °C		
Chladicí médium:	R-407C		
Ventilátor:	4 stupně výkonu		
Krytí:	IP X4		
Max. objem prostoru ve vozidle (s izolovanými stěnami):	20 m <sup>3</sup>	25 m <sup>3</sup>	30 m <sup>3</sup>
Rozměry DxŠxV (mm):	980 x 650 x 235 (výška nad střechou vozidla)		
Hmotnost:	30 kg	34 kg	40,5 kg

Pred zabudovaním a uvedením do prevádzky si pozorne prečítajte tento návod a odložte si ho. V prípade odovzdania zariadenia ďalšiemu používateľovi mu odovzdajte aj tento návod.

## Obsah

1	Vysvetlenie symbolov . . . . .	251
2	Pokyny týkajúce sa bezpečnosti a montáže . . . . .	252
3	Cieľová skupina tohto návodu . . . . .	255
4	Obsah dodávky . . . . .	255
5	Príslušenstvo . . . . .	255
6	Použitie podľa určenia . . . . .	256
7	Označovacie štítky . . . . .	256
8	Montáž . . . . .	256
9	Odstránenie poruchy . . . . .	263
10	Likvidácia . . . . .	264
11	Technické údaje . . . . .	265

## 1 Vysvetlenie symbolov



### NEBZPEČENSTVO!

**Bezpečnostný pokyn:** Nerešpektovanie vedie k smrti alebo k ťažkému zraneniu.



### VÝSTRAHA!

**Bezpečnostný pokyn:** Nerešpektovanie môže viesť k smrti alebo k ťažkému zraneniu.



### UPOZORNENIE!

**Bezpečnostný pokyn:** Nerešpektovanie môže viesť k zraneniam.



**POZOR!**

Nerešpektovanie môže viesť k materiálnym škodám a môže ovplyvniť funkciu zariadenia.



**POZNÁMKA**

Doplňujúce informácie k obsluhu výrobku.

► **Konanie:** Tento symbol vám ukáže, že musíte niečo urobiť. Potrebne konania budú popísane krok za krokom.

✓ Tento symbol popisuje výsledok niektorého konania.

**Obr. 1 5, strana 3:** Tento údaj poukazuje na prvok v niektorom obrázku, v tomto príklade na „Pol. 5 v Obr. 1 na strane 3“.

## 2 Pokyny týkajúce sa bezpečnosti a montáže

**Dodržiavajte bezpečnostné pokyny a podmienky predpísané výrobcom vozidla a združením automobilového priemyslu!**

Výrobca v nasledujúcich prípadoch nepreberá za škody žiadnu záruku:

- Chyby montáže alebo pripojenia
- Poškodenia produktu mechanickými vplyvmi a prepätiami
- Zmeny produktu bez vyjadreného povolenia výrobcu
- Použitie na iné účely ako sú účely uvedené v návode

Dodržiavajte nasledovné základné bezpečnostné pokyny pri používaní elektrických zariadení na ochranu pred:

- úrazom elektrickým prúdom,
- nebezpečenstvom požiaru,
- poraneniami.

## 2.1 Manipulácia s prístrojom



### VÝSTRAHA!

- Montáž a opravy strešného klimatizačného zariadenia smú uskutočňovať len odborníci s príslušnou kvalifikáciou, ktorí sú oboznámení s rizikami s tým spojenými, príp. s príslušnými predpismi. Neodbornými opravami môžu vzniknúť značné nebezpečenstvá. V prípade opravy sa obráťte na servisné centrum vo vašej krajine (adresy na opačnej strane).
- **Elektrické prístroje nie sú hračkou pre deti!**  
Deti nedokážu správne posúdiť riziká, ktoré predstavujú elektrické prístroje. Nenechávajte deti, aby používali elektrické prístroje bez dozoru.
- Osoby (vrátane detí), ktoré z dôvodu ich fyzických, zmyslových alebo duševných schopností, alebo ich neskúsenosti, alebo neznalosti nie sú schopné bezpečne používať tento prístroj, by ho nemali používať bez dozoru alebo poučenia zodpovednou osobou.
- V prípade požiaru **nedávajte** dolu horný kryt strešného klimatizačného zariadenia, ale použite povolený hasiaci prostriedok. Na hasenie nepoužívajte vodu.



### UPOZORNENIE!

- Strešné klimatizačné zariadenie musí byť nainštalované bezpečne, aby nespadlo.
- Strešné klimatizačné zariadenie používajte len vtedy, keď kryt a vedenia nie sú poškodené.
- Nepoužívajte strešné klimatizačné zariadenie v blízkosti zápalných tekutín alebo v uzavretých priestoroch.
- Dbajte na to, aby sa horľavé predmety neuskladňovali, príp. nemontovali v oblasti výstupu vzduchu. Dodržiavajte minimálnu vzdialenosť 50 m.
- Nesiahajte do vetracích otvorov a do zariadenia nevsúvajte žiadne cudzie predmety.



### **POZOR!**

- Prístroj požívajte len v súlade s jeho určeným používaním.
- Klimatizačné zariadenie nie je určené na prevádzku v poľnohospodárskych a stavebných strojoch.
- Na prístroji neuskutočňujte žiadne zmeny alebo prestavby.
- S nainštalovaným klimatizačným zariadením nesmiete vojsť s obytným automobilom do umývacieho zariadenia.
- Ak sa v obehú chladiacej kvapaliny zariadenia vyskytnú poruchy, dajte zariadenie preskúšať a riadne opraviť v špecializovanom servise. V žiadnom prípade sa chladiaci prostriedok nesmie voľne vypúšťať do atmosféry.



### **POZNÁMKA**

- Prosím, informujte sa u výrobcu vášho automobilu, či je na základe nadstavby strešného klimatizačného zariadenia (výška nadstavby 225 mm) potrebné povolenie (podľa § 19 predpisu o podmienkach prevádzky vozidiel na cestách) a vykonanie zmeny záznamu o výške vozidla v technickom preukaze.

## **2.2 Manipulácia s elektrickými vedeniami**



### **VÝSTRAHA!**

- Elektrické pripojenie smie vykonať len špecializovaná firma (napr. v Nemecku VDE 0100, časť 721).



### **UPOZORNENIE!**

- Pripojenie do siete vo vozidle zaistíte minimálne poistkou 10 A.
- Vedenia upevnite a položte tak, aby nehrozilo nebezpečenstvo zakopnutia a aby bolo vylúčené poškodenie kábla.



### **POZOR!**

- Ak sa vedenia musia viesť cez steny s ostrými hranami, použite ochranné rúrky, príp. priechodky.
- Na elektricky vodivé materiály (kovy) neumiestňujte voľné alebo ostro lomené vedenia.
- Neťahajte vodiče.



### 3 Cieľová skupina tohto návodu

Tento návod je určený odborným technikom v dielňach, ktorí poznajú príslušné smernice a bezpečnostné predpisy.

### 4 Obsah dodávky

Č. na obr. <b>1</b>	Počet	Označenie
1	1	Strešné klimatizačné zariadenie
2	1	Výstupná jednotka vzduchu
3	3	Montážny rám
4	4	Vzduchový filter
5	2	Kryt filtra
6	1	Sada tesnení
7	6	Káblková spojka
8	6	Dlhá upevňovacia skrutka
9	4	Krátka upevňovacia skrutka
		Montážny návod
		Návod na používanie

### 5 Príslušenstvo

Dostupné ako príslušenstvo (nie je súčasťou dodávky):

Označenie dielcov	Číslo výrobku
Rozširujúca súprava WAECO DC-Kit-2	9100300001
Rozširujúca súprava WAECO DC-Kit-3	9100300002
Rozširujúca súprava WAECO DC-Kit-4	9100300044



#### **POZNÁMKA**

S rozširovacou súpravou WAECO DC (príslušenstvo) je možné strešné klimatizačné zariadenie prevádzkovať aj počas jazdy.

## 6 Použitie podľa určenia

Strešné klimatizačné zariadenia Dometic B 1600 PLUS, B 2200 a B 2600 zasobujú vnútorné priestory obytných vozidiel a karavanov chladným alebo teplým vzduchom.

Strešné klimatizačné zariadenie **nie** je vhodné na inštaláciu do stavebných, poľnohospodárskych alebo podobných pracovných strojov. Pri silnom vibračnom účinku nie je zaručená jeho riadna činnosť.

Strešné klimatizačné zariadenie **neprevádzkujte** pri teplote okolia nad 31 °C.



### **POZNÁMKA**

Ďalšie informácie o strešnom klimatizačnom zariadení, ako technický opis alebo obsluha, nájdete v návode na obsluhu.

## 7 Označovacie štítky

Na strešných klimatizačných zariadeniach B 1600 PLUS, B 2200 a B 2600 sú namontované identifikačné štítky. Tieto označovacie štítky informujú používateľa a inštalatéra o špecifikáciách zariadenia.

## 8 Montáž



### **UPOZORNENIE! Nebezpečenstvo poranenia!**

Montáž strešného klimatizačného zariadenia smú vykonávať len odborné firmy s príslušným osvedčením. Nasledovné informácie sú adresované odborným pracovníkom, ktorí sú oboznámení s príslušnými smernicami a bezpečnostnými opatreniami.

### 8.1 Upozornenia pre montáž

Pred montážou strešného klimatizačného zariadenia si kompletne prečítajte montážny návod.

Pri montáži strešného klimatizačného zariadenia rešpektujte nasledovné tipy a pokyny:



### **NEBZPEČENSTVO! Ohrozenie života zasiahnutím elektrickým prúdom!**

Pri prácach na strešnom klimatizačnom zariadení prerušte všetky prívody elektrického prúdu.



### **UPOZORNENIE! Nebezpečenstvo poranenia!**

- Nesprávna montáž klimatizačného zariadenia môže viesť k neopraviteľným škodám zariadenia a nepriaznivo ovplyvniť bezpečnosť používateľa.
- Keď sa strešné klimatizačné zariadenie nenainštaluje podľa montážneho návodu, výrobca neručí za prevádzkové poruchy a bezpečnosť klimatizačného zariadenia, zvlášť za ublíženia na zdraví a/alebo materiálne škody.
- Pri všetkých prácach používajte predpísaný ochranný odev (napr. ochranné okuliare, ochranné rukavice).



### **POZOR! Nebezpečenstvo poškodenia!**

- Pri montáži strešného zariadenia zohľadnite vždy statiku vozidla a dbajte na utesnenie všetkých otvorov, ktoré vznikli pri montáži.
- Prv než vstúpite na strechu vozidla, preverte, či je možné na ňu vstúpiť. U výrobcu vozidla sa môžete informovať o prípustnom zaťažení strechy.

## **Pokyny na prepravu**

- Strešné klimatizačné zariadenie prenášajte vždy vo dvojici.
- Strešné klimatizačné zariadenie pre presun vždy nadvihnite, nikdy ho neťahajte po streche (obr. **2 A**).
- Na zdvíhanie nepoužívajte zadné vetracie štrbiny (obr. **2 B**).

## **Pokyny týkajúce sa miesta montáže**

- Pred montážou strešného klimatizačného zariadenia skontrolujte, či sa montážou strešného klimatizačného zariadenia nemôžu poškodiť komponenty vozidla (napr. lampy, skrinky, dverka).
- Pred montážou sa poraďte s výrobcou vozidla, či je nadstavba dimenzovaná na statickú hmotnosť a zaťaženie klimatickým zariadením, ak je vozidlo v pohybe. Výrobca strešného klimatizačného zariadenia nepreberá žiadne záruky.

- Výrobca vozidla prípadne môže určiť miesta, na ktoré možno umiestniť otvor na montáž strešného klimatizačného zariadenia bez rizika oslabenia nadstavby alebo porušenia elektrických káblov.
- Ako miesto montáže vyberte plochú a dostatočne rovnú zónu v strede dvoch pozdĺžnych profilov strechy vozidla.
- Sklon strechy na montážnej ploche nesmie byť väčší ako 10°.
- Dbajte na to, aby sa horľavé predmety neuskladňovali, príp. nemontovali v oblasti výstupu vzduchu. Mala by sa dodržiavať vzdialenosť 50 cm.
- Zabezpečte, aby v interiéri vozidla nebola žiadna prekážka na upevnenie výstupnej jednotky vzduchu a aby chladený vzduch vychádzal cez otočné dýzy rozvádzača vzduchu.
- Z bezpečnostných dôvodov dávajte pozor pri montáži strešného klimatizačného zariadenia (pri vŕtaní, skrútkovaní atď.) na priebeh existujúcich, predovšetkým neviditeľných zväzkov káblov, vedení a iných komponentov, ktoré sa nachádzajú v oblasti montáže!

### **Pokyny týkajúce sa elektrickej výbavy**

- Elektrické pripojenie strešného klimatizačného zariadenia dajte uskutočniť len odborníkovi.
- Porovnajte údaje o napätí na typovom štítku s existujúcim zdrojom napätia.
- Ak sa má dať osvetlenie zapnúť aj bez 230 V~ prívodu napätia, uistite sa, že je k dispozícii 12 V== prívodné vedenie od batérie až po strešné klimatizačné zariadenie.
- Nevedzte vedenia 230 V== spoločne v jednom kanáli (ochranná rúrka).
- Nepokladajte uvoľnené alebo ostro lomené vedenia k elektricky vodivým materiálom (kovy).
- Zo strany montáže pripravte spínač všetkých pólov s minimálnou vzdialenosťou medzi kontaktmi 3 mm.

Pri montáži strešného klimatizačného zariadenia sú na výber dve rôzne riešenia:

- Vytvorenie nového otvoru (kap. „Vytvorenie nového otvoru“ na strane 259). V tomto prípade sa musí do nového otvoru namontovať vhodný rám na vystuženie.
- Použitie existujúcich otvorov strešných okien vozidla (vetracie otvory) (kap. „Montáž do existujúceho strešného otvoru“ na strane 259).

## 8.2 Vytvorenie nového otvoru

### Pozri obr. 3

- Vyberte na streche zónu v strede medzi dvomi pozdĺžnymi profilmi.
- Naznačte si polohu a veľkosť otvoru pomocou šablóny, ktorá sa nachádza v balení (A a B).

### Pozri obr. 4

- Vyvrtajte rohy (A).
- Vyrežte dôkladne otvor na streche priamočiarou pílou alebo pod. (B).



### **POZOR!**

Dbajte pritom na to, aby sa nepoškodili elektrické káble.

### Pozri obr. 5

- Pred montážou si overte, či sa otvor v streche nemusí spevniť.
- Odstráňte vypnenie podľa šírky vašich zosilňovacích líšt (nie sú súčasťou dodávky) (A).
- Zosilňovacie lišty prispôsobte (B).

## 8.3 Montáž do existujúceho strešného otvoru



### **POZNÁMKA**

- Montáž strešného klimatizačného zariadenia sa môže vykonať na existujúcich strešných otvoroch podľa obr. 3.
- Zlikvidujte všetok odpadový materiál, lepidlo, silikón a tesnenia zvlášť. Dodržiavajte pritom smernice o likvidácii.
- Výrobca preberá výlučne záruku za dielce, ktoré sú súčasťou dodávky. Pri montáži zariadenia spolu s dielcami iných výrobcov záruka zaniká.

### Pozri obr. 6

- Odstráňte všetky skrutky a upevnenia existujúceho strešného okna.
- Strešné okno vyberte.

### Pozri obr. 7

- Odstráňte tesniaci materiál okolo otvoru škrabkou alebo pod.

**Pozri obr. 8****POZOR!**

Rešpektujte upozornenia výrobcu tesniaceho prostriedku.

- ▶ Otvory a zahĺbenia pre skrutky uzatvorte plastickým nevytvrdeným butylovým tesniacim prostriedkom (napr. Sika-Lastomer-710).

**8.4 Uloženie pripojovacích vedení****NEBZPEČENSTVO! Ohrozenie života zasiahnutím elektrickým prúdom!**

Pred začatím prác na elektricky ovládaných komponentoch zabezpečte, aby neboli pod napätím!

Strešné klimatizačné zariadenie musí byť pripojené do elektrického obvodu, ktorý je schopný zabezpečovať potrebný prúd (pozri kap. „Technické údaje“ na strane 265).

- ▶ Zvoľte prierez vodiča podľa dĺžky vedenia:
  - Dĺžka < 7,5 m: 1,5 mm<sup>2</sup>
  - Dĺžka > 7,5 m: 2,5 mm<sup>2</sup>

**Pozri obr. 9**

- ▶ Na jednej strane umiestnite otvor na prevedenie elektrického napájacieho kábla.
- ▶ Vedenie 230 V~ uložte cez otvor do interiéru vozidla.

Keď sa má dať osvetlenie zapnúť bez 230 V~ napätia:

- ▶ Spojte navzájom vedenia batérie vozidla s kladným pólom a so záporným pólom.
- ▶ Uložte 12 V== vedenia cez otvor do vnútra vozidla.

**8.5 Montáž strešného klimatizačného zariadenia****POZOR! Nebezpečenstvo poškodenia!**

Rešpektujte statiku strechy vozidla. Strecha vozidla musí mať nosnosť zodpovedajúcu hmotnosti strešného klimatizačného zariadenia. Strecha sa nesmie pod hmotnosťou zariadenia ani krátkodobo vtlačiť dovnútra alebo ináč zmeniť svoj tvar.

**Pozri obr. 10**

- Nadvihnite strešné klimatizačné zariadenie na strechu vozidla.
- Strešné klimatizačné zariadenie umiestnite nad montážny otvor.  
Dodržiavajte smer jazdy.

**Upevnenie strešného klimatizačného zariadenia****Pozri obr. 11**

- Strešné klimatizačné zariadenie umiestnite pomocou kuželovitých výstupkov do montážneho otvoru.

**Pozri obr. 12**

- Zvoľte vhodné tesnenia podľa nasledujúcej tabuľky:

Hrúbka strechy	Hrúbka tesnenia
do 30 mm	10 mm
30 – 35 mm	15 mm
35 – 40 mm	20 mm
40 – 45 mm	25 mm
45 – 50 mm	30 mm
50 – 55 mm	35 mm
55 – 60 mm	40 mm
60 – 65 mm	45 mm
65 – 70 mm	50 mm
70 – 75 mm	55 mm
75 – 80 mm	60 mm

- Tesnenie umiestnite na montážny rám.
- Upevnite držiak rozdeľovača vzduchu (1) na spodnú stranu strešného klimatizačného zariadenia 4 dodanými skrutkami.

**Pozri obr. 13**

**POZOR! Nebezpečenstvo poškodenia!**  
Dodržiavajte uvedený uťahovací moment!

- Skrutky dotiahnite momentovým kľúčom a uťahovacím momentom 2,5 Nm.

### Elektrické pripojenie

Celkové plány zapojenia nájdete v obr. **19**, obr. **20**:

**Pozri obr. 14**

### 230 V~ vedenie

- Spojte strešné klimatizačné zariadenie s 230 V~ prívodom napätia.  
Pripojte príslušné vedenia (1) vždy na jeden káblový konektor (2).

### 12 V== vedenie

Osvetlenie môžete spojiť s batériou. Vďaka tomu môžete osvetlenie zapnúť aj vtedy, keď nie je pripojený žiadny 230 V~ prívod napätia.

Postupujte takto:

- Vytiahnite 2-pólový konektor (3) z konektora na hlavnej doske.
- Pripojte kladný kábel (4) do konektora.
- Pripojte záporný kábel (5) do konektora.

### Pripojenie dosky plošných spojov

**Pozri obr. 15**

- Pripojte 12-pólový konektor (1) do zdierky (4) na doske jednotky výstupu vzduchu.
- Pripojte dva 2-pólové konektory (2) do zdierok (3) na doske.

## 8.6 Montáž výstupnej jednotky vzduchu

**Pozri obr. 16**

- Upevnite jednotku výstupu vzduchu krátkymi upevňovacími skrutkami (1) na upevňovací oblúk.

**Pozri obr. 17**

- Namontujte vzduchový filter v uvedenom poradí.

**Pozri obr. 18**

- Namontujte kryt filtra.



## 9 Odstránenie poruchy

Porucha	Príčina	Odstránenie
Strešné klimati- začné zariade- nie sa stále vypína.	Snímač námrazy sa zopol.	Vonkajšia teplota je príliš nízka alebo všetky vzduchové dýzy sú zatvorené.
Chýba chladiaci výkon.	Strešné klimatizačné zariadenie nie je nastavené na chladenie.	➤ Nastavte strešné klimatizačné zariadenie na chladenie.
	Teplota okolia je vyššia ako 40°C.	Strešné klimatizačné zariadenie je dimenzované len pre teplotu oko- lia do 40 °C.
	Nastavená teplota je vyššia ako vnú- torná teplota.	➤ Zvoľte nižšiu teplotu.
	Teplota okolia je nižšia ako 18 °C.	➤ Strešné klimatizačné zariade- nie je dimenzované len pre teplotu okolia nad 18 °C.
	Snímač teploty je chybný. Ventilátor odparovača je poškodený. Ventilátor kondenzátora je chybný.	➤ Obráťte sa na autorizovaný servis.
Zlý vetrací výkon	Nasávanie vzduchu je upchaté.	➤ Odstráňte lístie a iné nečistoty z vetracích lamiel na strešnom klimatizačnom zariadení.
	Ventilátor je chybný.	➤ Obráťte sa na autorizovaný servis.
Vnikanie vody do vozidla	Odtokové otvory pre kondenzovanú vodu sú upchaté.	➤ Vyčistite odtokové otvory pre kondenzovanú vodu.
	Tesnenia sú poškodené.	➤ Obráťte sa na autorizovaný servis.
Strešné klimati- začné zariade- nie sa nezapína.	Nie je prítomné napájacie napätie (230 V~).	➤ Skontrolujte napájanie napä- tím.
	Napätie je príliš nízke (pod 200 V). Menič napätia je chybný.	➤ Obráťte sa na autorizovaný servis.
	Snímač teploty je chybný. Elektrická poistka napájacieho napä- tia je slabá.	➤ Skontrolujte elektrickú poistku napájacieho napätia.
Strešné klimati- začné zariade- nie sa nevypína.	Snímač teploty je chybný.	➤ Obráťte sa na autorizovaný servis.
	Elektrická poistka napájacieho napä- tia je slabá.	➤ Skontrolujte elektrickú poistku napájacieho napätia.

## 10 Likvidácia

### Predpisy ochrany životného prostredia a odborná likvidácia

Všetky organizácie musia uskutočniť celý rad opatrení, aby rozpoznali, posúdili a kontrolovali vplyv, ktorý majú ich aktivity (výroba, výrobky, servis atď.) na životné prostredie.

Potrebné opatrenia na rozpoznanie významných následkov pre životné prostredie musia zohľadňovať nasledovné faktory:

- využívanie surovín a prírodných zdrojov
- atmosferické emisie
- unikanie tekutín
- likvidácia a recyklácia
- kontaminácia pôdy

Aby sa následky pre životné prostredie minimalizovali, predstavuje výrobca celý rad indícií, ktoré musí zohľadniť každý, kto (je jedno z akého dôvodu) s prístrojom počas jeho životnosti prichádza do styku.

- Celý obalový materiál sa musí zlikvidovať (prioritne recyklovať) podľa zákonných predpisov krajiny, v ktorej sa likvidácia uskutoční.
- Všetky komponenty výrobku sa musia zlikvidovať (prioritne recyklovať) podľa zákonných predpisov krajiny, v ktorej sa likvidácia uskutoční.
- Správna likvidácia znamená, že sa prístroj musí odovzdať v autorizovanom recyklačnom stredisku, aby sa všetky recyklovateľné komponenty mohli zhodnotiť a aby so zvyšným materiálom zaobchádzalo v súlade s predpismi.
- Počas inštalácie zabezpečte, aby bol priestor dostatočne vetraný, aby nebol vzduch kontaminovaný, čo by mohlo mať nepriaznivý vplyv na zdravie obsluhy.
- Zabezpečte počas prevádzky a údržby, aby sa všetky odpadové produkty (olej, tuk atď.) zlikvidovali v súlade s predpismi.
- Udržiavajte hladinu hluku na nízkej úrovni, aby sa znížilo zaťaženie hlukom.

Ďalšie informácie o správnom odinštalovaní našich výrobkov nájdete v návodoch na recykláciu na [www.dometic.com](http://www.dometic.com).

- Obalový materiál podľa možnosti odovzdajte do príslušného odpadu na recykláciu.

- Pri prevádzke, opravách a údržbe dbajte na to, aby sa chladiaci okruh nepoškodil a aby chladiaci prostriedok neunikal. Pôsobí ako skleníkový plyn a nemal by sa dostať do životného prostredia.



Keď výrobok definitívne vyradíte z prevádzky, informujte sa v najbližšom recyklačnom stredisku alebo u vášho špecializovaného predajcu o príslušných predpisoch týkajúcich sa likvidácie.

- Výrobok zlikvidujte podľa platných predpisov o recyklácii a likvidácii v autorizovanom podniku zaoberajúcom sa likvidáciou odpadu.



### Chrňte životné prostredie!

Akumulátory a batérie nepatria do domového odpadu.

Poškodené akumulátory alebo spotrebované batérie odovzdajte priamo u predajcu alebo v zbernom mieste.

## 11 Technické údaje

	<b>Dometic B1600 PLUS</b>	<b>Dometic B2200</b>	<b>Dometic B2600</b>
Č. výrobku:	9100100007	9100100009	9102900102
Chladiaci výkon kompresora:	1500 W	2050 W	2500 W
Výhrevný výkon, len v 230 V~ prevádzke:	800 W	1200 W	3300 W
Spotreba (chladiaca/vykurovacia prevádzka):	620 W/800 W	950 W/1200 W	1200 W/1350 W
Vstupné menovité napätie:	230 V~ / 60 Hz		
Spotreba prúdu (chladiaca/vykurovacia prevádzka):	2,7 / 3,5 A	4,1 / 5,2 A	5,2 / 5,9 A
Nevyhnutné zaistenie:	4 A, pomalá		
Rozsah prevádzkovej teploty:	0 °C až +52 °C		
Chladiaci prostriedok:	R-407C		

Ventilátor:	4 úrovne ventilátora		
Trieda ochrany:	IP X4		
Max. objem priestoru vozidla (s izolovanými stenami):	20 m <sup>3</sup>	25 m <sup>3</sup>	30 m <sup>3</sup>
Rozmery D x Š x V (mm):	980 x 650 x 235 (výška nad strechou vozidla)		
Hmotnosť:	30 kg	34 kg	40,5 kg

**Beépítés és üzembe vétel előtt gondosan olvassa el és őrizze meg ezt a használati útmutatót. Ha a készüléket továbbadja, mellékelje hozzá a használati utasítást is.**

## Tartalomjegyzék

1	A szimbólumok magyarázata . . . . .	267
2	Biztonsági és beszerelési tudnivalók . . . . .	268
3	Az útmutató célcsoportja . . . . .	271
4	Szállítási terjedelem . . . . .	271
5	Tartozék . . . . .	271
6	Rendeltetésszerű használat . . . . .	272
7	Jelölőmatricák . . . . .	272
8	Szerelés . . . . .	272
9	Üzemzavar-elhárítás . . . . .	279
10	Ártalmatlanítás . . . . .	280
11	Műszaki adatok . . . . .	282

## 1 A szimbólumok magyarázata



### **VESZÉLY!**

**Biztonsági tudnivaló:** Az utasítás figyelmen kívül hagyása halált vagy súlyos sérülést okoz.



### **FIGYELMEZTETÉS!**

**Biztonsági tudnivaló:** Az utasítás figyelmen kívül hagyása halált vagy súlyos sérülést okozhat.



### **VIGYÁZAT!**

**Biztonsági tudnivaló:** Az utasítás figyelmen kívül hagyása sérüléseket okozhat.

**FIGYELEM!**

Ha nem veszi figyelembe az információt, az anyagkárosodást eredményezhet, és káros kihatással lehet a termék működésére.

**MEGJEGYZÉS**

Kiegészítő információk a termék kezelésével kapcsolatosan.

► **Tevékenység:** Ez a szimbólum jelzi, hogy tennie kell valamit. A szükséges tevékenységek lépésről-lépésre követhetők.

✓ Ez a szimbólum egy tevékenység eredményét jelzi.

**1 ábra 5, 3. oldal:** Ez az információ egy ábra egyik elemére utal, jelen példában az „5. tételre az 1. ábrán, a 3. oldalon”.

## 2 Biztonsági és beszerelési tudnivalók

**Vegye figyelembe a járműgyártó és a gépjármű-szakma által előírt biztonsági megjegyzéseket és előírásokat!**

A gyártó a bekövetkező károkért a következő esetekben nem vállal felelősséget:

- szerelési vagy csatlakozási hiba
- a termék mechanikai behatások és túlfeszültségek miatti sérülése
- a termék kifejezett gyártói engedély nélküli módosítása
- az útmutatóban leírt céloktól eltérő felhasználás

Elektromos készülékek használata előtt vegye figyelembe az alábbi alapvető biztonsági intézkedéseket az alábbi veszélyek elleni védelem érdekében:

- áramütés
- tűzveszély
- sérülések

## 2.1 A készülék kezelése



### FIGYELMEZTETÉS!

- A tetőklíma-berendezés szerelését és javításait csak a kapcsolódó veszélyeket, illetve a vonatkozó előírásokat ismerő szakemberek végezhetik. A szakszerűtlen javítások jelentős veszélyeket okozhatnak. Javítás esetén forduljon az illetékes szervizhez (a címek a hátoldalon találhatóak).
- **Az elektromos berendezés nem játék!**  
A gyermekek az elektromos készülékekből eredő veszélyeket nem tudják ténylegesen felmérni. Soha ne hagyja, hogy gyermekek felügyelet nélkül elektromos készülékeket használjanak.
- Azok a személyek (beleértve a gyermekeket is), akik fizikai, érzékszervi vagy szellemi képességeik vagy tapasztalatlanságuk vagy tudatlanságuk miatt a készüléket nem tudják biztonságosan használni, a készüléket nem használhatják felügyelet vagy felelős személy utasítása nélkül.
- Tűz esetén **ne** oldja a tetőklíma-berendezés felső fedelét, hanem használjon engedélyezett oltószert. Az oltáshoz ne használjon vizet.



### VIGYÁZAT!

- A tetőklíma-berendezést úgy kell biztonságosan beszerelni, hogy ne billenessen el és ne eshessen le!
- A tetőklíma-berendezést csak akkor üzemeltesse, ha a ház és a vezetékek sérülésmentesek.
- A tetőklíma-berendezést ne alkalmazza gyúlékony folyadékok közelében vagy zárt térben.
- Ügyeljen arra, hogy a levegő távozásának tartományában ne legyenek éghető tárgyak tárolva, illetve felszerelve. A távolság legalább 50 cm legyen.
- Ne nyúljon a levegő távozási nyílásaiba és ne vezessen be idegen tárgyakat a berendezésbe.

**FIGYELEM!**

- A készüléket csak rendeltetésszerűen használja.
- A tetőklíma-berendezés nem használható mezőgazdasági vagy építőgépekben.
- Ne végezzen módosításokat vagy átépítéseket a készüléken.
- Ráépített tetőklíma-berendezés esetén tilos a lakóautóval mosóberendezésbe hajtani.
- A berendezés hűtőközeg-körforgásában előforduló hibák esetén a berendezést szakcéggel kell ellenőriztetni és megfelelően kell üzembe helyezni. Tilos a hűtőközeget a légkörbe engedni.

**MEGJEGYZÉS**

- Tájékozódjon járműje gyártójánál, hogy a tetőklíma-berendezés járműre történő ráépítése (ráépítési magasság: 225 mm) szűkségessé teszi-e a jármű jogszabály szerinti műszaki vizsgáztatását, illetve a forgalmi engedélyben bejegyzett járműmagasság módosítását.

## 2.2 Az elektromos vezetékek kezelése

**FIGYELMEZTETÉS!**

- Az elektromos csatlakoztatást csak jogosult szakcég végezheti.

**VIGYÁZAT!**

- A jármű fedélzeti energiaellátására való csatlakozást legalább 10 A-es biztosítókkal védje.
- A vezetékeket úgy rögzítse és úgy vezesse, hogy ne keletkezzen botlásveszély és a kábel ne sérülhessen meg.

**FIGYELEM!**

- Ha vezetékeket éles peremű falakon kell átvezetnie, akkor használjon üres csöveket, illetve vezetékátvezetőket!
- Ne vezessen laza vagy élesen megtört vezetékeket elektromosan vezető anyagokon (fém)!
- A vezetékekre ne fejtse ki húzóerőt.



### 3 Az útmutató célcsoportja

Jelen útmutató műhelyek azon szakembereinek szól, akik ismerik az alkalmazandó irányelveket és biztonsági óvintézkedéseket.

### 4 Szállítási terjedelem

Sorszám (1. ábra)	Mennyiség	Megnevezés
1	1	Tetőklíma-berendezés
2	1	Légkifúvó egység
3	3	Szerelőkeret
4	4	Légszűrő
5	2	Szűrőfedél
6	1	Tömítőkészlet
7	6	Kábelösszekötő
8	6	Hosszú rögzítőcsavar
9	4	Rövid rögzítőcsavar
		Szerelési útmutató
		Kezelési útmutató

### 5 Tartozék

Tartozékként kapható (nincs mellékelve):

Alkatrész-megnevezés	Cikkszám
WAECO DC-Kit-2 DC bővítőkészlet	9100300001
WAECO DC-Kit-3 DC bővítőkészlet	9100300002
WAECO DC-Kit-4 DC bővítőkészlet	9100300044



#### MEGJEGYZÉS

Egy WAECO DC bővítőkészlet (tartozék) segítségével a tetőklíma-berendezés utazás közben is használható.

## 6 Rendeltetésszerű használat

A Dometic B 1600 PLUS, B 2200 és B 2600 tetőklíma-berendezés lakóautók és lakókocsik hideg és meleg levegővel való klimatizálására alkalmas.

A tetőklíma-berendezés **nem** alkalmas építőgépekbe, mezőgazdasági gépekbe vagy hasonló munkakészülékekbe történő beépítésre. Túl erős rezgések esetén a megfelelő működés nincs biztosítva.

**Ne** használja a tetőklíma-berendezést 31 °C feletti környezeti hőmérséklet esetén.



### MEGJEGYZÉS

A tetőklíma-berendezéssel kapcsolatos további információk (például a műszaki leírás vagy a kezelés) a kezelési útmutatóban található.

## 7 Jelölőmatricák

A B 1600 PLUS, B 2200 és B 2600 tetőklíma-berendezésen jelölőmatricák vannak elhelyezve. Ezek a jelölőmatricák a felhasználót és a szerelőt tájékoztatják a készülékspecifikációkról.

## 8 Szerelés



### VIGYÁZAT! Sérülésveszély!

A tetőklíma-berendezés beszerelését kizárólag megfelelően képzett szakcégek végezhetik. A következő információk olyan szakembereknek szólnak, akik az alkalmazandó irányelveket és a biztonsági óvintézkedéseket ismerik.

### 8.1 Megjegyzések a szereléshez

A tetőklíma-berendezés beszerelése előtt jelen Szerelési útmutatót teljes mértékben el kell olvasni.

A tetőklíma-berendezés szerelése során a következő tippeket és megjegyzéseket kell figyelembe venni:



### VESZÉLY! Áramütés miatti életveszély!

A tetőklíma-berendezésen végzendő munkák előtt szakítsa meg az összes feszültségellátást.



### **VIGYÁZAT! Sérülésveszély!**

- A klímaberendezés hibás szerelése a készülék javíthatatlan károsodását okozhatja és a felhasználó biztonságát veszélyeztetheti.
- A tetőklíma-berendezés nem jelen szerelési útmutatónak megfelelő szerelése esetén a gyártó sem üzemzavarokra, sem a tetőklíma-berendezés biztonságára, különösen nem a személyi sérülésekre és/vagy anyagi károkra vonatkozóan nem vállal semmilyen felelősséget.
- Valamennyi munkánál viselje az előírt védőruházatot (például védőszemüveget, védőkesztyűt).



### **FIGYELEM! Sérülésveszély!**

- A tetőklíma-berendezés beszerelése során mindig vegye figyelembe a jármű stabilitását és a beszerelés során keletkező nyílások tömítését.
- A jármű tetejére mászás előtt ellenőrizze annak teherbírását. A tetőterhelések megengedett értéke a járműgyártótól kérhető meg.

### **Megjegyzések a szállításhoz**

- A tetőklíma-berendezést mindig ketten vigyék.
- A mozgatáshoz mindig emelje meg és ne húzza a tetőn a tetőklíma-berendezést (**2.** ábra **A**).
- Az emeléshez ne használja a hátsó szellőzőrést (**2.** ábra **B**).

### **Megjegyzések a szerelési helyhez**

- A tetőklíma-berendezés szerelése előtt ellenőrizze, hogy a tetőklíma-berendezés beépítése által nem sérülnek-e jármű-részegységek (például lámpák, szekrények, ajtók).
- A beépítés előtt - a járműgyártó segítségével - tisztázza, hogy a felépítmény az állóklíma-berendezés statikus tömegének és a mozgásban lévő járművön fellépő terhelések felvételére alkalmas-e. A tetőklíma-berendezés gyártója semmilyen felelősséget nem vállal.
- A járműgyártó adott esetben már kijelölhetett olyan helyeket, amelyek a tetőklíma-berendezés szerelésére szolgáló nyílás a felépítmény gyengítésének veszélye vagy áramkábelek átvágása nélkül elkészíthető.
- Szerelési helyként lapos és kellően sima területet válasszon a járműtető két hosszanti profilja között, középen.

- A szerelési felület tetőhajlásszöge nem lehet nagyobb 10°-nál.
- Ügyeljen arra, hogy a levegő távozásának tartományában ne legyenek éghető tárgyak tárolva, illetve felszerelve. A távolság legalább 50 cm legyen.
- Biztosítsa, hogy a jármű belterében a légkifúvó egység rögzítése ne legyen akadályozva, és a lehűtött levegő az elfordítható légelosztó fúvókön keresztül kiáramolhasson.
- Biztonsági okok miatt a tetőklíma-berendezés beépítése során (fúrásnál, csavarozásnál stb.) ügyeljen a meglévő - különösen a nem látható - kábelkötegek, vezetékek és a szerelési tartományban lévő más részegységek elhelyezkedésére!

### Megjegyzések az elektronikához

- A tetőklíma-berendezés elektromos csatlakoztatását csak szakember végezheti.
- Hasonlítsa össze a feszültségadatokat a típustáblán a rendelkezésre álló energiaellátással.
- Ha a világításnak 230 V~ feszültségellátás nélkül is bekapcsolhatóknak kell lennie, akkor gondoskodjon egy 12 V=== tápvezeték-csatlakozásról az akkumulátorhoz.
- Ne vezessen 230 V~ vezetékeket 12/24 V=== vezetékekkel együtt azonos vezetékcsatornában (üres cső).
- Ne vezesse a vezetékeket lazán, vagy elektromosan vezető anyagokon (fém) élesen megtörve.
- Szereljen be a szerelési oldalon egy legalább 3 mm-es érintkezőtávolsággal rendelkező többpólusú kapcsolót.

A tetőklíma-berendezés beszereléséhez két különböző megoldást választhat:

- egy új nyílás létrehozása („Új nyílás létrehozása” fej., 275. oldal). Ebben az esetben az új nyílásba megfelelő keretet kell a megerősítéshez beépíteni.
- A járművön meglévő tetőablaknyílások használata (szellőzőablak) („Beszerelés meglévő tetőablakba” fej., 275. oldal).

## 8.2 Új nyílás létrehozása

Lásd **3.** ábra

- Válasszon ki a tetőn egy területet középen, két hosszanti profil között.
- Rajzolja fel a nyílás helyzetét és méretét a csomagolásban lévő sablon segítségével (**A** és **B**).

Lásd **4.** ábra

- Fúrja ki a sarkokat (**A**).
- Vágja ki óvatosan a nyílást a tetőn szűrőfűrész vagy hasonló eszköz segítségével (**B**).



### **FIGYELEM!**

Ennek során ügyeljen arra, hogy elektromos kábelek ne sérüljenek meg.

Lásd **5.** ábra

- Tisztázza a beépítés előtt, hogy a tetőkivágást meg kell-e erősíteni.
- Távolítsa el a habanyagot a megerősítőlécek szélességében (nincs mellékelve) (**A**).
- Illessze be a megerősítőléceket (**B**).

## 8.3 Beszerelés meglévő tetőablakba



### **MEGJEGYZÉS**

- A tetőklíma-berendezés a **3.** ábra szerinti méretekkel rendelkező, meglévő tetőablaknyílásokba is beépíthető.
- Különválasztva ártalmatlanítsa a hulladékanyagokat, ragasztót, szilikont és tömítést. Ennek során vegye figyelembe a hulladékkezelési irányelveket.
- A gyártó kizárólag a szállítási terjedelemben foglalt alkatrészekért vállal felelősséget. A berendezés termékidegen alkatrészekkel történő beszerelése esetén a szavatosság érvényét veszti.

Lásd **6.** ábra

- Távolítsa el a meglévő tetőablak összes csavarját és rögzítését.
- Vegye ki a tetőablakot.

**Lásd 7. ábra**

- ▶ Távolítsa el a nyílás körüli tömítőanyagot kaparóval vagy hasonló eszközzel.

**Lásd 8. ábra****FIGYELEM!**

Vegye figyelembe a tömítőanyag-gyártó útmutatásait.

- ▶ Zárja le a csavarfuratokat és bemélyítéseket rugalmas, nem kikeményedő butil tömítőanyaggal (például Sika-Lastomer-710).

**8.4 A csatlakozóvezetékek elhelyezése****VESZÉLY! Áramütés miatti életveszély!**

Elektromos hajtású komponenseken végzendő munkák előtt biztosítani kell, hogy azok már ne álljanak feszültség alatt!

A tetőklima-berendezés csak olyan áramkörre csatlakoztatható, amely képes a szükséges áram biztosítására (lásd: „Műszaki adatok” fej., 282. oldal).

- ▶ Válassza meg a vezetékhoznak megfelelő vezeték-keresztmetszetet:
  - Hossz < 7,5 m: 1,5 mm<sup>2</sup>
  - Hossz > 7,5 m: 2,5 mm<sup>2</sup>

**Lásd 9. ábra**

- ▶ Helyezzen el egy nyílást az egyik oldalon az elektromos tápkábel átvezetéséhez.

- ▶ Vezesse a 230 V~ vezetéket a nyíláson keresztül a jármű belsejébe.

Ha a világítást 230 V~ feszültség nélkül is szeretné bekapcsolhatóvá tenni:

- ▶ Kössön egy-egy vezetéket a jármű-akkumulátor plusz- és mínuszpólusára.
- ▶ Vezesse a 12 V== vezetékeket a nyíláson keresztül a jármű belsejébe.

## 8.5 A tetőklíma-berendezés szerelése



### **FIGYELEM! Sérülésveszély!**

Vegye figyelembe a járműtető stabilitását. A járműtetőnek alkalmasnak kell lennie a tetőklíma-berendezés súlyának hordozására. A tetőt a berendezés súlyának hosszú távon sem szabad benyomódnia vagy alakját változtatnia.

Lásd **10.** ábra

- Emelje a tetőklíma-berendezést a járműtetőre.
- Helyezze a tetőklíma-berendezést a szerelési nyílásra.  
Vegye figyelembe a menetirányt.

### A tetőklíma-berendezés rögzítése

Lásd **11.** ábra

- Helyezze a tetőklíma-berendezést a kúpos kiugrások segítségével a szerelőnyílásba.

Lásd **12.** ábra

- Válassza ki a megfelelő tömítéseket a következő táblázat szerint:

Tetővastagság	Tömítés vastagsága
< 30 mm	10 mm
30 – 35 mm	15 mm
35 – 40 mm	20 mm
40 – 45 mm	25 mm
45 – 50 mm	30 mm
50 – 55 mm	35 mm
55 – 60 mm	40 mm
60 – 65 mm	45 mm
65 – 70 mm	50 mm
70 – 75 mm	55 mm
75 – 80 mm	60 mm

- ▶ Helyezze a tömítést a szerelőkeretre.
- ▶ Rögzítse a léghosztó-tartót (1) a tetőklíma-berendezés alsó oldalán a 4 db mellékelt csavarral.

Lásd **13.** ábra



**FIGYELEM! Sérülésveszély!**

Tartsa be a megadott meghúzási nyomatékot!

- ▶ A csavarokat nyomatékkulccsal, 2,5 Nm-es meghúzási nyomatékkal húzza meg.

### Elektromos bekötés

A teljes kapcsolási rajzok itt találhatóak: **19.** ábra , **20.** ábra :

Lásd **14.** ábra

### 230 V~ vezeték

- ▶ Kösse össze a tetőklíma-berendezést a 230 V~ feszültségellátással.  
Csatlakoztassa a hozzá tartozó vezetékeket (1) a vonatkozó kábelösszekötőre (2).

### 12 V--- vezeték

A világítást összekötheti az akkumulátorral. Ezáltal a világítás akkor is bekapcsolható, ha nincs csatlakoztatva 230 V~ feszültség.

Ehhez a következő módon járjon el:

- ▶ Húzza ki a 2 pólusú dugaszt (3) a főpanelen lévő aljzatból.
- ▶ Kösse össze a pluszkábelt (4) a dugasszal.
- ▶ Kösse össze a mínuszkábelt (5) a dugasszal.

### A panel csatlakoztatása

Lásd **15.** ábra

- ▶ Dugja be a 12 pólusú dugaszt (1) a légkifúvó egység panelén lévő aljzatba (4).
- ▶ Dugja be a 2 db 2 pólusú dugaszt (2) a panelen lévő aljzatokba (3).



## 8.6 A légkifúvó egység beszerelése

Lásd **16.** ábra

- Rögzítse a légkifúvó egységet a rövid rögzítőcsavarokkal (1) a rögzítőkenyeleken.

Lásd **17.** ábra

- Szerelje be a légszűrőt a megadott sorrendben.

Lásd **18.** ábra

- Szerelje fel a szűrőfedeleket.

## 9 Üzemzavar-elhárítás

Hiba	Ok	Elhárítás
A tetőklíma-berendezés folyamatosan kikapcsol	A jegesedésérzékelő bekapcsolt.	A külső hőmérséklet túl alacsony, vagy az összes légfúvó zárva van.
Nincs hűtésteljesítmény	A tetőklíma-berendezés nincs beállítva hűtésre.	➤ Állítsa át a tetőklíma-berendezést hűtésre.
	A környezeti hőmérséklet 40°C-nál magasabb.	A tetőklíma-berendezés csak legfeljebb 40 °C környezeti hőmérsékletre.
	A beállított hőmérséklet magasabb, mint a beltéri hőmérséklet.	➤ Válasszon alacsonyabb hőmérsékletet.
	A környezeti hőmérséklet 18 °C-nál alacsonyabb.	➤ A tetőklíma-berendezés csak 18 °C környezeti hőmérsékletnél magasabbra van tervezve.
	A hőmérséklet-érzékelők egyike meghibásodott.	➤ Forduljon jogosult szakszervizhez.
	A párologtatófúvó megsérült.	
	A kondenzátorfúvó megsérült.	
Nem megfelelő légteljesítmény	A légszívás eldugult.	➤ Távolítsa el a tetőklíma-berendezésen lévő szellőzsaluknál esetlegesen előforduló leveleket és más szennyeződéseket.
	A fúvó meghibásodott.	➤ Forduljon jogosult szakszervizhez.

Hiba	Ok	Elhárítás
Víz szivárgása a járműbe	A kondenzátvíz leeresztőnyílásai eldugultak.	➤ Tisztítsa meg a kondenzvíz leeresztőnyílásait.
	A tömítések megsérültek.	➤ Forduljon jogosult szakszervizhez.
A tetőklima-berendezés nem kapcsol be	Nincs tápfeszültség (230 V~).	➤ Ellenőrizze a feszültségellátást.
	A feszültség túl alacsony (200 V alatt).	➤ Forduljon jogosult szakszervizhez.
	A feszültségátalakító meghibásodott.	
	A hőmérséklet-érzékelők egyike meghibásodott.	
A tetőklima-berendezés nem kapcsol ki	A feszültségellátás elektromos biztonsága túl kis értékű.	➤ Ellenőrizze a feszültségellátás elektromos biztonságát.
	A hőmérséklet-érzékelők egyike meghibásodott.	➤ Forduljon jogosult szakszervizhez.
A tetőklima-berendezés nem kapcsol ki	A feszültségellátás elektromos biztonsága túl kis értékű.	➤ Ellenőrizze a feszültségellátás elektromos biztonságát.

## 10 Ártalmatlanítás

### Környezetvédelmi előírások és szakszerű ártalmatlanítás

A szervezeteknek intézkedések olyan sorozatát kell alkalmazniuk, amelyek a szervezet tevékenységének (gyártás, termékek, szolgáltatás stb.) a környezetre való hatását felismeri, értékeli és ellenőrzi.

A környezetre való jelentős hatások felismerésére szolgáló követendő intézkedéseknek a következő tényezőket kell figyelembe venniük:

- nyersanyagok és természetes erőforrások használata
- légköri kibocsátások
- folyadékok környezetbe jutása
- ártalmatlanítás és újrahasznosítás
- talajszennyezés

A környezetre való hatás minimalizálása érdekében a gyártó az alábbiakban olyan jelzéseket alkalmaz, amelyeket a készülékkel annak élettartama során (bármely okból) tevékenységet végző minden személynek figyelembe kell vennie.

- A teljes csomagolóanyagot a helyi törvényi előírásoknak megfelelően kell ártalmatlanítani (illetve újrahasznosítani).

- Az összes termékreszegységet a helyi törvényi előírásoknak megfelelően kell ártalmatlanítani (illetve újrahasznosítani).
- A megfelelő ártalmatlanítás érdekében a készüléket erre jogosult újrahasznosító központnak kell átadni, amellyel biztosítható, hogy az összes visszaforgatható részegység újra lesz hasznosítva és a maradványanyagok kezelése előírászerűen történik.
- A beszerelés során biztosítsa a beltér megfelelő szellőzését, hogy megakadályozza a levegő elhasználódását, amely a kezelő egészségére káros lehet.
- Az üzemeltetés és a karbantartás során biztosítsa, hogy valamennyi káros hulladék (olaj, zsír stb.) ártalmatlanítása megfelelően történjen.
- A zajterhelés csökkentése érdekében tartsa alacsonyan a zajszintet.

A termékeink megfelelő leszerelésére vonatkozó további információk a [www.dometic.com](http://www.dometic.com) webhelyen található újrahasznosítási útmutatókban található.

- A csomagolóanyagot lehetőleg a megfelelő újrahasznosítható hulladékokhoz tegye.
- Az üzemeltetés, valamint a javítások és karbantartás során ügyeljen arra, hogy a hűtési körforgás ne sérüljön meg és a hűtőközeg ne szivároghasson ki. Ez ugyanis üvegházhatást kiváltó anyag, amely nem kerülhet a környezetbe.



Ha végleg üzemen kívül akarja helyezni a terméket, akkor tájékozódjon a legközelebbi újrahasznosító központban vagy szakkereskedőjénél az idevonatkozó ártalmatlanítási előírásokról.

- A terméket csak az érvényes újrahasznosítási vagy ártalmatlanítási előírásoknak megfelelően, jogosult ártalmatlanítási vállalatnál ártalmatlanítsa.



### Védje környezetét!

Az akkumulátorok és elemek nem a háztartási hulladékba valók. Adja le a meghibásodott akkumulátorokat vagy elhasznált elemeket a kereskedőnél vagy egy gyűjtőhelyen.

# 11 Műszaki adatok

	Dometic B1600 PLUS	Dometic B 2200	Dometic B 2600
Cikkszám:	9100100007	9100100009	9102900102
Kompresszor hűtő- teljesítménye:	1500 W	2050 W	2500 W
Fűtőteljesítmény, csak 230 V~ állóüzemben:	800 W	1200 W	3300 W
Fogyasztás (hűtő-/fűtőüzem):	620 W/800 W	950 W/1200 W	1200 W/1350 W
Névleges beme- neti feszültség:	230 V~ / 60 Hz		
Áramfelvétel (hűtő-/fűtőüzem):	2,7 / 3,5 A	4,1 / 5,2 A	5,2 / 5,9 A
Szükséges biztosíték:	4 A, lassú		
Üzemelési hőmér- séklet-tartomány:	0 °C ... +52 °C		
Hűtőközeg:	R-407C		
Fűvő:	4 fűvőfokozat		
Védettségi osztály:	IP X4		
Jármű max. belső térfogata (szigetelt falakkal):	20 m <sup>3</sup>	25 m <sup>3</sup>	30 m <sup>3</sup>
Méreték (h x sz x m, mm):	980 x 650 x 235 (járműtető feletti magasság)		
Tömeg:	30 kg	34 kg	40,5 kg



**GERMANY****Dometic WAECO International GmbH**

Hollefeldstraße 63 · D-48282 Emsdetten

☎ +49 (0) 2572 879-195 · 📠 +49 (0) 2572 879-322

Mail: info@dometic-waeco.de · Internet: www.dometic-waeco.de

**AUSTRALIA****Dometic Australia Pty. Ltd.**1 John Duncan Court  
Varsity Lakes QLD 4227

☎ +61 7 55076000

📠 +61 7 55076001

Mail: sales@dometic-waeco.com.au

**AUSTRIA****Dometic Austria GmbH**Neudorferstrasse 108  
2353 Guntramsdorf

☎ +43 2236 908070

📠 +43 2236 90807060

Mail: info@waeco.at

**BENELUX****Dometic Benelux B.V.**Ecustraat 3  
NL-4879 NP Etten-Leur

☎ +31 76 5029000

📠 +31 76 5029090

Mail: info@dometic.nl

**DENMARK****Dometic Denmark A/S**Nordensvej 15, Taulov  
DK-7000 Fredericia

☎ +45 75585966

📠 +45 75586307

Mail: info@waeco.dk

**FINLAND****Dometic Finland OY**Mestarintie 4  
FIN-01730 Vantaa

☎ +358 20 7413220

📠 +358 9 7593700

Mail: info@dometic.fi

**FRANCE****Dometic SAS**ZA du Pré de la Dame Jeanne  
F-60128 Plailly

☎ +33 3 44633500

📠 +33 3 44633518

Commercial : info@dometic.fr

SAV/Technique : service@dometic.fr

**HONG KONG****WAECO Impex Ltd.**Suites 2207-2211 · 22/F · Tower 1  
The Gateway · 25 Canton Road,

Tsim Sha Tsui · Kowloon

Hong Kong

☎ +852 24611386

📠 +852 24665553

Mail: info@dometic-waeco.com.hk

**ITALY****Dometic Italy S.r.l.**Via Virgilio, 3  
I-47100 Forlì

☎ +39 0543 754901

📠 +39 0543 756631

Mail: info@dometic.it

**NORWAY****Dometic Norway AS**Skolmar 24  
N-3232 Sandefjord

☎ +47 33428450

📠 +47 33428459

Mail: firmapost@waeco.no

**POLAND****Dometic Poland Sp. z o.o.**Ul. Puławska 435A  
02-801 Warszawa

Poland

☎ +48 22 414 32 00

📠 +48 22 414 32 01

Mail: info@dometic.pl

**RUSSIA****Dometic RUS LLC**Komsomolskaya square 6-1  
107140 Moscow

Russia

☎ +7 495 780 79 39

📠 +7 495 916 56 53

Mail: info@dometic.ru

**SLOVAKIA****Dometic Slovakia s.r.o.**

Tehelná 8

SK-98601 Filakovo

☎ +421 47 4319 107

📠 +421 47 4319 166

Mail: info@dometic.sk

**SPAIN****Dometic Spain S.L.**Avda. Sierra del Guadarrama, 16  
E-28691 Villanueva de la Cañada

Madrid

☎ +34 902 111 042

📠 +34 900 100 245

Mail: info@dometic.es

**SWEDEN****Dometic Scandinavia AB**

Gustaf Melins gata 7

S-42131 Västra Frölunda (Göteborg)

☎ +46 31 7341100

📠 +46 31 7341101

Mail: info@waeco.se

**SWITZERLAND****Dometic Switzerland AG**

Riedackerstrasse 7a

CH-8153 Rümlang (Zürich)

☎ +41 44 8187171

📠 +41 44 8187191

Mail: info@dometic-waeco.ch

**UNITED KINGDOM****Dometic UK Ltd.**Dometic House · The Brewery  
Blandford St. Mary

Dorset DT11 9LS

☎ +44 844 626 0133

📠 +44 844 626 0143

Mail: sales@dometic.co.uk

**UNITED ARAB STATES****Dometic Middle East FZCO**

P. O. Box 17860

S-D 6, Jebel Ali Freezone

Dubai, United Arab Emirates

☎ +971 4 883 3858

📠 +971 4 883 3868

Mail: info@dometic.ae

**UNITED STATES OF AMERICA****Dometic Marine Division**2000 N. Andrews Ave. Extension  
Pompano Beach, FL 33069 USA

☎ +1 954 973 2477

📠 +1 954 979 4414

Mail: marinesales@dometicus.com