

↗ DOMETIC CLIMATE AIR CONDITIONERS

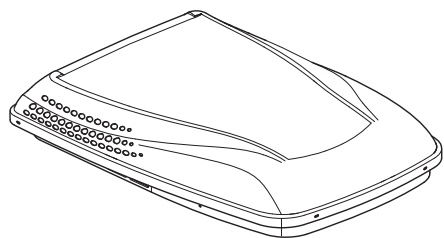

B3200

EN	Air conditioning roof unit Operating manual	5
DE	Dachklimaanlage Bedienungsanleitung	17
FR	Climatiseur de toit Notice d'utilisation	30
ES	Aire acondicionado de techo Instrucciones de uso	43
PT	Ar condicionado para tejadilho Manual de instruções	57
IT	Climatizzatore a tetto Istruzioni per l'uso	71
NL	Airconditioning voor dakinbouw Gebruiksaanwijzing	84
DA	Klimaanlæg til tagmontering Betjeningsvejledning	97
SV	Takmonterad klimatanläggning Bruksanvisning	109
NO	Takmontert klimaanlegg Bruksanvisning	121
FI	Kattoilmastointilaitteisto Käyttöohje	133

RU	Накрышный кондиционер Инструкция по эксплуатации	145
PL	Klimatyzator dachowy Instrukcja obsługi	158
SK	Strešné klimatizačné zariadenie Návod na obsluhu	171
CS	Střešní klimatizace Návod k obsluze	184
HU	Tetőklíma-berendezés Használati utasítás	196

1

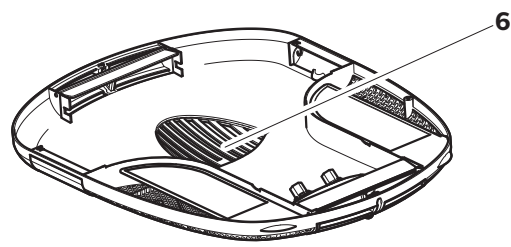
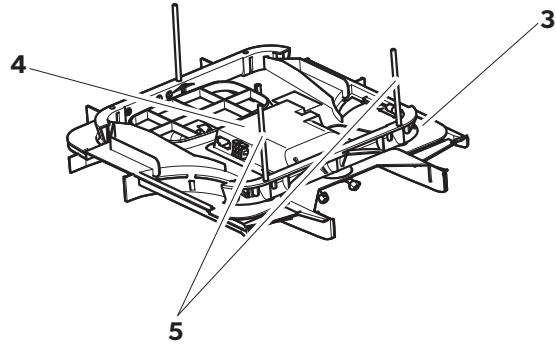
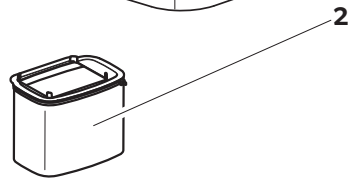
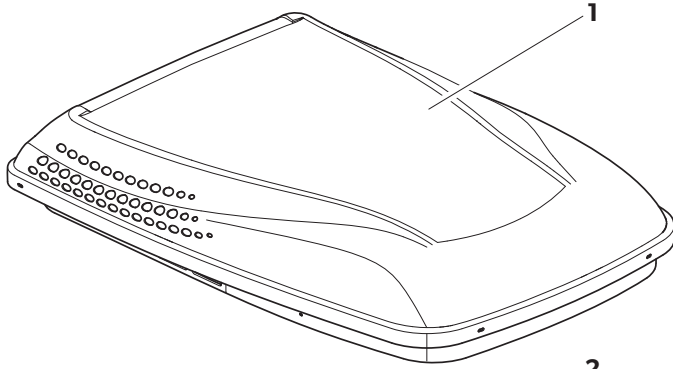

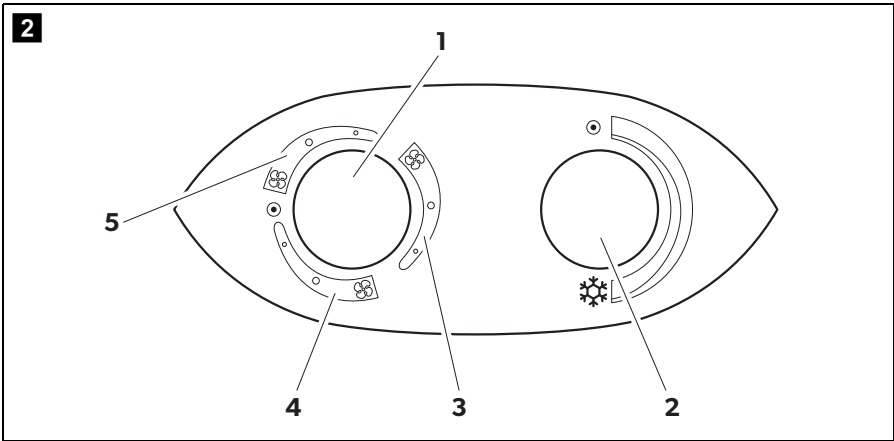

Please read this instruction manual carefully before installing and starting up the product, and store it in a safe place. If the product is passed on to another person, this manual must also be handed over with it.

Table of contents

1	Explanation of symbols	5
2	Safety instructions	6
3	Target group for this manual.	8
4	Scope of delivery	8
5	Accessories	8
6	Intended use	8
7	Technical description	9
8	Before initial use	11
9	Operating the roof air conditioner	11
10	Cleaning the roof air conditioner	12
11	Troubleshooting	13
12	Warranty	14
13	Disposal	14
14	Technical data	16

1 Explanation of symbols



WARNING!

Safety instruction: Failure to observe this instruction can cause fatal or serious injury.



CAUTION!

Safety instruction: Failure to observe this instruction can lead to injury.

**NOTICE!**

Failure to observe this instruction can cause material damage and impair the function of the product.

**NOTE**

Supplementary information for operating the product.

2 Safety instructions

The manufacturer accepts no liability for damage in the following cases:

- Damage to the product resulting from mechanical influences
- Alterations to the product without express permission from the manufacturer
- Use for purposes other than those described in the operating manual

In particular, the manufacturer will not be liable for any consequential damage, especially consequential damage caused by failure of the roof air conditioner.

Note the following basic safety information when using electrical devices to protect against:

- Electric shock
- Fire hazards
- Injury

2.1 General safety

**WARNING!**

- **Electrical devices are not toys.**

Keep electrical appliances out of reach of children or infirm persons. Do not let them use the appliances without supervision.

- This device can be used by children aged 8 years or over, as well as by persons with diminished physical, sensory or mental capacities or a lack of experience and/or knowledge, providing they are supervised or have been taught how to use the device safely and are aware of the resulting risks.
- Only use the device as intended.
- Do not make any alterations or conversions to the device.

- Installation, maintenance and repairs of the roof air conditioner may only be carried out by qualified personnel who are familiar with the risks involved and the relevant regulations. Inadequate repairs may cause serious hazards. For repair service, please contact the service centre in your country (addresses on the back page).
- Do not use the roof air conditioner near flammable fluids or in closed rooms.
- Make sure no combustible objects are stored or installed near the air outlet. A distance of at least 50 cm must be kept.
- Do not reach into air outlets or insert any foreign objects in the roof air conditioner.
- Do **not** undo the upper cover of the roof air conditioner in the event of a fire. Use approved extinguishing agents instead. Do not use water to extinguish fires.

**NOTICE!**

- Never drive through automatic car washes when the roof air conditioner is mounted.
- Please ask your vehicle manufacturer if a technical inspection is required after fitting an air conditioner and whether the height entered in your vehicle documents needs to be altered (increased height 245 mm).
- If faults occur in the roof air conditioner's refrigerant circuit, the roof air conditioner must be checked by a specialist company and properly repaired. The refrigerant must never be released into the air.

2.2 Operating the device safely

**WARNING!**

- Always disconnect the power supply when working on the device.

**NOTICE!**

- Do not operate the roof air conditioner if the ambient temperature is below 0 °C. There is a risk of damage from freezing condensation.
- The roof air conditioner is not suitable for use in agricultural or construction vehicles.
- Operate the device only if you are certain that the housing and the cables are undamaged.

3 Target group for this manual

This operating manual is for the user of the roof air conditioner.

4 Scope of delivery

Designation	Ref. no.
B 3200 roof air conditioner	9108555538
Installation manual	
Operating manual	

5 Accessories

Available as accessory (not included in scope of delivery):

Designation	Ref. no.
DC extension DC-Kit-4	9100300044

6 Intended use

The B 3200 roof air conditioner can condition the interior of caravans with cool or warm air.

The roof air conditioner is **not** suitable for installation in construction machines, agricultural machines or similar equipment. It will not work properly if exposed to strong vibrations.

The operating mode of the roof air conditioner is guaranteed for temperature up to 52 °C.

Do **not** operate the roof air conditioner in the "Heating" air conditioning mode if the room temperature is above 30 °C.

Heating operation is recommended at ambient temperatures of +2 °C and above.

7 Technical description

The roof air conditioner supplies the interior with cool or warm dehumidified air without dust and dirt.



NOTE

The roof air conditioner can lower or raise the temperature within the vehicle to a certain level. The temperature depends on the type of vehicle, the ambient temperature and the cooling capacity of your roof air conditioner. Below an outer temperature of 16 °C the roof air conditioner does not cool anymore. In this case only use the air conditioning mode "Fan".













When the outside temperature drops, the heating capacity of the roof air conditioner sinks. Heating operation is recommended only at temperatures of +2 °C and above.

7.1 Components and operating elements

The roof air conditioner consists of the following components (fig. **1**, page 3):

No.	Quantity	Description
1	1	Roof air conditioner
2	1	Upper discharge duct
3	1	Ceiling template
4	1	Analog relais box
5	3	Bolts
6	1	Air outlet unit

The roof air conditioner consists of the following control elements (fig. 2, page 4):

Nr.	Designation	Symbol	Description
1	Adjusting knob		Setting of fan speed, heating mode, cooling mode
2	Thermostat		Position "OFF" (compressor is switched off)
			Highest temperature level (32.5 C°)
3	Settings Heating		High
			Medium
			Low
4	Settings Cooling		Maximum cooling and dehumidification
			Average cooling
			Maintains temperature / Night mode
5	Settings Fan		High
			Medium
			Low

8 Before initial use



CAUTION!

Do not insert your fingers or objects into the air nozzles or the intake grille.

Before you switch on the roof air conditioner, observe the following:

- ▶ Check whether the supply voltage and frequency correspond to the values specified in the technical data, see page 16.
- ▶ Ensure both the air intake opening and the air nozzles are free. All ventilation grilles must always be kept free to ensure that the roof air conditioner is able to operate at maximum capacity.

9 Operating the roof air conditioner

9.1 Basic notes on operation

The roof air conditioner has four operating modes:

Operating mode	Features
OFF	The roof air conditioner is switched off.
Heating	The roof air conditioner heats the air in the interior.
Cooling	The roof air conditioner cools the air in the interior.
Fan	The fan moves the air in the interior without cooling or heating.

9.2 Selecting the air conditioning mode

Cooling

- ▶ Set the thermostat at the desired temperature level.
- ▶ Set the adjusting knob at the desired cooling level.

Heating

- ▶ Set the thermostat at the desired temperature level.
- ▶ Set the adjusting knob at the desired heating level.

Fan

- Set the adjusting knob at the desired fan level.

9.3 Hint for improved use

The following hints will optimise the performance of your roof air conditioner:

- Improve the heat insulation of your vehicle by sealing gaps and hanging reflective blinds or curtains on your windows.
- If the vehicle has been subjected to direct sunlight for a long time: Operate the roof air conditioner in the “Fan” mode with the windows open for a while before switching on the “Cooling” air conditioning mode.
- Avoid opening doors and windows as far as possible in the “Cooling” and “Heating” modes.
- Select an appropriate temperature and fan speed.
- Make sure the air nozzles and intake grille are not covered by cloths, paper or other objects.

10 Cleaning the roof air conditioner



NOTICE! Beware of damage

- Do not clean the roof air conditioner with a high-pressure cleaner. Exposure to water can damage the air conditioner.
 - Do not use sharp or hard objects or cleaning agents for cleaning as these may damage the roof air conditioner.
- Slide out the return air filters located on the end of the air distribution box occasionally.
 - Wash the return air filters with soap and warm water.
 - Let the return air filters dry.
 - Reinstall the return air filters.
 - Clean the housing of the roof air conditioner and the air outlet unit occasionally with a damp cloth.

11 Troubleshooting

Problem	Cause	Remedy
Roof air conditioner constantly switches itself off.	Icing sensor has tripped.	Outer temperature is too low or all air nozzles are closed.
No cooling capacity	The roof air conditioner is not set to cooling.	➤ Set the roof air conditioner to cooling.
	The ambient temperature is above 52 °C.	The roof air conditioner is only designed for ambient temperatures of up to 52 °C.
	The temperature set is higher than the room temperature.	➤ Select a lower temperature.
	The ambient temperature is below 16 °C.	The roof air conditioner is only designed for ambient temperatures above 16 °C.
	One of the temperature sensors is defective.	➤ Contact an authorised workshop.
	The vaporiser fan is damaged.	
	The condenser fan is damaged.	
Low air output	The air intake section is clogged up.	➤ Remove any leaves and other dirt from the ventilation grilles of the roof air conditioner.
	The blower is defective.	➤ Contact an authorised workshop.
Water enters the vehicle	The condensation water drainage openings are clogged up.	➤ Clean the drainage openings for condensation water.
	The seals are damaged.	➤ Contact an authorised workshop.
Roof air conditioner does not switch on.	No supply voltage (230 V~) connected.	➤ Check the power supply.
	The voltage is too low (under 200 V~).	➤ Contact an authorised workshop.
	The voltage converter is defective.	
	One of the temperature sensors is defective.	
	The electrical fuse of the power supply is too low.	➤ Check the electrical fuse of the power supply.
Roof air conditioner does not switch off.	One of the temperature sensors is defective.	➤ Contact an authorised workshop.
	The electrical fuse of the power supply is too low.	➤ Check the electrical fuse of the power supply.

12 Warranty

The statutory warranty period applies. If the product is defective, please contact the service partner in your country (addresses on the back on the instruction manual).

Our experts will be happy to help you and will discuss the warranty process with you in more detail.

13 Disposal

Regulations for environmental safety and correct disposal

All organisations must apply a set of procedures to identify, evaluate and control the influence that their activities (manufacturing, products, services, etc.) have on the environment.

The procedures to be followed to identify significant environmental impact must take the following factors into account:

- use of raw materials and natural resources
- atmospheric emissions
- discharge of liquids
- waste management and recycling
- contamination of the soil

In order to minimise environmental impact, the manufacturer provides a series of indications here below that should be taken into account by all those who, for whatever reason, interact with the appliance during its working life.

- All packing components must be disposed of (preferably recycled) in compliance with statutory legislation in the country in which disposal takes place.
- All product components must be disposed of (preferably recycled) in compliance with statutory legislation in the country in which disposal takes place.
- For correct disposal, the appliance must be consigned to an authorised waste disposal company to ensure that all recyclable components are reused and the remaining materials are processed properly.
- During installation ensure the room has adequate ventilation to prevent the build-up of stale air that might be harmful to the health of the operators.
- During operation and maintenance ensure that any waste pollutant products (oil, grease, etc.) are disposed of correctly.
- Keep noise levels down to reduce noise pollution.

For more information on correct dismantling of our products please refer to the recycling handbooks at www.dometic.com.

- ▶ Place the packaging material in the appropriate recycling waste bins wherever possible.
- ▶ When in operation or undergoing repairs and maintenance work, make sure that the refrigerant circuit is not damaged and refrigerant cannot escape. It acts as a greenhouse gas and should not be allowed into the environment.



If you wish to finally dispose of the product, ask your local recycling centre or specialist dealer for details about how to do this in accordance with the applicable disposal regulations.

- ▶ Dispose of the product at an official waste disposal facility in accordance with the applicable recycling or disposal guidelines.

14 Technical data

	B 3200
Item no.:	9108555538
Nominal compressor capacity	3,2 kW
Cooling capacity based on ISO 5151:	3.2 kW
Heating capacity:	1600 W
Rated input voltage:	220 – 240 V~ / 50 Hz
Power consumption in cooling mode:	5.9 A
Power consumption in heating mode:	6.5 A
Operating temperature range:	0 °C to +52 °C
Refrigerant:	R410a
Refrigerant quantity:	650 g
CO ₂ equivalent:	1.357 t
Global warming potential (GWP):	2088
Dimensions L x W x H (mm):	1025 x 737 x 245 (height above vehicle roof)
Weight:	approx. 45 kg
Inspection/certification:	

The coolant circuit contains R410a.

Contains fluorinated greenhouse gases

Hermetically sealed equipment

Bitte lesen Sie diese Anleitung vor Einbau und Inbetriebnahme sorgfältig und bewahren Sie sie auf. Geben Sie sie im Falle einer Weiterveräußerung des Produktes an den Käufer weiter.

Inhaltsverzeichnis

1	Erklärung der Symbole	17
2	Sicherheitshinweise	18
3	Zielgruppe dieser Anleitung	20
4	Lieferumfang	20
5	Zubehör	21
6	Bestimmungsgemäßer Gebrauch	21
7	Technische Beschreibung	22
8	Vor dem ersten Gebrauch	24
9	Dachklimaanlage bedienen	24
10	Dachklimaanlage reinigen	25
11	Störungen beseitigen	26
12	Gewährleistung	27
13	Entsorgung	27
14	Technische Daten	29

1 Erklärung der Symbole



WARNING!

Sicherheitshinweis: Nichtbeachtung kann zu Tod oder schwerer Verletzung führen.



VORSICHT!

Sicherheitshinweis: Nichtbeachtung kann zu Verletzungen führen.

**ACHTUNG!**

Nichtbeachtung kann zu Materialschäden führen und die Funktion des Produktes beeinträchtigen.

**HINWEIS**

Ergänzende Informationen zur Bedienung des Produktes.

2 Sicherheitshinweise

Der Hersteller übernimmt in folgenden Fällen keine Haftung für Schäden:

- Beschädigungen am Produkt durch mechanische Einflüsse
- Veränderungen am Produkt ohne ausdrückliche Genehmigung vom Hersteller
- Verwendung für andere als die in der Anleitung beschriebenen Zwecke

Er haftet insbesondere nicht für jegliche Folgeschäden, insbesondere auch nicht für Folgeschäden, die durch den Ausfall der Dachklimaanlage entstehen können.

Beachten Sie folgende grundsätzliche Sicherheitsmaßnahmen beim Gebrauch von elektrischen Geräten zum Schutz vor:

- elektrischem Schlag
- Brandgefahr
- Verletzungen

2.1 Grundlegende Sicherheit

**WARNUNG!**

- **Elektrogeräte sind kein Kinderspielzeug!**

Kinder können Gefahren, die von elektrischen Geräten ausgehen, nicht richtig einschätzen. Lassen Sie Kinder nicht ohne Aufsicht elektrische Geräte benutzen.

- Dieses Kühlgerät kann von Kindern ab 8 Jahren und darüber sowie von Personen mit verringerten physischen, sensorischen oder mentalen Fähigkeiten oder Mangel an Erfahrung und Wissen benutzt werden, wenn sie beaufsichtigt oder bezüglich des sicheren Gebrauchs des Kühlgerätes unterwiesen wurden und die daraus resultierenden Gefahren verstehen.
- Benutzen Sie das Gerät nur zu seinem bestimmungsgemäßen Gebrauch.

- Führen Sie keine Änderungen oder Umbauten am Gerät durch!
- Die Installation, Wartung und Reparaturen der Dachklimaanlage dürfen nur von Fachkräften durchgeführt werden, die mit den verbundenen Gefahren und den einschlägigen Vorschriften vertraut sind. Durch unsachgemäße Reparaturen können erhebliche Gefahren entstehen. Wenden Sie sich im Reparaturfall an den Service-Stützpunkt in Ihrem Land (Adressen auf der Rückseite).
- Setzen Sie die Dachklimaanlage nicht in der Nähe von entflammaren Flüssigkeiten oder in geschlossenen Räumen ein.
- Achten Sie darauf, dass brennbare Gegenstände nicht im Bereich des Luftaustritts gelagert oder montiert sind. Der Abstand muss mindestens 50 cm betragen.
- Greifen Sie nicht in Lüftungsauslässe, und führen Sie keine Fremdgegenstände in die Dachklimaanlage ein.
- Im Falle von Feuer lösen Sie **nicht** den oberen Deckel der Dachklimaanlage, sondern verwenden Sie zugelassene Löschmittel. Verwenden Sie kein Wasser zum Löschen.



ACHTUNG!

- Bei angebauter Dachklimaanlage dürfen Sie auf keinen Fall mit Ihrem Wohnwagen in die Waschanlage fahren.
- Bitte informieren Sie sich bei Ihrem Fahrzeughersteller, ob aufgrund des Aufbaus der Dachklimaanlage (Aufbauhöhe 245 mm) eine Abnahme (nach § 19 StVZO) und eine Änderung des Eintrags der Fahrzeughöhe in ihren Fahrzeugpapieren notwendig sind.
- Treten Fehler im Kältemittelkreislauf der Dachklimaanlage auf, so muss die Dachklimaanlage von einem Fachbetrieb geprüft und ordnungsgemäß instand gesetzt werden. Auf keinen Fall darf das Kältemittel in die freie Atmosphäre abgelassen werden.

2.2 Sicherheit beim Betrieb des Gerätes



WARNUNG!

- Unterbrechen Sie bei Arbeiten am Gerät immer die Stromversorgung.



ACHTUNG!

- Betreiben Sie die Dachklimaanlage nicht bei Außentemperaturen unter 0 °C. Anderenfalls besteht Beschädigungsgefahr durch frierendes Kondenswasser.
- Die Dachklimaanlage ist nicht für den Betrieb in Land- und Baumaschinen geeignet.
- Betreiben Sie das Gerät nur, wenn das Gehäuse und die Leitungen unbeschädigt sind.

3 Zielgruppe dieser Anleitung

Diese Bedienungsanleitung wendet sich an den Anwender der Dachklimaanlage.

4 Lieferumfang

Bezeichnung	Artikelnummer
Dachklimaanlage B3200	910855538
Einbauanleitung	
Bedienungsanleitung	

5 Zubehör

Als Zubehör erhältlich (nicht im Lieferumfang enthalten):

Bezeichnung	Artikelnummer
DC-Erweiterungskit DC-Kit-4	9100300044

6 Bestimmungsgemäßer Gebrauch

Die Dachklimaanlage B.3200 ist in der Lage, die Innenräume von Wohnwagen mit kühler oder warmer Luft zu klimatisieren.

Die Dachklimaanlage ist **nicht** für die Installation in Baumaschinen, Landmaschinen oder ähnlichen Arbeitsgeräten geeignet. Bei zu starker Vibrationseinwirkung ist eine ordnungsgemäße Funktion nicht gewährleistet.

Die Funktion der Dachklimaanlage ist garantiert für Temperaturen bis zu 52 °C.

Betreiben Sie die Dachklimaanlage im Klimamodus „Heizen“ **nicht** bei Raumtemperaturen über 30 °C.

Der Heizbetrieb wird bei Außentemperaturen von über +2 °C empfohlen.

7 Technische Beschreibung

Die Dachklimaanlage versorgt den Innenraum mit kühler oder warmer entfeuchteter Luft ohne Staub und Schmutz.



HINWEIS

Die Dachklimaanlage ist in der Lage, die Temperatur im Innenraum des Fahrzeugs bis auf einen bestimmten Wert abzusenken oder aufzuheizen. Die zu erreichende Temperatur beim Kühlen hängt von dem Fahrzeugtyp, der Umgebungstemperatur und der Kälteleistung Ihrer Dachklimaanlage ab. Unter einer Außentemperatur von 16 °C kühlt die Dachklimaanlage nicht mehr. Schalten Sie in diesem Fall nur den Klimamodus „Ventilator“ ein.













Mit sinkender Außentemperatur nimmt die Heizleistung der Dachklimaanlage ab. Der Heizbetrieb ist nur bei Temperaturen von über +2 °C empfehlenswert.

7.1 Komponenten und Bedienelemente

Die Klimaanlage besteht aus folgenden Komponenten (Abb. **1**, Seite 3):

Nr.	Anzahl	Bezeichnung
1	1	Dachklimaanlage
2	1	Führung für oberen Luftauslass
3	1	Deckenfassung
4	1	Analogrelais-Gehäuse
5	3	Schraubbolzen
6	1	Luftauslasseinheit

Die Dachklimaanlage verfügt über folgende Bedienelemente (Abb. **2**, Seite 4):

Nr.	Bezeichnung	Symbol	Erklärung
1	Einstellknopf		Einstellen von Ventilatorstufe, Heizungsmodus, Kühlmodus
2	Thermostat		Stellung „OFF“ (Klimaanlage ist ausgeschaltet)
			höchste Temperaturstufe (32,5 C°)
3	Einstellungen Heizung		hoch
			mittel
			niedrig
4	Einstellungen Kühlung		höchste Kühlung und Entfeuchtung
			mittlere Kühlung
			Erhaltung der Temperatur/Nachtbetrieb
5	Einstellungen Ventilator		hoch
			mittel
			niedrig

8 Vor dem ersten Gebrauch



VORSICHT! Verletzungsgefahr!

Stecken Sie keine Finger oder Gegenstände in die Luftdüsen oder das Ansauggitter.

Bevor Sie die Dachklimaanlage einschalten, beachten Sie bitte Folgendes:

- ▶ Kontrollieren Sie, ob Versorgungsspannung und -frequenz den Werten in den Technische Daten entsprechen, siehe Seite 29.
- ▶ Stellen Sie sicher, dass sowohl die Luftansaugöffnung als auch die Luftdüsen frei sind. Alle Lüftungsgitter müssen immer frei sein, um eine optimale Leistung der Dachklimaanlage zu gewährleisten.

9 Dachklimaanlage bedienen

9.1 Grundsätzliche Hinweise zur Bedienung

Die Dachklimaanlage hat vier Betriebsmodi:

Betriebsmodus	Merkmale
OFF	Die Dachklimaanlage ist ausgeschaltet.
Heizen	Die Dachklimaanlage heizt die Luft im Wohnwagen.
Kühlen	Die Dachklimaanlage kühlt die Luft im Wohnwagen.
Ventilator	Der Ventilator bewegt die Luft im Wohnwagen ohne Kühlung oder Heizung.

9.2 Klimamodus wählen

Kühlen einstellen

- ▶ Stellen Sie mit dem Thermostat die gewünschte Temperatur ein.
- ▶ Stellen Sie mit dem Einstellknopf die gewünschte Kühlstufe ein.

Heizen einstellen

- ▶ Stellen Sie mit dem Thermostat die gewünschte Temperatur ein.
- ▶ Stellen Sie mit dem Einstellknopf die gewünschte Heizstufe ein.

Ventilator einstellen

- Stellen Sie mit dem Einstellknopf die gewünschte Ventilatorstärke ein.

9.3 Hinweis zur besseren Nutzung

Wenn Sie die folgenden Hinweise beachten, optimieren Sie die Wirkungsweise Ihrer Dachklimaanlage:

- Verbessern Sie die Wärmeisolierung des Fahrzeugs, indem Sie Spalten abdichten und Fenster mit reflektierenden Rollos oder Vorhängen verhängen.
- Nachdem das Fahrzeug lange Zeit der Sonnenbestrahlung ausgesetzt war: Betreiben Sie die Dachklimaanlage erst bei geöffneten Fenstern eine Zeit lang im Klimamodus „Ventilator“, bevor Sie den Klimamodus „Kühlen“ einschalten.
- Vermeiden Sie im Klimamodus „Kühlen“ oder „Heizen“ unnötiges Öffnen von Türen und Fenstern.
- Wählen Sie eine angemessene Temperatur und Ventilatorstufe.
- Achten Sie darauf, dass die Luftdüsen und Ansauggitter nicht durch Tücher, Papier oder andere Gegenstände abgedeckt sind.

10 Dachklimaanlage reinigen



ACHTUNG! Beschädigungsgefahr!

- Reinigen Sie die Dachklimaanlage nicht mit einem Hochdruckreiniger. Eindringendes Wasser kann die Dachklimaanlage beschädigen.
- Verwenden Sie keine scharfen oder harten Gegenstände oder Reinigungsmittel zur Reinigung, da dies zu einer Beschädigung der Dachklimaanlage führen kann.

- Ziehen Sie die Rückluft-Filter am Ende des Luftverteilungskastens gelegentlich heraus.
- Reinigen Sie die Rückluft-Filter mit Seife und warmem Wasser.
- Lassen Sie die Rückluft-Filter trocknen.
- Fügen Sie die Rückluft-Filter wieder ein.
- Reinigen Sie das Luftkasten-Gehäuse und die Schalterplatte mit einem weichen, feuchten Tuch und einem milden Reinigungsmittel.

11 Störungen beseitigen

Störung	Ursache	Behebung
Dachklimaanlage schaltet ständig ab	Vereisungsfühler hat geschaltet.	Außentemperatur ist zu niedrig oder alle Luftdüsen sind verschlossen.
Keine Kühlleistung	Die Dachklimaanlage ist nicht auf Kühlen eingestellt.	➤ Stellen Sie die Dachklimaanlage auf Kühlen.
	Die Umgebungstemperatur ist höher als 52 °C.	Die Dachklimaanlage ist nur für eine Umgebungstemperatur bis 52 °C ausgelegt.
	Die eingestellte Temperatur ist höher als die Raumtemperatur.	➤ Wählen Sie eine niedrigere Temperatur.
	Die Umgebungstemperatur ist niedriger als 16 °C.	Die Dachklimaanlage ist nur für eine Umgebungstemperatur ab 16 °C ausgelegt.
	Einer der Temperaturfühler ist defekt. Das Verdampfergebläse ist schadhaft. Das Kondensatorgebläse ist schadhaft.	➤ Wenden Sie sich an eine autorisierte Fachwerkstatt.
Schlechte Luftleistung	Die Luftansaugung ist verstopft.	➤ Entfernen Sie Laub und anderen Schmutz von den Belüftungslamellen auf der Dachklimaanlage.
	Das Gebläse ist defekt.	➤ Wenden Sie sich an eine autorisierte Fachwerkstatt.
Wassereintritt im Fahrzeug	Die Ablauföffnungen für Kondenswasser sind verstopft.	➤ Reinigen Sie die Ablauföffnungen für Kondenswasser.
	Die Dichtungen sind schadhaft.	➤ Wenden Sie sich an eine autorisierte Fachwerkstatt.
Dachklimaanlage schaltet nicht ein	Es liegt keine Versorgungsspannung (230 V~) an.	➤ Kontrollieren Sie die Spannungsversorgung.
	Die Spannung ist zu niedrig (unter 200 V~). Der Spannungswandler ist defekt.	➤ Wenden Sie sich an eine autorisierte Fachwerkstatt.
	Einer der Temperaturfühler ist defekt.	
	Die elektrische Absicherung der Spannungsversorgung ist zu gering.	➤ Prüfen Sie die elektrische Absicherung der Spannungsversorgung.

Störung	Ursache	Behebung
Dachklimaanlage schaltet nicht ab	Einer der Temperaturfühler ist defekt.	➤ Wenden Sie sich an eine autorisierte Fachwerkstatt.
	Die elektrische Absicherung der Spannungsversorgung ist zu gering.	➤ Prüfen Sie die elektrische Absicherung der Spannungsversorgung.

12 Gewährleistung

Es gilt die gesetzliche Gewährleistungsfrist. Sollte das Produkt defekt sein, wenden Sie sich bitte an einen Service-Partner in Ihrem Land (Adressen siehe Rückseite der Anleitung).

Unsere Spezialisten helfen Ihnen gerne weiter und besprechen mit Ihnen den weiteren Verlauf der Gewährleistung.

13 Entsorgung

Vorschriften für Umweltschutz und fachgerechte Entsorgung

Alle Organisationen müssen eine Reihe von Maßnahmen anwenden, um den Einfluss, den ihre Aktivitäten (Herstellung, Produkte, Service usw.) auf die Umwelt haben, zu erkennen, zu bewerten und zu kontrollieren.

Die zu befolgenden Maßnahmen zur Erkennung von erheblichen Auswirkungen auf die Umwelt müssen folgende Faktoren zu berücksichtigen:

- Verwendung von Rohstoffen und natürlichen Ressourcen
- atmosphärische Emissionen
- Austritt von Flüssigkeiten
- Entsorgung und Recycling
- Bodenkontamination

Um die Auswirkungen auf die Umwelt zu minimieren, stellt der Hersteller im Folgenden eine Reihe von Anzeichen dar, die jeder berücksichtigen muss, der (aus welchem Grund auch immer) mit dem Gerät während dessen Lebensdauer interagiert.

- Das gesamte Verpackungsmaterial muss entsprechend der gesetzlichen Vorschriften des Landes, in dem die Entsorgung stattfindet, entsorgt (vorzugsweise recycelt) werden.

- Alle Produkt-Komponenten müssen entsprechend der gesetzlichen Vorschriften des Landes, in dem die Entsorgung stattfindet, entsorgt (vorzugsweise recycelt) werden.
- Zur korrekten Entsorgung muss das Gerät an ein autorisiertes Recyclingcenter übergeben werden, damit sichergestellt ist, dass alle recycelbaren Komponenten wiederverwendet werden und mit den restlichen Materialien ordnungsgemäß verfahren wird.
- Stellen Sie während der Installation sicher, dass der Raum ausreichend belüftet ist, um das Entstehen von abgestandener Luft zu verhindern, die schädlich für die Gesundheit des Bediener könnte.
- Stellen Sie während des Betrieb und der Wartung sicher, dass alle schädlichen Abfallprodukte (Öl, Fett usw.) ordnungsgemäß entsorgt werden.
- Halten Sie den Lärmpegel zur Reduzierung der Lärmbelästigung gering.

Weitere Informationen zur korrekten Deinstallation unserer Produkte entnehmen Sie bitte den Recycling-Anleitungen auf www.dometic.com.

- Geben Sie das Verpackungsmaterial möglichst in den entsprechenden Recycling-Müll.
- Achten Sie im Betrieb sowie bei Reparaturen und Wartungsarbeiten darauf, dass der Kühlkreislauf nicht beschädigt wird und das Kältemittel nicht entweichen kann. Es wirkt als Treibhausgas und sollte nicht in die Umwelt gelangen.



Wenn Sie das Produkt endgültig außer Betrieb nehmen, informieren Sie sich bitte beim nächsten Recyclingcenter oder bei Ihrem Fachhändler über die zutreffenden Entsorgungsvorschriften.

- Entsorgen Sie das Produkt nur entsprechend der geltenden Recycling- oder Entsorgungsvorschriften bei einem autorisierten Entsorgungsunternehmen.

14 Technische Daten

	B 3200
Art.-Nr.:	9108555538
Kompressor-Nennleistung	3,2 kW
Kühlleistung in Anlehnung an ISO 5151:	3,2 kW
Heizleistung:	1600 W
Eingangsnennspannung:	220 – 240 V~ / 50 Hz
Stromaufnahme bei Kühlbetrieb:	5,9 A
Stromaufnahme bei Heizbetrieb:	6,5 A
Betriebstemperaturbereich:	0 °C bis +52 °C
Kühlmittel:	R410a
Kühlmittelmenge:	650 g
CO ₂ -Äquivalent:	1,357 t
Treibhauspotential (GWP):	2088
Abmessungen L x B x H (mm):	1025 x 737 x 245 (Höhe über Fahrzeugdach)
Gewicht:	ca. 45 kg
Prüfung/Zertifikat:	

Der Kühlkreis enthält R410a.

Enthält fluorierte Treibhausgase

Hermetisch geschlossene Einrichtung

Veillez lire ce manuel avec attention avant le montage et la mise en service, puis le conserver. Transmettez-le au nouvel acquéreur si vous revendez le produit.

Table des matières

1	Symboles	30
2	Consignes de sécurité	31
3	Groupe cible de cette notice	33
4	Contenu de la livraison	33
5	Accessoires	34
6	Usage conforme	34
7	Description technique	35
8	Avant la première utilisation	37
9	Utilisation du climatiseur	37
10	Nettoyage du climatiseur de toit	38
11	Guide de dépannage	39
12	Garantie	40
13	Retraitement	40
14	Caractéristiques techniques	42

1 Symboles



AVERTISSEMENT !

Consigne de sécurité : le non-respect de ces consignes peut entraîner la mort ou de graves blessures.



ATTENTION !

Consigne de sécurité : le non-respect de ces consignes peut entraîner des blessures.

**AVIS !**

Le non-respect de ces consignes peut entraîner des dommages matériels et des dysfonctionnements du produit.

**REMARQUE**

Informations complémentaires sur l'utilisation du produit.

2 Consignes de sécurité

Le fabricant décline toute responsabilité pour des dommages dans les cas suivants :

- des influences mécaniques ayant endommagé le matériel
- des modifications apportées au produit sans autorisation explicite de la part du fabricant
- une utilisation différente de celle décrite dans la notice

Il décline notamment toute responsabilité pour tous les dommages consécutifs, en particulier pour les dommages consécutifs à une panne du climatiseur de toit.

Lors de l'utilisation d'appareils électriques, les consignes générales de sécurité suivantes doivent être respectées afin d'éviter

- une décharge électrique,
- un incendie,
- des blessures.

2.1 Consignes générales de sécurité

**AVERTISSEMENT !**

- **Les appareils électriques ne sont pas des jouets pour enfants !**
Les enfants ne peuvent estimer les dangers éventuels des appareils électriques. Ne laissez pas les enfants utiliser des appareils électriques sans surveillance.
- Les enfants âgés de 8 ans et plus ainsi que les personnes ayant des déficiences physiques, sensorielles ou mentales ou un manque d'expérience ou de connaissances peuvent utiliser ce produit à condition d'être sous surveillance ou d'avoir reçu des instructions concernant l'utilisation de l'appareil en toute sécurité et de comprendre les dangers qui en résultent.
- Utilisez l'appareil conformément à l'usage pour lequel il a été conçu.

- Ne procédez à aucune modification ni transformation de l'appareil !
- L'installation, la maintenance et les réparations du climatiseur de toit doivent être effectuées par un personnel qualifié et parfaitement informé des dangers et règlements spécifiques à ces manipulations. Toute réparation mal effectuée risquerait d'entraîner de graves dangers. Si des réparations sont nécessaires, adressez-vous à la filiale chargée du service après-vente dans votre pays (adresses au dos de la notice).
- N'utilisez pas le climatiseur de toit à proximité de liquides inflammables ou dans des pièces fermées.
- Veillez à ce qu'aucun objet inflammable ne soit entreposé ni monté dans la zone de sortie de l'air. Il convient de maintenir une distance de 50 cm minimum.
- Ne glissez pas les doigts dans les sorties d'air et n'introduisez aucun objet à l'intérieur du climatiseur de toit.
- En cas d'incendie, n'ouvrez **pas** le couvercle supérieur du climatiseur de toit et utilisez un agent d'extinction agréé. N'essayez pas d'éteindre l'incendie avec de l'eau.

**AVIS !**

- Si votre camping-car est équipé d'un climatiseur de toit, ne le lavez jamais dans une station de lavage automatique.
- Veuillez vous informer auprès du fabricant de votre véhicule si son changement de hauteur dû à l'installation du climatiseur de toit (hauteur rapportée : 245 mm) doit être agréé (conformément à la réglementation nationale sur la mise en circulation des véhicules) et consigné dans les papiers du véhicule.
- Si des défauts apparaissent dans le circuit frigorifique du climatiseur, ce dernier doit être contrôlé et remis en état par une entreprise spécialisée. Tout échappement du fluide frigorigène dans l'atmosphère est formellement interdit.

2.2 Consignes de sécurité concernant le fonctionnement de l'appareil



AVERTISSEMENT !

- Coupez l'alimentation électrique au cours de travaux sur l'appareil.



AVIS !

- Ne faites pas fonctionner le climatiseur de toit si la température extérieure est inférieure à 0 °C. L'appareil risquerait alors d'être endommagé par de l'eau de condensation gelée.
- Le climatiseur de toit n'est pas conçu pour être utilisé dans des machines agricoles ou de construction.
- Faites fonctionner l'appareil uniquement si le boîtier et les conduites sont intacts.

3 Groupe cible de cette notice

Ce manuel s'adresse à l'utilisateur du climatiseur de toit.

4 Contenu de la livraison

Désignation	Numéro de produit
Climatiseur de toit B3200	9108555538
Notice d'installation	
Manuel d'utilisation	

5 Accessoires

Disponibles en accessoires (non compris dans la livraison) :

Désignation	Numéro de produit
Kit d'extension DC DC-Kit-4	9100300044

6 Usage conforme

Le climatiseur de toit B 3200 est capable de climatiser l'intérieur des camping-cars grâce à de l'air frais ou chaud.

Le climatiseur de toit **ne convient pas** aux engins de construction, aux machines agricoles ou autres engins de travail similaires. Le fonctionnement correct du climatiseur n'est pas garanti en cas de vibrations excessives.

Le fonctionnement du climatiseur de toit est garanti pour des températures allant jusqu'à 52 °C.

N'utilisez **pas** le climatiseur de toit en mode de climatisation « chauffage » si la température ambiante est supérieure à 30 °C.

Il est conseillé d'utiliser le mode chauffage de l'appareil à des températures extérieures supérieures à +2 °C.

7 Description technique

Le climatiseur de toit alimente l'habitacle en air frais ou chaud, déshumidifié, sans poussière ni saleté.



REMARQUE

Le climatiseur de toit peut réduire ou augmenter la température de l'intérieur du véhicule jusqu'à une certaine température. La température pouvant être atteinte varie en fonction du type de véhicule, de la température ambiante et de la puissance frigorifique de votre climatiseur de toit. En dessous d'une température ambiante de 16° C, le climatiseur de toit ne refroidit plus. Dans ce cas, utilisez uniquement le mode de climatisation « Ventilateur ».













Lorsque la température extérieure baisse, la puissance calorifique du climatiseur de toit diminue. Il est conseillé d'utiliser le mode chauffage de l'appareil uniquement à des températures supérieures à +2 °C.

7.1 Composants et éléments de commande

Le climatiseur est constitué des composants suivants (fig. **1**, page 3) :

N°	Nombre	Désignation
1	1	Climatiseur de toit
2	1	Gaine pour sortie d'air supérieure
3	1	Douille du plafond
4	1	Bâti du relais analogique
5	3	Boulons vissés
6	1	Unité de sortie d'air

Le climatiseur de toit dispose des éléments de commande suivants (fig. **2**, page 4) :

N°	Désignation	Symbole	Explication
1	Bouton de réglage		Réglage du niveau du ventilateur, mode chauffage, mode refroidissement
			Position « OFF » (le climatiseur est éteint)
2	Thermostat		Position « OFF » (le compresseur est éteint)
			Niveau de température maximal (32,5 C°)
3	Réglages chauffage		Élevé
			Moyen
			Faible
4	Réglages refroidissement		Refroidissement et déshumidification extrêmes
			Refroidissement moyen
			Maintien de la température / fonctionnement de nuit
5	Réglages du ventilateur		Élevé
			Moyen
			Faible

8 Avant la première utilisation



ATTENTION ! Risque de blessures !

Ne glissez ni les doigts, ni un quelconque objet dans les buses de ventilation ou la grille d'aspiration.

Avant de mettre en marche le climatiseur, veuillez respecter les consignes suivantes :

- ▶ Vérifiez que la tension et la fréquence d'alimentation correspondent bien aux valeurs indiquées dans les Caractéristiques techniques, voir page 42.
- ▶ Assurez-vous que ni l'ouverture d'aspiration, ni les buses de ventilation ne sont bouchées. Aucune des grilles de ventilation ne doit être bouchée afin de garantir un rendement optimal du climatiseur de toit.

9 Utilisation du climatiseur

9.1 Remarques générales concernant l'utilisation

Le climatiseur de toit dispose de quatre modes de fonctionnement :

Mode de fonctionnement	Caractéristiques
OFF	Le climatiseur est éteint.
Chauffage	Le climatiseur de toit réchauffe l'air dans le camping-car.
Refroidissement	Le climatiseur de toit refroidit l'air dans le camping-car.
Ventilateur	Le ventilateur déplace l'air dans le camping-car, sans refroidissement ni chauffage.

9.2 Sélection du mode de climatisation

Réglage du refroidissement

- ▶ Sélectionnez la température désirée à l'aide du thermostat.
- ▶ Sélectionnez le niveau de refroidissement désiré à l'aide du bouton de réglage.

Réglage du chauffage

- Sélectionnez la température désirée à l'aide du thermostat.
- Sélectionnez le niveau de chauffage désiré à l'aide du bouton de réglage.

Réglage du ventilateur

- Sélectionnez la puissance désirée du ventilateur à l'aide du bouton de réglage.

9.3 Consignes optimisant l'utilisation de l'appareil

En tenant compte des consignes suivantes, vous optimisez le fonctionnement de votre climatiseur de toit :

- Améliorez l'isolation thermique du véhicule en colmatant les fentes et en suspendant des volets roulants réfléchissants ou des rideaux devant les fenêtres.
- Si le véhicule a été exposé pendant longtemps au rayonnement solaire : utilisez d'abord le climatiseur de toit pendant un certain temps avec les fenêtres ouvertes en mode de climatisation « Ventilateur » avant de passer en mode de climatisation « Refroidissement ».
- En mode « Refroidissement » ou « Chauffage », évitez d'ouvrir inutilement portes ou fenêtres.
- Choisissez une température et une vitesse de ventilation appropriées.
- Veillez à ce que les buses de ventilation et la grille d'aspiration ne soient pas recouvertes par du tissu, du papier ou un quelconque objet.

10 Nettoyage du climatiseur de toit



AVIS ! Risque d'endommagement !

- Ne nettoyez pas le climatiseur de toit avec un nettoyeur haute pression. Toute infiltration d'eau peut endommager le climatiseur.
 - N'utilisez aucun objet coupant ou dur, ni de détergents pour le nettoyage. Cela pourrait endommager le climatiseur de toit.
- De temps à autre, retirez les filtres d'air de retour à l'extrémité du caisson de répartition de l'air.
 - Nettoyez les filtres d'air de retour avec du savon et de l'eau chaude.
 - Laissez sécher les filtres d'air de retour.

- Remettez les filtres d'air de retour en place.
- Nettoyez le boîtier du caisson d'air et la plaque du commutateur avec un chiffon doux et humide et un détergent doux.

11 Guide de dépannage

Dysfonctionnement	Cause	Solution
Le climatiseur de toit s'éteint en permanence.	Le détecteur de givrage interrompt le fonctionnement.	La température extérieure est trop basse ou toutes les buses de ventilation sont fermées.
Pas de puissance frigorifique	Le climatiseur de toit n'est pas en mode rafraîchissement.	➤ Mettez le climatiseur de toit en mode rafraîchissement.
	La température ambiante est supérieure à 52 °C.	Le climatiseur de toit est conçu uniquement pour une température ambiante inférieure ou égale à 52 °C.
	La température réglée est supérieure à la température ambiante.	➤ Sélectionnez une température plus basse.
	La température ambiante est inférieure à 16 °C.	Le climatiseur est conçu uniquement pour une température ambiante supérieure à 16 °C.
	L'un des capteurs de température est défectueux.	➤ Prenez contact avec un atelier spécialisé.
	La turbine de l'évaporateur est défectueuse.	
	Le ventilateur du condensateur est défectueux.	
Mauvaise ventilation	L'aspiration d'air est bouchée.	➤ Enlevez la poussière et autres salissures qui encombrant les lamelles de ventilation du climatiseur.
	Le ventilateur est défectueux.	➤ Prenez contact avec un atelier spécialisé.
Infiltration d'eau dans le véhicule	Les ouvertures d'écoulement d'eau de condensation sont bouchées.	➤ Nettoyez les ouvertures d'écoulement d'eau de condensation.
	Les joints sont défectueux.	➤ Prenez contact avec un atelier spécialisé.

Dysfonctionnement	Cause	Solution
Le climatiseur de toit ne se met pas en marche	Il n'y a pas de tension électrique (230 V~).	➤ Contrôlez l'alimentation en tension.
	La tension est trop faible (moins de 200 V~). Le transformateur de tension est défectueux.	➤ Prenez contact avec un atelier spécialisé.
	L'un des capteurs de température est défectueux.	
	La protection par fusible de l'alimentation en tension est trop faible.	➤ Vérifiez les fusibles de l'alimentation en tension.
Le climatiseur de toit ne s'éteint pas	L'un des capteurs de température est défectueux.	➤ Prenez contact avec un atelier spécialisé.
	La protection par fusible de l'alimentation en tension est trop faible.	➤ Vérifiez les fusibles de l'alimentation en tension.

12 Garantie

Le délai légal de garantie s'applique. Si le produit s'avérait défectueux, veuillez vous adresser à un de nos partenaires de service présent dans votre pays (voir adresses au dos du présent manuel).

Nos spécialistes vous aideront avec plaisir et répondront à vos questions concernant la suite de la procédure pour la garantie.

13 Retraitement

Directives de protection de l'environnement et élimination conforme

Toutes les organisations doivent appliquer une série de mesures visant à détecter, évaluer et contrôler l'influence que leurs activités (fabrication, produits, service après-vente, etc.) ont sur l'environnement.

Les mesures à suivre pour la détection d'effets importants sur l'environnement doivent prendre en compte les facteurs suivants :

- Utilisation de matières premières et de ressources naturelles
- Émissions dans l'atmosphère
- Écoulement de liquides
- Élimination et recyclage

- Contamination du sol

Afin de minimiser les effets sur l'environnement, le fabricant présente ci-dessous une série de consignes que toute personne interagissant avec l'appareil pendant la durée de vie de celui-ci (pour quelque raison que ce soit) doit prendre en compte.

- Tous les matériaux d'emballage doivent être éliminés (de préférence recyclés) conformément aux directives légales en vigueur dans le pays où l'élimination a lieu.
- Tous les composants du produit doivent être éliminés (de préférence recyclés) conformément aux directives légales en vigueur dans le pays où l'élimination a lieu.
- Pour une élimination correcte, l'appareil doit être transmis à un centre de recyclage, afin que tous les composants recyclables puissent être réutilisés et que les matériaux restants soient traités de manière conforme.
- Pendant l'installation, assurez-vous que l'habitacle est suffisamment aéré pour éviter la formation d'air vicié, qui pourrait être nocif pour la santé de l'utilisateur.
- Pendant l'utilisation et l'entretien, assurez-vous que les déchets toxiques (huile, graisse, etc.) sont éliminés de manière conforme.
- Afin de réduire les nuisances sonores, minimisez le niveau sonore.

Vous trouverez de plus amples informations concernant le démantèlement correct de nos produits dans les instructions de recyclage disponibles sur www.dometic.com.

- Jetez les emballages dans les conteneurs de déchets recyclables prévus à cet effet.
- Lors de l'exploitation ainsi que des réparations et des travaux de maintenance, veillez à ce que le circuit de refroidissement ne soit pas endommagé et que le fluide frigorigène ne puisse s'échapper. Il s'agit d'un gaz à effet de serre, qui ne doit pas parvenir dans l'atmosphère.



Lorsque vous mettez le produit définitivement hors service, informez-vous auprès du centre de recyclage le plus proche ou auprès de votre revendeur spécialisé sur les prescriptions relatives à la récupération des déchets.

- Éliminez le produit en vous conformant uniquement aux directives de recyclage ou d'élimination en vigueur, auprès d'une entreprise de recyclage agréée.

14 Caractéristiques techniques

	B 3200
N° de produit :	9108555538
Puissance nominale du compresseur :	3,2 kW
Puissance frigorifique selon ISO 5151 :	3,2 kW
Puissance calorifique :	1600 W
Tension nominale d'entrée :	220 – 240 V~ / 50 Hz
Intensité absorbée en mode refroidissement :	5,9 A
Intensité absorbée en mode chauffage :	6,5 A
Plage de température de fonctionnement :	0 °C à +52 °C
Réfrigérant :	R410a
Quantité de fluide frigorigène :	650 g
Équivalent CO ₂ :	1,357 t
Potentiel d'effet de serre (GWP) :	2088
Dimensions L x l x h (mm) :	1025 x 737 x 245 (hauteur au-dessus du toit du véhicule)
Poids :	env. 45 kg
Contrôle/certificat :	

Le circuit de refroidissement contient du R410a.

Contient des gaz à effet de serre fluorés

Équipement hermétiquement scellé

Lea atentamente estas instrucciones antes del montaje y de la puesta en funcionamiento del aparato y consérvelas en un lugar seguro para futuras consultas. En caso de vender o entregar el producto a otra persona, entregue también estas instrucciones.

Índice

1	Explicación de los símbolos	43
2	Indicaciones de seguridad	44
3	Destinatarios de estas instrucciones	46
4	Volumen de entrega	46
5	Accesorios	46
6	Uso adecuado	47
7	Descripción técnica	47
8	Antes del primer uso	49
9	Manejo del equipo de aire acondicionado de techo	50
10	Limpieza del equipo de aire acondicionado de techo	51
11	Solución de averías	52
12	Garantía legal	54
13	Gestión de residuos	54
14	Datos técnicos	56

1 Explicación de los símbolos



¡ADVERTENCIA!

Indicación de seguridad: su incumplimiento puede acarrear la muerte o graves lesiones.



¡ATENCIÓN!

Indicación de seguridad: su incumplimiento puede acarrear lesiones.

**¡AVISO!**

Su incumplimiento puede acarrear daños materiales y perjudicar el correcto funcionamiento del producto.

**NOTA**

Información adicional para el manejo del producto.

2 Indicaciones de seguridad

El fabricante declina toda responsabilidad ante daños ocurridos en los siguientes casos:

- daños en el producto debido a influencias mecánicas
- modificaciones realizadas en el producto sin el expreso consentimiento del fabricante
- utilización del aparato para fines distintos a los descritos en las instrucciones

El fabricante no se hace responsable de ningún daño resultante, especialmente de los daños resultantes que pudieran producirse como consecuencia de una avería en el equipo de aire acondicionado de techo.

Al utilizar los aparatos eléctricos, respete las siguientes normas básicas de seguridad para protegerse de:

- descargas eléctricas
- peligro de incendio
- lesiones

2.1 Seguridad básica

**¡ADVERTENCIA!**

- **¡Los aparatos eléctricos no son juguetes!**

Los niños no tienen capacidad de percibir los peligros que representan los aparatos eléctricos. No deje que los niños usen aparatos eléctricos sin estar bajo su vigilancia.

- Los niños mayores de 8 años y las personas de capacidad física, sensorial o mental disminuida, así como aquellas personas con falta de experiencia y/o conocimientos suficientes solo podrán utilizar este aparato si están vigilados o han sido instruidos respecto al uso seguro del aparato y a los posibles peligros que pueden emanar de él.

- Utilice el aseo portátil solo para aquellos fines para los que ha sido concebido.
- No realice modificaciones en el aparato.
- Sólo personal técnico que conozca los posibles peligros y las normas correspondientes tiene permiso para realizar las tareas de instalación, de mantenimiento y de reparación del equipo de aire acondicionado de techo. Las reparaciones que se realicen incorrectamente pueden dar lugar a situaciones de considerable peligro. En caso de reparaciones, diríjase al punto de atención al cliente de su país (direcciones al dorso).
- No utilice el equipo de aire acondicionado de techo cerca de fluidos inflamables o en habitaciones cerradas.
- Asegúrese de que no haya objetos inflamables situados o instalados en el área de salida de aire. La distancia debe ser como mínimo de 50 cm.
- No introduzca las manos en las salidas de ventilación ni inserte objetos extraños en el equipo de aire acondicionado de techo.
- En caso de incendio, **no** abra la tapa superior del equipo de aire acondicionado de techo y utilice medios de extinción autorizados. No utilice agua para extinguir el fuego.



¡AVISO!

- Nunca introduzca su autocaravana en el túnel de lavado estando instalado el equipo de aire acondicionado de techo.
- Consulte al fabricante de su vehículo si es necesario llevar a cabo un nuevo control (según el parágrafo 19 de la ley de tráfico alemana StVZO) a causa de la instalación del equipo de aire acondicionado de techo (altura de montaje 245 mm) y modificar los datos de altura en la documentación del vehículo.
- Si se producen fallos en el circuito de refrigerante, un taller especializado debe controlar el equipo de aire acondicionado de techo y repararlo según las normativas. Nunca se debe dejar salir refrigerante a la atmósfera.

2.2 Seguridad durante el funcionamiento del aparato



¡ADVERTENCIA!

- Siempre que realice tareas en el aparato desconecte la alimentación de corriente.



¡AVISO!

- No ponga en funcionamiento el equipo de aire acondicionado de techo con temperaturas exteriores por debajo de los 0°. En caso contrario, existe peligro de ocasionar daños materiales debido al congelamiento del agua de condensación.
- El equipo de aire acondicionado de techo no está diseñado para su uso en maquinaria agrícola y de construcción.
- Utilice el aparato sólo cuando la carcasa y los cables no presenten daños.

3 Destinatarios de estas instrucciones

Estas instrucciones de uso van dirigidas al usuario del equipo de aire acondicionado de techo.

4 Volumen de entrega

Denominación	Número de artículo
Equipo de aire acondicionado de techo B3200	9108555538
Instrucciones de montaje	
Instrucciones de uso	

5 Accesorios

Disponibles como accesorio (no incluidos en el volumen de entrega):

Denominación	Número de artículo
Kit complementario para CC DC-Kit-4	9100300044

6 Uso adecuado

El equipo de aire acondicionado de techo B 3200 es capaz de climatizar con aire frío o caliente los habitáculos de caravanas y autocaravanas,

El equipo de aire acondicionado de techo **no** es apropiado para su instalación en maquinaria de construcción, en maquinaria agrícola o en maquinaria similar. En caso de que se produzcan vibraciones demasiado fuertes no se garantiza un funcionamiento correcto.

El funcionamiento del equipo de aire acondicionado de techo está garantizado para temperaturas de hasta 52 °C.

No use el equipo de aire acondicionado de techo en el modo de climatización "Calentar" cuando la temperatura ambiente supere los 30 °C.

El modo de calentamiento se recomienda a partir de temperaturas exteriores superiores a +2 °C.

7 Descripción técnica

El equipo de aire acondicionado de techo climatiza el habitáculo con aire frío o caliente deshumedecido sin polvo ni suciedad.



NOTA

El equipo de aire acondicionado de techo es capaz de disminuir o aumentar la temperatura en el habitáculo del vehículo hasta un valor determinado. La temperatura que se ha de alcanzar para enfriar depende del tipo de vehículo, de la temperatura ambiente y de la potencia frigorífica de su equipo de aire acondicionado de techo. Si la temperatura exterior es menor a 16 °C, el equipo de aire acondicionado de techo deja de enfriar. En este caso conecte únicamente el modo de climatización "ventilador".







Cuando la temperatura exterior desciende, también desciende la potencia calorífica del equipo de aire acondicionado de techo. El modo de calentamiento se recomienda únicamente a partir de temperaturas superiores a +2 °C.







7.1 Componentes y elementos de mando

El equipo de aire acondicionado consta de los componentes siguientes (fig. **1**, página 3):

N.º	Total	Denominación
1	1	Equipo de aire acondicionado de techo
2	1	Guía para salida de aire superior
3	1	Soporte de techo
4	1	Carcasa de relés analógicos
5	3	Pernos roscados
6	1	Unidad de salida de aire

El equipo de aire acondicionado de techo dispone de los siguientes elementos de mando (fig. **2**, página 4):

N.º	Denominación	Símbolo	Explicación
1	Rueda de ajuste		Ajuste de niveles del ventilador, modo de calefacción, modo de refrigeración
			Ajuste "OFF" (aire acondicionado desconectado)
2	Termostato		Ajuste "OFF" (compresor desconectado)
			nivel máximo de temperatura (32,5 C°)
3	Ajustes de calefacción		Alta
			Media
			Baja

N.º	Denominación	Símbolo	Explicación
4	Ajustes de refrigeración		Refrigeración máxima y deshumidificación
			Refrigeración media
			Mantenimiento de la temperatura / modo nocturno
5	Ajustes del ventilador		Alto
			Medio
			Bajo

8 Antes del primer uso



¡ATENCIÓN! ¡Peligro de sufrir lesiones!

No introduzca el dedo ni ningún objeto en las toberas de aire ni en la rejilla de aspiración.

Antes de encender el equipo de aire acondicionado de techo tenga en cuenta lo siguiente:

- Compruebe que la tensión y la frecuencia de alimentación concuerden con los valores indicados en los datos técnicos, véase página 56.
- Asegúrese de que tanto la abertura de aspiración de aire como las toberas de aire no estén obstaculizadas. Todas las rejillas de ventilación deben estar siempre libres para garantizar un rendimiento óptimo del equipo de aire acondicionado de techo.

9 Manejo del equipo de aire acondicionado de techo

9.1 Indicaciones básicas para el manejo

El equipo de aire acondicionado de techo cuenta con cuatro modos de funcionamiento:

Modo de funcionamiento	Características
OFF	El equipo de aire acondicionado de techo está desconectado.
Calentar	El equipo de aire acondicionado de techo calienta el aire de la autocaravana.
Enfriar	El equipo de aire acondicionado de techo enfría el aire de la autocaravana.
Ventilador	El ventilador mueve el aire de la autocaravana sin enfriamiento ni calefacción.

9.2 Seleccionar el modo de climatización

Ajustar la refrigeración

- Ajuste la temperatura al valor deseado con el termostato.
- Ajuste el nivel de refrigeración al valor deseado con la rueda de mando.

Ajustar la calefacción

- Ajuste la temperatura al valor deseado con el termostato.
- Ajuste el nivel de calentamiento al valor deseado con la rueda de mando.

Ajustar el ventilador

- Ajuste la intensidad del ventilador al valor deseado con la rueda de mando.

9.3 Instrucciones para un uso óptimo

Tenga en cuenta las siguientes indicaciones para optimizar el modo de funcionamiento de su equipo de aire acondicionado de techo:

- Mejore el aislamiento térmico del vehículo; para ello, aísle las rendijas y cuelgue persianas reflectantes o cortinas en las ventanas.
- Después de que el vehículo haya estado mucho tiempo expuesto a los rayos del sol: primero use durante un rato el equipo de aire acondicionado de techo con las ventanas abiertas en el modo de climatización “ventilador” antes de seleccionar el modo de climatización “Enfriar”.
- Evite abrir innecesariamente puertas o ventanas cuando utilice el modo de climatización “Enfriar” o “Calentar”.
- Seleccione una temperatura y una velocidad de ventilación adecuadas.
- Preste atención a que las toberas y la rejilla de aspiración no estén cubiertas con paños, papel ni otros objetos.

10 Limpieza del equipo de aire acondicionado de techo



¡AVISO! Peligro de ocasionar daños materiales

- No limpie el equipo de aire acondicionado de techo con un limpiador de alta presión. Podría dañar el equipo de aire acondicionado si penetrara agua en él.
 - Para la limpieza no utilice ningún objeto afilado o duro ni detergentes corrosivos, ya que ello podría dañar el equipo de aire acondicionado de techo.
- De ser necesario, saque el filtro de retorno de aire al final de la caja de distribución de aire.
 - Limpie el filtro de aire de retorno con agua jabonosa suave y agua.
 - Deje secar el filtro de aire de retorno.
 - Vuelva a colocar el filtro.
 - Limpie la carcasa de la caja de ventilación y la placa de conmutación con un paño suave y húmedo y detergente suave.

11 Solución de averías

Avería	Causa	Solución
El equipo se apaga constantemente.	El sensor de congelación se ha activado.	La temperatura exterior es demasiado baja o todas las toberas de aire están cerradas.
No se produce enfriamiento	El equipo de aire acondicionado de techo no está en modo "Enfriar".	➤ Ponga el equipo de aire acondicionado de techo en modo "Enfriar".
	La temperatura ambiente es superior a 52 °C.	El equipo de aire acondicionado de techo está concebido para una temperatura ambiente hasta 52 °C.
	La temperatura ajustada es superior a la temperatura ambiente.	➤ Seleccione una temperatura inferior.
	La temperatura ambiente es inferior a 16 °C.	El equipo de aire acondicionado de techo está concebido para una temperatura ambiente a partir de 16 °C.
	Uno de los sensores de temperatura está averiado.	➤ Diríjase a un taller autorizado.
	El ventilador del evaporador está dañado.	
	El ventilador del condensador está dañado.	
Poca potencia de aire	La aspiración de aire está atascada.	➤ Quite la hojarasca y otro tipo de suciedad de las láminas de ventilación del equipo de aire acondicionado de techo.
	El ventilador está averiado.	➤ Diríjase a un taller autorizado.
Entrada de agua en el vehículo	Las aberturas de salida para el agua de condensación están atascadas.	➤ Límpielas.
	Las juntas están dañadas.	➤ Diríjase a un taller autorizado.

Avería	Causa	Solución
El equipo de aire acondicionado de techo no se enciende	No hay tensión de alimentación (230 V~).	➤ Controle la alimentación de tensión.
	La tensión es demasiado baja (por debajo de 200 V~). El transformador de tensión está averiado.	➤ Diríjase a un taller autorizado.
	Uno de los sensores de temperatura está averiado.	
	La protección eléctrica de la alimentación de tensión es escasa.	➤ Compruebe la protección eléctrica de la alimentación de tensión.
El equipo de aire acondicionado de techo no se apaga	Uno de los sensores de temperatura está averiado.	➤ Diríjase a un taller autorizado.
	La protección eléctrica de la alimentación de tensión es escasa.	➤ Compruebe la protección eléctrica de la alimentación de tensión.

12 Garantía legal

Rige el plazo de garantía legal. Si el producto presenta algún defecto, diríjase a nuestro socio de servicio en su país (ver direcciones en el dorso de este manual).

Nuestros especialistas estarán encantados de poder ayudarle y de poder orientarle en los siguientes pasos a dar respecto a la garantía.

13 Gestión de residuos

Normas de protección del medio ambiente y gestión adecuada de residuos

Todas las organizaciones deben adoptar una serie de medidas para identificar, evaluar y controlar la influencia que sus actividades (fabricación, productos, servicios y demás) ejercen sobre el medio ambiente.

Las medidas a seguir para detectar repercusiones importantes en el medio ambiente deben tener en cuenta los siguientes factores

- Empleo de materias primas y recursos naturales
- Emisiones atmosféricas
- Derrames de fluidos
- Gestión de residuos y reciclaje
- Contaminación del suelo

Para minimizar las repercusiones en el medio ambiente, el fabricante presenta a continuación una serie de indicaciones que deberán ser tenidas en cuenta por todas aquellas personas que (por el motivo que sea) interactúen con el aparato durante el transcurso de su vida útil.

- Todo el material de embalaje debe descartarse (de preferencia reciclándose) conforme a las normas legales del país donde se realice la gestión de residuos.
- Todos los componentes del producto deben descartarse (de preferencia reciclándose) conforme a las normas legales del país donde se realice la gestión de residuos.
- Para una correcta gestión de residuos, el aparato debe entregarse en un centro de reciclaje autorizado para asegurarse de que se reutilicen todos los componentes reciclables y que el resto de los materiales se deseche según las normativas.

- Asegúrese durante la instalación de que el habitáculo reciba ventilación suficiente para evitar la acumulación de aire viciado que podría resultar perjudicial para la salud del usuario.
- Asegúrese durante el uso y el mantenimiento de que todos los efluentes nocivos (aceite, grasa y demás) se descarten según las normativas.
- Mantenga el nivel de ruido bajo para reducir la contaminación sonora.

En nuestra página web www.dometic.com encontrará más informaciones acerca de la correcta desinstalación de nuestros productos.

- Deseche el material de embalaje en el contenedor de reciclaje correspondiente.
- Controle tanto durante el funcionamiento como en el transcurso de reparaciones y trabajos de mantenimiento que el circuito de refrigeración no esté dañado y que no puedan producirse fugas de refrigerante. Éste actúa como gas de efecto invernadero y no debería entrar en contacto con el medio ambiente.



Cuando vaya a desechar definitivamente el producto, infórmese en el centro de reciclaje más cercano o en un comercio especializado sobre las normas pertinentes de gestión de residuos.

- Descarte el producto únicamente de acuerdo con las normas válidas de reciclaje o gestión de residuos en una empresa autorizada de gestión de residuos.

14 Datos técnicos

	B 3200
N.º de art.:	910855538
Potencia nominal del compresor	3,2 kW
Capacidad de enfriamiento de conformidad con ISO 5151:	3,2 kW
Capacidad de calentamiento:	1600 W
Tensión nominal de entrada:	220 – 240 V~ / 50 Hz
Consumo de corriente en el modo de enfriamiento:	5,9 A
Consumo de corriente en modo de calentamiento:	6,5 A
Rango de temperatura de funcionamiento:	de 0 °C a +52 °C
Refrigerante:	R410a
Cantidad de refrigerante:	650 g
Equivalente a CO ₂ :	1,357 t
Índice GWP:	2088
Dimensiones L x B x H (mm):	1025 x 737 x 245 (Altura sobre el techo del vehículo)
Peso:	Aprox. 45 kg
Homologación/Certificados:	

El circuito de refrigeración contiene R410a.

Contiene gases de efecto invernadero fluorados

Aparato sellado herméticamente

Por favor, leia atentamente este manual antes da montagem e colocação em funcionamento e guarde-o num local seguro. Em caso de venda do produto, entregue o manual ao comprador.

Índice

1	Explicação dos símbolos	57
2	Indicações de segurança	58
3	Destinatários do presente manual	60
4	Material fornecido	60
5	Acessórios	61
6	Utilização adequada	61
7	Descrição técnica	62
8	Antes da primeira utilização	64
9	Operar o ar condicionado para tejadilho	64
10	Limpeza do ar condicionado para tejadilho	66
11	Eliminar falhas	67
12	Garantia	68
13	Eliminação	68
14	Dados técnicos	70

1 Explicação dos símbolos



AVISO!

Indicação de segurança: o incumprimento pode provocar a morte ou ferimentos graves.



PRECAUÇÃO!

Indicação de segurança: o incumprimento pode provocar ferimentos.

**NOTA!**

O incumprimento pode causar danos materiais e pode prejudicar o funcionamento do produto.

**OBSERVAÇÃO**

Informações suplementares sobre a operação do produto.

2 Indicações de segurança

O fabricante não se responsabiliza por danos nos seguintes casos:

- Danos no produto resultantes de influências mecânicas
- Alterações ao produto sem autorização expressa do fabricante
- Utilização para outras finalidades que não as descritas no manual de instruções

O mesmo não se responsabiliza em caso danos recorrentes, sobretudo danos recorrentes que possam ocorrer devido à falha de funcionamento do sistema de ar condicionado de tejadilho.

Tenha em atenção as seguintes medidas de segurança fundamentais na utilização de aparelhos eléctricos para a protecção contra:

- choque eléctrico
- perigo de incêndio
- ferimentos

2.1 Segurança essencial

**AVISO!****• Os aparelhos eléctricos não são um brinquedo!**

- As crianças não conseguem avaliar adequadamente os perigo decorrentes dos equipamentos eléctricos. Não permita que as crianças utilizem equipamentos eléctricos sem supervisão.
- Este aparelho pode ser utilizado por crianças a partir dos 8 anos, assim como por pessoas com capacidades físicas, sensoriais ou mentais reduzidas e/ou com insuficiente experiência e conhecimento, quando supervisionadas ou quando tenham recebido informação acerca da utilização segura do aparelho e tenham compreendido os perigos dele resultantes.
- Utilize o aparelho apenas para o fim previsto.

- Não deve executar quaisquer alterações ou modificações no aparelho!
- A instalação, a manutenção e as reparações no ar condicionado para tejadilho apenas devem ser realizadas por técnicos especializados familiarizados com os perigos inerentes ou com as normas em vigor. As reparações inadequadas podem provocar perigos substanciais. Em caso de reparação, entre em contacto com o centro de assistência técnica do seu país (endereços no verso).
- Não coloque o ar condicionado para tejadilho nas proximidades de líquidos e gases inflamáveis.
- Preste atenção para que os objetos inflamáveis não sejam armazenados nem montados na área da saída de ar. A distância tem de ser de, pelo menos, 50 cm.
- Não coloque as mãos nas saídas de ar e não insira objetos estranhos no ar condicionado para tejadilho.
- Em caso de incêndio, **não** solte a tampa superior do ar condicionado para tejadilho, utilize antes os agentes de extinção permitidos. Não utilize água para apagar incêndios.

**NOTA!**

- Nunca coloque a sua autocaravana num túnel de lavagem com o ar condicionado para tejadilho montado.
- Informe-se junto do fabricante do seu veículo se, devido à instalação do ar condicionado para tejadilho (altura da estrutura 245 mm), é necessário levar a cabo uma inspeção (conforme § 19 código da estrada alemão StVZO) e proceder à alteração do registo da altura do veículo nos documentos.
- Se ocorrerem falhas no ar condicionado para tejadilho, o mesmo deve ser verificado e devidamente reparado por uma empresa especializada. O agente de refrigeração nunca pode ser libertado para o ar livre.

2.2 Segurança durante a utilização do aparelho



AVISO!

- No caso de trabalhos no aparelho, deve interromper sempre a alimentação de corrente.



NOTA!

- Não coloque o ar condicionado para tejadilho em funcionamento com temperaturas exteriores abaixo de 0 °C. Caso contrário, existe o perigo de danificação devido a congelamento da água de condensação.
- O ar condicionado para tejadilho não está adequado para o funcionamento em máquinas agrícolas nem em máquinas para a construção civil.
- Utilize o aparelho apenas quando o corpo e os cabos não apresentam danos.

3 Destinatários do presente manual

Este manual de instruções destina-se ao utilizador do ar condicionado para tejadilho.

4 Material fornecido

Designação	Número de artigo
Ar condicionado para tejadilho B 3200	910855538
Manual de montagem	
Manual de instruções	

5 Acessórios

Disponível como acessório (não consta do material fornecido):

Designação	Número de artigo
Kit de expansão DC-Kit-4	9100300044

6 Utilização adequada

O sistema de ar condicionado de tejadilho B 3200 foi concebido para climatizar com ar frio ou quente os espaços interiores de autocaravanas.

O ar condicionado para tejadilho **não** é adequado para instalação em máquinas para a construção civil, máquinas agrícolas ou equipamentos de trabalho semelhantes. Caso se produzam vibrações demasiado fortes, o funcionamento correto deixa de estar garantido.

O funcionamento do ar condicionado para tejadilho está garantido para temperaturas até 52 °C.

Não coloque o sistema de ar condicionado de tejadilho a trabalhar no modo de climatização "Aquecer" com uma temperatura ambiente superior a 30 °C.

O modo de aquecimento é recomendado para temperaturas exteriores superiores a +2 °C.

7 Descrição técnica

O ar condicionado para tejadilho confere ao habitáculo ar fresco ou quente desumidificado sem pó nem sujidade.



OBSERVAÇÃO

O ar condicionado para tejadilho está concebido para reduzir ou aumentar a temperatura no habitáculo do veículo até um determinado valor. A temperatura a alcançar durante o arrefecimento depende do tipo de veículo, da temperatura ambiente e da capacidade de arrefecimento do seu ar condicionado para tejadilho. A uma temperatura exterior inferior a 16 C, o ar condicionado para tejadilho deixa de arrefecer. Neste caso, ligue apenas o modo de climatização “Ventilador”.













Quando a temperatura exterior baixa, é reduzida a potência de aquecimento do ar condicionado para tejadilho. O modo de aquecimento é recomendado apenas para temperaturas superiores a +2 °C.

7.1 Componentes e elementos de comando

O ar condicionado para tejadilho é composto pelos seguintes componentes (fig. 1, página 3):

N.º	Quant.	Designação
1	1	Sistema de ar condicionado de tejadilho
2	1	Guia para saída de ar superior
3	1	Estrutura para teto
4	1	Caixa de relés analógicos
5	3	Pernos roscados
6	1	Unidade de saída de ar

O ar condicionado para tejadilho dispõe dos seguintes elementos de controlo (fig. 2, página 4):

N.º	Designação	Símbolo	Explicação
1	Botão de ajuste		Ajuste da velocidade do ventilador, modo de aquecimento, modo de arrefecimento
2	Termóstato		Posição "OFF" (o ar condicionado está desligado)
			Nível de temperatura máximo (32,5 C°)
3	Configurações do aquecimento		Alto
			Médio
			Baixo
4	Configurações do arrefecimento		Arrefecimento máximo e desumidificação
			Arrefecimento médio
			Manutenção da temperatura/modo noturno
5	Configurações do ventilador		Alto
			Médio
			Baixo

8 Antes da primeira utilização



PRECAUÇÃO! Perigo de ferimentos!

Não introduza as mãos ou objetos nos bocais de ar nem da grelha de aspiração.

Antes de ligar o ar condicionado para tejadilho, tenha em consideração o seguinte:

- ▶ Controle se a tensão e a frequência de alimentação correspondem aos valores que constam nos dados técnicos, ver página 70.
- ▶ Certifique-se de que tanto a abertura de aspiração do ar, assim como os bocais de ar estão desobstruídos. Todas as grelhas de ventilação têm de estar desimpedidas para assegurar uma potência ótima do ar condicionado para tejadilho.

9 Operar o ar condicionado para tejadilho

9.1 Indicações básicas relativas à operação

O ar condicionado para tejadilho dispõe de quatro modos de funcionamento:

Modo de funcionamento	Características
OFF	O ar condicionado para tejadilho está desligado.
Aquecer	O ar condicionado para tejadilho aquece o ar na autocaravana.
Arrefecer	O ar condicionado para tejadilho arrefece o ar na autocaravana.
Ventilador	O ventilador faz circular o ar na autocaravana sem arrefecer nem aquecer.

9.2 Selecionar o modo de climatização

Ajustar o arrefecimento

- ▶ Ajuste a temperatura desejada com o termóstato.
- ▶ Ajuste o nível de arrefecimento desejado com o botão de ajuste.

Ajustar o aquecimento

- ▶ Ajuste a temperatura desejada com o termóstato.
- ▶ Ajuste o nível de aquecimento desejado com o botão de ajuste.

Ajustar o ventilador

- ▶ Ajuste a potência do ventilador desejada com o botão de ajuste.

9.3 Indicações para uma melhor utilização

Se respeitar as seguintes indicações, o funcionamento do seu ar condicionado para tejadilho é otimizado:

- Melhore o isolamento térmico do veículo, vedando as fissuras e pendurando estores refletores ou cortinas na janela.
- Depois de o veículo ter estado bastante tempo exposto aos raios solares: Primeiro, utilize durante algum tempo o ar condicionado para tejadilho com as janelas abertas, no modo de climatização “Ventilador”, antes de selecionar o modo de climatização “Arrefecer”.
- No modo de climatização “Arrefecer” ou “Aquecer”, evite aberturas desnecessárias de portas e janelas.
- Escolha uma temperatura e uma velocidade do ventilador apropriadas.
- Preste atenção para que os bocais de ar e a grade de aspiração não sejam cobertos por panos, papéis e outros objetos.

10 Limpeza do ar condicionado para tejadilho



NOTA! Perigo de danos!

- Nunca limpe o ar condicionado para tejadilho com um aparelho de limpeza a alta pressão. A penetração de água pode danificar o ar condicionado para tejadilho.
 - Não utilize objetos afiados ou duros ou agentes de limpeza para a limpeza, uma vez que podem causar danos no ar condicionado para tejadilho.
-
- Ocasionalmente, remova os filtros de ar de retorno na extremidade da caixa de distribuição de ar.
 - Lave os filtros de ar de retorno com sabão e água quente.
 - Deixe os filtros de ar de retorno secar.
 - Volte a colocar os filtros de ar de retorno.
 - Limpe a carcaça da caixa de ar e a placa do interruptor com um pano macio e húmido e detergente suave.

11 Eliminar falhas

Falha	Causa	Eliminação
O ar condicionado para tejadilho desliga-se constantemente	O sensor de congelação foi ativado.	Temperatura exterior demasiado baixa ou bocais de ar obstruídos.
Sem potência de arrefecimento	O ar condicionado para tejadilho não está configurado para o modo de arrefecimento.	▶ Regule o ar condicionado para tejadilho no modo de arrefecimento.
	A temperatura ambiente é superior a 52 °C.	O sistema de ar condicionado de tejadilho foi concebido apenas para uma temperatura ambiente até 52 °C.
	A temperatura configurada é superior à temperatura ambiente.	▶ Selecione uma temperatura mais baixa.
	A temperatura ambiente é inferior a 16 C.	O ar condicionado para tejadilho está concebido para uma temperatura ambiente a partir de 16 °C.
	Um dos sensores de temperatura está com defeito.	▶ Entre em contacto com uma oficina qualificada devidamente autorizada.
	O ventilador do evaporador está danificado.	
	O ventilador do condensador está danificado.	
Potência de ar deficiente	A aspiração de ar está obstruída.	▶ Remova as folhas e outra sujidade das aberturas de ventilação do ar condicionado para tejadilho.
	O ventilador está com defeito.	▶ Entre em contacto com uma oficina qualificada devidamente autorizada.
Entrada de água para o veículo	As aberturas para saída da água de condensação estão obstruídas.	▶ Limpe as aberturas para saída da água de condensação.
	As vedações estão danificadas.	▶ Entre em contacto com uma oficina qualificada devidamente autorizada.

Falha	Causa	Eliminação
O ar condicionado para tejadilho não liga	Não existe tensão de alimentação (230 V~).	► Verifique a alimentação de tensão.
	A tensão é demasiado baixa (inferior a 200 V~). O transformador de tensão está com defeito.	► Entre em contacto com uma oficina qualificada devidamente autorizada.
	Um dos sensores de temperatura está danificado.	
O ar condicionado para tejadilho não se desliga	A proteção elétrica da alimentação de tensão é demasiado baixa.	► Verifique a proteção elétrica da alimentação de tensão.
	Um dos sensores de temperatura está danificado.	► Entre em contacto com uma oficina qualificada devidamente autorizada.
	A proteção elétrica da alimentação de tensão é demasiado baixa.	► Verifique a proteção elétrica da alimentação de tensão.

12 Garantia

É válido o prazo de garantia legal. Se o produto estiver com defeito, por favor, dirija-se à assistência técnica do seu país (endereços, ver verso do manual).

Os nossos técnicos têm todo o gosto em ajudá-lo e aconselhá-lo durante o processo dos direitos de garantia.

13 Eliminação

Prescrições para a proteção do meio ambiente e eliminação adequada

Todas as organizações têm de tomar uma série de medidas para detetar, avaliar e controlar o impacto que as suas atividades (fabricação, produtos, assistência técnica, etc.) têm sobre o meio ambiente.

As medidas para a deteção de impactos significativos a serem cumpridas têm de atender aos seguintes fatores:

- Utilização de matérias-primas e recursos naturais
- Emissões atmosféricas
- Saída de líquidos

- Eliminação e reciclagem
- Contaminação do solo

Para minimizar os impactos sobre o meio ambiente, o fabricante apresenta uma série de sinais que qualquer pessoa que interaja com o aparelho durante a sua vida útil deve respeitar (independentemente do motivo).

- Todo o material de embalagem tem de ser eliminado em conformidade com as prescrições legais em vigor no país onde se procede à eliminação (de preferência, reciclagem).
- Todos os componentes do produto têm de ser eliminados em conformidade com as prescrições legais em vigor no país onde se procede à eliminação (de preferência, reciclagem).
- Para uma eliminação correta, o aparelho tem de ser entregue a um centro de reciclagem devidamente autorizado para que esteja assegurado que todos os componentes recicláveis são reutilizados e que os restantes materiais são devidamente processados.
- Durante a instalação, certifique-se de que o espaço está suficientemente ventilado para evitar a existência de ar viciado que poderá ser nocivo para a saúde do operador.
- Durante o funcionamento e a manutenção, certifique-se de que elimina devidamente todos os produtos residuais (óleo, massa lubrificante, etc.).
- Mantenha o nível acústico baixo para reduzir a poluição sonora.

Para mais informações sobre a desinstalação correta dos nossos produtos, por favor consulte as indicações de reciclagem em www.dometic.com.

- Sempre que possível, coloque o material de embalagem no respetivo contentor de reciclagem.
- Durante o funcionamento, bem como ao realizar reparações e trabalhos de manutenção, preste atenção para que o circuito de arrefecimento não seja danificado e não possa haver fugas de agente de refrigeração. Este atua como gás de estufa e não deve se libertado para o meio ambiente.



Para colocar o produto definitivamente fora de funcionamento, informe-se junto do centro de reciclagem mais próximo ou revendedor sobre as disposições de eliminação aplicáveis.

- Elimine o produto de acordo apenas com as disposições de reciclagem ou de eliminação aplicáveis de uma empresa de eliminação autorizada.

14 Dados técnicos

	B 3200
N.º art.:	910855538
Potencia nominal do compressor	3,2 kW
Potência de refrigeração conforme ISO 5151:	3,2 kW
Potência de aquecimento:	1600 W
Corrente nominal de entrada:	220 – 240 V~ / 50 Hz
Consumo de corrente em modo de refrigeração:	5,9 A
Consumo de corrente em modo de aquecimento:	6,5 A
Gama de temperatura de serviço:	0 °C a +52 °C
Agente de refrigeração:	R410a
Quantidade do agente de refrigeração:	650 g
Equivalente a CO ₂ :	1,357 t
Potencial de aquecimento global (GWP):	2088
Dimensões C x L x A (mm):	1025 x 737 x 245 (altura acima do tejadilho):
Peso:	aprox. 45 kg
Verificação/Certificado:	

O circuito de refrigeração contém R410a.

Contém gases fluorados com efeito de estufa

Equipamento hermeticamente fechado

Prima di effettuare il montaggio e la messa in funzione leggere accuratamente questo manuale di istruzioni, conservarlo e in caso di rivendita dell'apparecchio, consegnarlo al cliente successivo.

Indice

1	Spiegazione dei simboli	71
2	Istruzioni per la sicurezza	72
3	Destinatari del presente manuale di istruzioni	74
4	Dotazione	74
5	Accessori	75
6	Conformità d'uso	75
7	Descrizione tecnica.	76
8	Prima della messa in funzione iniziale.	78
9	Uso del climatizzatore a tetto	78
10	Pulizia del climatizzatore a tetto	79
11	Eliminazione dei disturbi.	80
12	Garanzia	81
13	Smaltimento	81
14	Specifiche tecniche.	83

1 Spiegazione dei simboli



AVVERTENZA!

Avviso di sicurezza: la mancata osservanza di questo avviso può causare ferite gravi anche mortali.



ATTENZIONE!

Avviso di sicurezza: la mancata osservanza di questo avviso può essere causa di lesioni.

**AVVISO!**

La mancata osservanza di questa nota può causare danni materiali e compromettere il funzionamento del prodotto.

**NOTA**

Informazioni integranti relative all'impiego del prodotto.

2 Istruzioni per la sicurezza

Il produttore non si assume nessuna responsabilità per danni nei seguenti casi:

- danni al prodotto dovuti a influenze meccaniche
- modifiche al prodotto senza esplicita autorizzazione del produttore
- impiego per altri fini rispetto a quelli descritti nel manuale di istruzioni

Non si assume alcuna responsabilità per qualsiasi danno derivante (ed in particolare per i danni che potrebbero derivare) da un mancato funzionamento del climatizzatore a tetto.

Durante l'uso di apparecchi elettrici attenersi alle misure di sicurezza fondamentali descritte qui di seguito per proteggersi da:

- scosse elettriche
- pericolo di incendio
- lesioni

2.1 Sicurezza di base

**AVVERTENZA!**

- **Gli elettrodomestici non sono giocattoli!**

I bambini non sono in grado di valutare correttamente i pericoli connessi con gli apparecchi elettrici. Non permettere l'uso di apparecchi elettrici ai bambini se non in presenza di adulti.

- Il presente apparecchio può essere usato da bambini a partire dagli 8 anni e da utenti con ridotte capacità fisiche, sensoriali o mentali o inesperti e/o con conoscenze insufficienti, se non sono lasciati soli o se sono stati istruiti sull'utilizzo sicuro dell'apparecchio e hanno compreso i pericoli che possono insorgere.
- Utilizzare l'apparecchio soltanto in conformità all'uso previsto.
- Non eseguire modifiche o trasformazioni all'apparecchio!

- I lavori di installazione, manutenzione e riparazione del climatizzatore a tetto devono essere effettuati solo da uno specialista, informato sui pericoli connessi e sulle relative prescrizioni. Le riparazioni effettuate in modo scorretto potrebbero causare ingenti pericoli. In caso di riparazioni, rivolgersi al Centro di assistenza del proprio Paese (l'indirizzo si trova sul retro di questo manuale).
- Non utilizzare il climatizzatore a tetto nelle vicinanze di liquidi infiammabili oppure in locali chiusi.
- Assicurarsi che nella zona di fuoriuscita dell'aria non siano collocati o montati oggetti infiammabili. La distanza minima deve essere 50 cm.
- Non intervenire nell'area delle bocchette di aerazione e non introdurre nessun corpo estraneo nel climatizzatore.
- In caso di incendio **non** rimuovere il coperchio superiore del climatizzatore a tetto, bensì utilizzare un agente estinguente autorizzato. Non tentare di estinguere l'incendio con acqua.



AVVISO!

- Se il climatizzatore a tetto è montato, non entrare mai con il caravan in una stazione di lavaggio automatica.
- Informarsi presso il produttore del veicolo di riferimento se, una volta installato il climatizzatore a tetto (altezza di montaggio 245 mm), si debba effettuare un collaudo secondo le norme prescritte dal codice della strada e modificare eventualmente la registrazione dell'altezza del veicolo sulla propria carta di circolazione.
- Qualora dovessero presentarsi guasti al circuito del refrigerante del climatizzatore a tetto, occorre farlo controllare e riparare correttamente da un tecnico specializzato. Non scaricare mai il refrigerante nell'atmosfera.

2.2 Sicurezza durante il funzionamento dell'apparecchio



AVVERTENZA!

- Interrompere sempre l'alimentazione elettrica qualora si operi sull'apparecchio.



AVVISO!

- Non utilizzare il climatizzatore a tetto con temperature esterne inferiori a 0 °C. In caso contrario sussiste il pericolo di danni a causa dell'acqua dell'acqua di condensa gelata.
- Il climatizzatore a tetto non è adatto all'impiego su macchine agricole ed edili.
- Azionare l'apparecchio solamente se l'alloggiamento e i cavi non sono danneggiati.

3 Destinatari del presente manuale di istruzioni

Queste istruzioni per l'uso si rivolgono a utenti del climatizzatore a tetto.

4 Dotazione

Denominazione	Numero articolo
Climatizzatore a tetto B3200	910855538
Istruzioni di montaggio	
Istruzioni per l'uso	

5 Accessori

Disponibile come accessorio (non in dotazione):

Denominazione	Numero articolo
Kit di ampliamento per CC DC-Kit-4	9100300044

6 Conformità d'uso

Il climatizzatore a tetto B 3200 è in grado di climatizzare gli interni di caravan con aria fredda o calda.

Il climatizzatore a tetto **non** è adatto per essere installato su macchine edili, macchine agricole oppure apparecchi da lavoro o simili. In caso di vibrazione eccessiva non è più garantito un funzionamento corretto.

Il funzionamento del climatizzatore a tetto è garantito per temperature fino a 52 °C.

non a temperature ambiente superiori a 30 °C.

Si consiglia il modo riscaldamento con una temperatura esterna superiore a +2 °C.

7 Descrizione tecnica

Il climatizzatore a tetto immette nell'abitacolo aria deumidificata fredda o calda senza polvere e sporco.



NOTA

Il climatizzatore a tetto è in grado di abbassare o alzare la temperatura dell'abitacolo del veicolo fino a raggiungere un valore preimpostato. La temperatura raggiungibile per il raffreddamento dipende dal modello del veicolo, dalla temperatura ambiente e dalla capacità di raffreddamento del proprio climatizzatore a tetto. Se le temperatura di 16 °C il climatizzatore a tetto non raffredda più. In questo caso utilizzare solo la modalità di climatizzazione "Ventilatore".













Quando la temperatura esterna è in diminuzione, si riduce la capacità di riscaldamento del climatizzatore a tetto. Si consiglia il modo riscaldamento solamente con una temperatura superiore a +2 °C.

7.1 Componenti ed elementi di comando

L'impianto di climatizzazione è costituito dai seguenti componenti (fig. **1**, pagina 3):

N.	Totale	Denominazione
1	1	Climatizzatore a tetto
2	1	Guida per lo scarico dell'aria superiore
3	1	Alloggiamento tetto
4	1	Scatola del relè analogico
5	3	Viti prigioniere
6	1	Unità di fuoriuscita dell'aria

Il climatizzatore a tetto dispone dei seguenti elementi di comando (fig. **2**, pagina 4):

N.	Denominazione	Simbolo	Spiegazione
1	Manopola di regolazione		Impostazione del livello del ventilatore, modalità di riscaldamento, modalità di raffreddamento
2	Termostato		Posizione "OFF" (il compressore è spento)
			Livello massimo di temperatura (32,5 C°)
3	Regolazioni del riscaldamento		Alto
			Medio
			Basso
4	Regolazioni del raffreddamento		Raffreddamento massimo e deumidificazione
			Raffreddamento medio
			Mantenimento della temperatura / funzionamento notturno
5	Regolazioni del ventilatore		Alto
			Medio
			Basso

8 Prima della messa in funzione iniziale



ATTENZIONE! Rischio di lesioni!

Non inserire le dita o eventuali oggetti nelle bocchette dell'aria o nella griglia di aspirazione.

Prima di accendere il climatizzatore a tetto, osservare quanto segue:

- Controllare se la tensione e la frequenza di alimentazione corrispondono ai valori riportati nei dati tecnici (vedi pagina 83).
- Assicurarsi che sia l'apertura di aspirazione dell'aria sia le bocchette dell'aria siano libere. Se si vuole garantire la potenza ottimale del climatizzatore a tetto, assicurarsi che tutte le griglie di aerazione siano sempre libere.

9 Uso del climatizzatore a tetto

9.1 Indicazioni fondamentali per l'impiego

Il climatizzatore a tetto dispone di quattro modalità di funzionamento:

Modalità di funzionamento	Caratteristiche
OFF	Il climatizzatore a tetto è spento.
Riscaldamento	Il climatizzatore a tetto riscalda l'aria nel caravan.
Raffreddamento	Il climatizzatore a tetto raffredda l'aria nel caravan.
Ventilatore	Il ventilatore fa muovere l'aria nel caravan senza raffreddare o riscaldare.

9.2 Selezione la modalità di climatizzazione

Regolazione del raffreddamento

- Con il termostato regolare la temperatura desiderata.
- Con la manopola di regolazione regolare il livello di raffreddamento desiderato.

Regolazione del calore

- Con il termostato regolare la temperatura desiderata.
- Con la manopola di regolazione regolare il livello di riscaldamento desiderato.

Regolazione del ventilatore

- Con la manopola di regolazione regolare la potenza del ventilatore desiderata.

9.3 Indicazioni per l'uso ottimale

Attenendosi alle seguenti indicazioni, è possibile ottimizzare l'uso del climatizzatore a tetto:

- Migliorare l'isolamento termico del veicolo chiudendo ermeticamente le fessure e applicando alle finestre tendine avvolgibili riflettenti o tende.
- Dopo che il veicolo è stato esposto per lungo tempo ai raggi del sole: prima di inserire la modalità di climatizzazione "Raffreddamento" azionare il climatizzatore a tetto per un po' di tempo con le finestre aperte nella modalità di climatizzazione "Ventilatore".
- Nella modalità di climatizzazione "Raffreddamento" o "Riscaldamento" evitare di aprire inutilmente finestre e porte.
- Selezionare una temperatura e una velocità del ventilatore adatte.
- Assicurarsi che le bocchette dell'aria e le griglie di aspirazione non siano ostruite da panni, carta o altri oggetti;

10 Pulizia del climatizzatore a tetto



AVVISO! Pericolo di danni!

- Non pulire il climatizzatore a tetto con un'idropulitrice. Le infiltrazioni di acqua possono danneggiare l'impianto di climatizzazione a tetto.
 - Per la pulizia non utilizzare alcun oggetto appuntito o duro, oppure ancora detersivi aggressivi, dal momento che questi potrebbero danneggiare il climatizzatore a tetto.
-
- Di tanto in tanto estrarre il filtro di riciclo dell'aria sull'estremità della cassetta di distribuzione dell'aria
 - Pulire il filtro di riciclo dell'aria con sapone e acqua calda
 - Lasciare asciugare il filtro di riciclo dell'aria.

- Reinserire il filtro del riciclo dell'aria.
- Pulire l'alloggiamento del serbatoio d'aria e il pannello interruttori con un panno umido morbido e un detergente non aggressivo.

11 Eliminazione dei disturbi

Disturbo	Causa	Eliminazione
Il climatizzatore a tetto si spegne in continuazione	Il rilevatore di congelamento si è attivato.	La temperatura esterna è troppo bassa o tutte le bocchette dell'aria sono chiuse.
Nessuna capacità di raffreddamento	Il climatizzatore a tetto non è impostato sulla modalità di raffreddamento.	➤ Impostare il climatizzatore a tetto sulla modalità di raffreddamento.
	La temperatura ambiente è superiore a 52 °C.	Il climatizzatore a tetto è ideato solo per temperature ambiente fino a 52 °C.
	La temperatura impostata è superiore alla temperatura ambiente.	➤ Selezionare una temperatura inferiore.
	La temperatura ambiente è inferiore a 16 °C.	Il climatizzatore a tetto è adatto solamente a temperature ambiente a partire da 16 °C.
	Uno dei sensori di temperatura è difettoso.	➤ Rivolgersi a un'officina specializzata e autorizzata.
	Il ventilatore dell'evaporatore è danneggiato.	
	Il ventilatore del condensatore è danneggiato.	
Cattiva capacità di aerazione	L'aspirazione d'aria è intasata.	➤ Rimuovere le foglie e lo sporco dalle lamelle di ventilazione sul climatizzatore a tetto.
	Il ventilatore è difettoso.	➤ Rivolgersi a un'officina specializzata e autorizzata.
Infiltrazione di acqua nel veicolo	Le aperture di scarico per l'acqua di condensa sono intasate.	➤ Pulire le aperture di scarico per l'acqua di condensa.
	Le guarnizioni sono danneggiate.	➤ Rivolgersi a un'officina specializzata e autorizzata.

Disturbo	Causa	Eliminazione
Il climatizzatore a tetto non si accende	Non è presente tensione di alimentazione (230 V~).	➤ Controllare l'alimentazione di tensione.
	La tensione è troppo bassa (inferiore a 200 V~). Il trasformatore di tensione è guasto.	➤ Rivolgersi a un'officina specializzata e autorizzata.
	Uno dei sensori di temperatura è difettoso.	
	La protezione elettrica dell'alimentazione di tensione è troppo bassa.	➤ Controllare la protezione elettrica dell'alimentazione di tensione.
Il climatizzatore a tetto non si spegne	Uno dei sensori di temperatura è difettoso.	➤ Rivolgersi a un'officina specializzata e autorizzata.
	La protezione elettrica dell'alimentazione di tensione è troppo bassa.	➤ Controllare la protezione elettrica dell'alimentazione di tensione.

12 Garanzia

Vale il termine di garanzia previsto dalla legge. Qualora il prodotto risultasse difettoso, La preghiamo di contattare il Service Partner del Suo Paese (l'indirizzo si trova sul retro del manuale).

I nostri specialisti sono sempre pronti ad aiutarvi e a concordare con Voi l'ulteriore disbrigo delle condizioni garanzia.

13 Smaltimento

Prescrizioni relative alla protezione ambientale e allo smaltimento corretto

Tutte le organizzazioni sono tenute ad adottare una serie di misure per riconoscere, valutare e controllare l'impatto che le proprie attività (produzione, prodotti, service ecc.) hanno sull'ambiente.

In caso di forte impatto sull'ambiente, le misure da adottare devono considerare i seguenti fattori:

- Uso di materie prime e risorse naturali
- Emissioni atmosferiche
- Fuoriuscita di liquidi

- Smaltimento e riciclaggio
- Contaminazione del suolo

Per ridurre al minimo gli effetti sull'ambiente, il produttore indica di seguito una serie di simboli che devono considerare tutti coloro che (per qualsiasi ragione) utilizzano il dispositivo.

- Il materiale di imballaggio deve venire smaltito in conformità alle norme vigenti nel Paese in cui avviene lo smaltimento (meglio se riciclato).
- Tutti i componenti del prodotto devono venire smaltiti in conformità alle norme vigenti nel Paese in cui avviene lo smaltimento (meglio se riciclati).
- Per uno smaltimento corretto, il dispositivo deve essere consegnato in un centro di riciclaggio autorizzato. In questo modo si è sicuri che tutti i componenti riciclabili possano essere riutilizzati e che i materiali rimanenti vengano smaltiti correttamente.
- Per evitare il ristagno di aria viziata, che è dannoso alla salute dell'utente, durante l'installazione assicurarsi che l'ambiente sia sufficientemente ventilato.
- Durante l'esercizio e la manutenzione, assicurarsi che i prodotti di scarto pericolosi (olio, grasso, ecc.) vengano smaltiti correttamente.
- Mantenere un livello di intensità acustica basso per ridurre l'inquinamento acustico.

Ulteriori informazioni relative alla disinstallazione corretta dei nostri prodotti si trovano all'interno dei manuali di riciclaggio alla pagina www.dometic.com.

- Raccogliere il materiale di imballaggio possibilmente negli appositi contenitori di riciclaggio.
- Durante l'esercizio e le operazioni di riparazione o di manutenzione, prestare attenzione a non danneggiare il circuito di raffreddamento e a non far fuoriuscire il liquido refrigerante. Esso funziona come un gas a effetto serra e pertanto non deve venire rilasciato nell'ambiente.



Quando si mette il prodotto definitivamente fuori servizio, informarsi presso il centro di riciclaggio più vicino o presso il proprio rivenditore specializzato sulle norme relative allo smaltimento.

- Smaltire il prodotto solo attenendosi alle norme in vigore per il riciclaggio o lo smaltimento presso un'azienda di smaltimento autorizzata.

14 Specifiche tecniche

	B 3200
N. art.:	9108555538
Potenza nominale del compressore	3,2 kW
Capacità di raffreddamento in conformità a ISO 5151:	3,2 kW
Capacità di riscaldamento:	1600 W
Tensione nominale di ingresso:	220 – 240 V~ / 50 Hz
Corrente assorbita nella modalità raffreddamento	5,9 A
Corrente assorbita nella modalità riscaldamento:	6,5 A
Intervallo di variazione della temperatura di esercizio:	da 0 °C a +52 °C
Refrigerante:	R410a
Quantità di refrigerante:	650 g
Equivalente CO ₂ :	1,357 t
Potenziale di riscaldamento globale (GWP):	2088
Misure L x P x H (mm):	1025 x 737 x 245 (altezza sopra al tetto del veicolo)
Peso:	ca. 45 kg
Certificati di controllo:	

Il circuito del refrigerante contiene R410a

Contiene gas fluorurati a effetto serra

Apparecchiature ermeticamente sigillate

Lees deze handleiding voor de montage en ingebruikneming zorgvuldig door en bewaar deze. Geef de handleiding bij doorverkoop van het product door aan de koper.

Inhoudsopgave

1	Verklaring van de symbolen	84
2	Veiligheidsinstructies	85
3	Doelgroep van deze handleiding	87
4	Omvang van de levering	87
5	Accessoires	88
6	Gebruik volgens de voorschriften	88
7	Technische beschrijving	89
8	Voor het eerste gebruik	91
9	Airco dakunit bedienen	91
10	Airco dakunit reinigen	92
11	Storingen verhelpen	93
12	Garantie	94
13	Afvoer	94
14	Technische gegevens	96

1 Verklaring van de symbolen



WAARSCHUWING!

Veiligheidsaanwijzing: Het niet naleven kan leiden tot overlijden of ernstig letsel.



VOORZICHTIG!

Veiligheidsaanwijzing: Het niet naleven kan leiden tot letsel.

**LET OP!**

Het niet naleven ervan kan leiden tot materiële schade en de werking van het product beperken.

**INSTRUCTIE**

Aanvullende informatie voor het bedienen van het product.

2 Veiligheidsinstructies

De fabrikant kan in de volgende gevallen niet aansprakelijk worden gesteld voor schade:

- beschadiging van het product door mechanische invloeden
- veranderingen aan het product zonder uitdrukkelijke toestemming van de fabrikant
- gebruik voor andere dan de in de handleiding beschreven toepassingen

Hij kan in het bijzonder niet aansprakelijk gesteld worden voor alle gevolgschade, met name ook niet voor gevolgschade die kan ontstaan door het uitvallen van de airco dakunit.

Neem onderstaande fundamentele veiligheidsmaatregelen in acht bij het gebruik van elektrische toestellen ter bescherming tegen:

- elektrische schokken
- brandgevaar
- verwondingen

2.1 Essentiële veiligheid

**WAARSCHUWING!**

- **Elektrische toestellen zijn geen speelgoed!**

Kinderen kunnen de gevaren die van elektrische toestellen uitgaan niet goed inschatten. Laat kinderen niet zonder toezicht elektrische toestellen gebruiken.

- Dit toestel kan door kinderen vanaf 8 jaar en ouder evenals door personen met verminderde fysieke, zintuiglijke of geestelijke vermogens of tekortschietende ervaring en/of kennis gebruikt worden, als ze worden begeleid of hun is uitgelegd hoe ze het toestel veilig kunnen gebruiken. Ook dienen ze inzicht te hebben in de gevaren die het gebruik van het toestel met zich meebrengt.
- Gebruik het toestel alleen volgens de voorschriften.
- Voer geen wijzigingen of verbouwingen aan het toestel uit!
- Montage, onderhoud en reparaties van de airco dakunit mag alleen door vakpersoneel worden uitgevoerd dat met de desbetreffende gevaren en voorschriften bekend is. Door ondeskundige reparaties kunnen grote gevaren ontstaan. Neem bij reparaties contact op met het servicesteunpunt in uw land (adressen aan de achterzijde).
- Plaats de airco dakunit niet in de buurt van ontvlambare vloeistoffen of in gesloten ruimtes.
- Zorg ervoor dat brandbare voorwerpen niet in de buurt van de lucht-uitlaat zijn opgeslagen of gemonteerd. De afstand moet minstens 50 cm bedragen.
- Grijp niet in ventilatie-uitlaten en steek geen vreemde voorwerpen in de airco dakunit.
- In geval van brand maakt u **niet** het bovenste deksel van de airconditioning voor dakinbouw los, maar gebruikt u goedgekeurde blusmiddelen. Gebruik geen water om te blussen.

**LET OP!**

- Bij een aangebouwde airco dakunit mag u in geen geval met uw caravan de wasstraat inrijden.
- Informeer bij de voertuigfabrikant of door de montage van de airco dakunit (opbouwhoogte 245 mm) een inspectie (volgens § 19 StVZO) of een wijziging van de vermelding van de voertuighoogte in uw voertuigpapieren vereist is.
- Als er storingen in het koelmiddelcircuit van de airco dakunit optreden, moet de unit door een gespecialiseerde firma gecontroleerd en naar behoren gerepareerd worden. Het koelmiddel mag in geen geval in de vrije lucht worden afgelaten.

2.2 Veiligheid bij het gebruik van het toestel



WAARSCHUWING!

- Onderbreek bij werkzaamheden aan het toestel altijd de stroomtoevoer.



LET OP!

- Gebruik de airco dakunit niet bij buitentemperaturen onder 0 °C. Anders bestaat gevaar voor beschadiging door opvriezend condenswater.
- De airco dakunit is niet geschikt voor gebruik in bouw- en landbouwmachines.
- Gebruik het toestel alleen als de behuizing en de leidingen onbeschadigd zijn.

3 Doelgroep van deze handleiding

Deze gebruiksaanwijzing is bestemd voor de gebruiker van de airco dakunit.

4 Omvang van de levering

Omschrijving	Artikelnummer
Airco dakunit B3200	910855538
Montagehandleiding	
Gebruiksaanwijzing	

5 Accessoires

Als toebehoren verkrijgbaar (niet in de leveringsomvang inbegrepen):

Omschrijving	Artikelnummer
DC-uitbreidingsset DC-Kit-4	9100300044

6 Gebruik volgens de voorschriften

Met de airco dakunit B 3200 kunnen de binnenruimtes van campers met koele of warme lucht worden geklimatiseerd.

De airco dakunit is **niet** geschikt voor montage in bouwmachines, landbouwmachines of dergelijke werktoestellen. Bij te sterke trillingen kan het toestel niet goed functioneren.

De functie van de airco dakunit is gegarandeerd voor temperaturen tot maximaal 52 °C.

Gebruik de airco dakunit in de klimaatmodus „Verwarmen” **niet** bij binnentemperaturen boven 30 °C.

De verwarmingsmodus wordt bij buitentemperaturen van boven de +2 °C aanbevolen.

7 Technische beschrijving

Da airco dakunit leidt koele of warme, ontvochtigde lucht zonder stof en vuil in de binnenruimte.



INSTRUCTIE

De airco dakunit kan de temperatuur in de binnenruimte van het voertuig tot op een bepaalde waarde doen dalen of verwarmen. De te bereiken temperatuur bij het koelen hangt af van het voertuigtype, de omgevingstemperatuur en het koelvermogen van uw dakairco. Onder een buitentemperatuur van 16 °C koelt de airco dakunit niet meer. Schakel in dit geval alleen de klimaatmodus „Ventilator” in.













Bij een dalende buitentemperatuur neemt het verwarmingsvermogen van de dakairco af. De verwarmingsmodus is alleen bij temperaturen van boven de +2 °C wenselijk.

7.1 Componenten en bedieningselementen

De airco bestaat uit volgende componenten (afb. **1**, pagina 3):

Nr.	Aantal	Omschrijving
1	1	Airco dakunit
2	1	Geleiding voor bovenste luchtuitlaat
3	1	Plafondfitting
4	1	Behuizing voor analoge relais
5	3	Schroefbout
6	1	Luchtuitlaateenheid

De airco dakunit beschikt over volgende bedieningselementen (afb. **2**, pagina 4):

Nr.	Omschrijving	Symbol	Verklaring
1	Instelknop		Instellen van ventilatorniveau, verwarmingsmodus, koelmodus Stand „OFF“ (airco is uitgeschakeld)
2	Thermostaat	 	Stand „OFF“ (compressor is uitgeschakeld) hoogste temperatuurniveau (32,5 C°)
3	Instellingen verwarming	  	Hoog Midden Laag
4	Instellingen koeling	  	Hoogste koeling en ontvochtiging Middenkoeling Handhaven van de temperatuur/nachtbedrijf
5	Instellingen ventilator	  	Hoog Midden Laag

8 Voor het eerste gebruik



VOORZICHTIG! Verwondingsgevaar!

Steek geen vingers of voorwerpen in de luchtverdelers of het aanzuigrooster.

Let a.u.b. op het volgende voordat u de airco dakunit inschakelt:

- ▶ Controleer of voedingsspanning en -frequentie overeenkomen met de waarden in de technische gegevens, zie pagina 96.
- ▶ Zorg ervoor dat zowel de lucht aanzuigopening als de luchtverdelers vrij zijn. Alle ventilatieroosters moeten altijd vrij zijn om een optimale capaciteit van de airco dakunit te garanderen.

9 Airco dakunit bedienen

9.1 Algemene instructies voor bediening

De airco dakunit heeft vier bedrijfsmodi:

Bedrijfsmodus	Kenmerken
OFF	De airco dakunit is uitgeschakeld.
Verwarmen	De airco dakunit verwarmt de lucht in de caravan.
Koelen	De airco dakunit verwarmt de lucht in de caravan.
Ventilator	De ventilator beweegt de lucht in de caravan zonder koeling of verwarming.

9.2 Klimaatmodus selecteren

Koelen instellen

- ▶ Stel met de thermostaat de gewenste temperatuur in.
- ▶ Stel met de instelknop het gewenste koelniveau in.

Verwarmen instellen

- ▶ Stel met de thermostaat de gewenste temperatuur in.
- ▶ Stel met de instelknop het gewenste verwarmingsniveau in.

Ventilator instellen

- Stel met de instelknop het gewenste verwarmingsniveau in.

9.3 Instructie voor beter gebruik

Wanneer u de volgende instructies in acht neemt, optimaliseert u de werking van uw airco dakunit:

- Verbeter de warmte-isolatie van het voertuig door openingen af te dichten en vensters met reflecterende (rol)gordijnen te bedekken.
- Nadat het voertuig lange tijd aan zonlicht is blootgesteld: Gebruik de airco dakunit eerst bij geopende vensters een tijd lang in de klimaatmodus „Ventilator“ voordat de klimaatmodus „Koelen“ wordt ingeschakeld.
- Vermijd in de klimaatmodus „Koelen“ of „Verwarmen“ het onnodig openen van deuren en ramen.
- Selecteer een geschikte temperatuur en geschikt ventilatorniveau.
- De luchtverdelers en aanzuigroosters mogen niet door doeken, papier of andere voorwerpen afgedekt zijn.

10 Airco dakunit reinigen



LET OP! Gevaar voor beschadiging!

- Reinig de airco dakunit niet met een hogedrukreiniger. Binnen-dringend water kan de airco dakunit beschadigen.
 - Gebruik geen scherpe of harde voorwerpen of reinigingsmiddelen bij de reiniging, omdat de airco dakunit hierdoor beschadigd kan raken.
- Trek het retourlucht-filter aan het einde van de luchtverdelerkast er af en toe uit.
 - Reinig het retourlucht-filter met een zeep en warm water.
 - Laat het retourlucht-filter drogen.
 - Plaats het retourlucht-filter weer.
 - Reinig de luchtkastbehuizing en de schakelplaat met een zachte, vochtige doek en een mild reinigingsmiddel.

11 Storingen verhelpen

Storing	Oorzaak	Oplossing
De airco dakunit schakelt steeds uit	De ijssensor heeft geschakeld.	Buitentemperatuur is te laag of alle luchtverdelers zijn gesloten.
Geen koelvermogen	De airco dakunit is niet op koelen ingesteld.	➤ Stel de airco dakunit in op koelen.
	De omgevingstemperatuur is hoger dan 52 °C.	De airco dakunit is ontworpen voor een omgevingstemperatuur tot 52 °C.
	De ingestelde temperatuur is hoger dan de ruimtetemperatuur.	➤ Selecteer een lagere temperatuur.
	De omgevingstemperatuur is lager dan 16 °C.	De airco dakunit is uitsluitend ontworpen voor een omgevingstemperatuur vanaf 16 °C.
	Eén van de temperatuursensoren is defect.	➤ Neem contact op met een geautoriseerde werkplaats.
	De verdamperventilator is beschadigd.	
	De condensatorventilator is beschadigd.	
Slecht luchtvermogen	De luchtaanzuiging is verstopt.	➤ Verwijder bladeren en ander vuil van de ventilatielamellen op de airco dakunit.
	De ventilator is defect.	➤ Neem contact op met een geautoriseerde werkplaats.
Waterlekken in het voertuig	De afvoeropeningen voor condenswater zijn verstopt.	➤ Reinig de afvoeropeningen voor condenswater.
	De afdichtingen zijn beschadigd.	➤ Neem contact op met een geautoriseerde werkplaats.
De airco dakunit schakelt niet in	Er is geen voedingsspanning (230 V~) aanwezig.	➤ Controleer de spanningsvoorziening.
	De spanning is te laag (onder 200 V~). De spanningsomvormer is defect.	➤ Neem contact op met een geautoriseerde werkplaats.
	Eén van de temperatuursensoren is defect.	
	De elektrische beveiliging van de spanningsvoorziening is te laag.	➤ Controleer de elektrische beveiliging van de spanningsvoorziening.

Storing	Oorzaak	Oplossing
De airco dakunit schakelt niet uit	Eén van de temperatuursensoren is defect.	► Neem contact op met een geautoriseerde werkplaats.
	De elektrische beveiliging van de spanningsvoorziening is te laag.	► Controleer de elektrische beveiliging van de spanningsvoorziening.

12 Garantie

De wettelijke garantieperiode is van toepassing. Indien het product defect is, dient u contact op te nemen met een servicepartner in uw land (zie achterzijde van de gebruiksaanwijzing voor adressen).

Onze specialisten helpen u graag verder en bespreken het verdere verloop van de garantie met u.

13 Afvoer

Voorschriften voor milieubescherming en vakkundige afvoer

Alle organisaties moeten diverse maatregelen treffen om de invloed die hun activiteiten (fabricage, producten, service, enz.) op het milieu hebben, te herkennen, te beoordelen en te controleren.

Bij de te treffen maatregelen voor de herkenning van aanzienlijke effecten op het milieu dient rekening te worden gehouden met de volgende factoren:

- gebruik van grondstoffen en natuurlijke hulpbronnen
- emissies in de atmosfeer
- vrijkomen van vloeistoffen
- afvoer en recycling
- bodemverontreiniging

Om de gevolgen voor het milieu te minimaliseren, geeft de fabrikant hierna een aantal aanwijzingen waarmee iedereen rekening dient te houden die (om welke reden dan ook) tijdens de levensduur met het toestel te maken heeft.

- Het volledige verpakkingsmateriaal dient overeenkomstig de wettelijke voorschriften van het land waarin de afvoer plaatsvindt, te worden afgevoerd (bij voorkeur gerecycled).

- Alle productcomponenten dienen overeenkomstig de wettelijke voorschriften van het land waarin de afvoer plaatsvindt, te worden afgevoerd (bij voorkeur gerecycled).
- Voor de correcte afvoer moet het toestel naar een geautoriseerd recyclingcentrum worden gebracht, zodat gegarandeerd is dat alle recyclebare componenten worden hergebruikt en de overige materialen correct worden behandeld.
- Zorg er tijdens de installatie voor dat de ruimte voldoende is geventileerd om te voorkomen dat er benauwde lucht ontstaat die schadelijk kan zijn voor de gezondheid van de bediener.
- Zorg er tijdens het gebruik en de onderhoudswerkzaamheden voor dat alle schadelijke afvalproducten (olie, vet e.d.) volgens de voorschriften worden afgevoerd.
- Houd het geluidsniveau ter beperking van de geluidsoverlast laag.

Aanvullende informatie over de correcte demontage van onze producten vindt u in de recycling-handleidingen op www.dometic.com.

- Laat het verpakkingsmateriaal indien mogelijk recyclen.
- Let er tijdens het gebruik en bij reparaties en onderhoudswerkzaamheden op dat het koelcircuit niet beschadigd raakt en het koelmiddel niet kan ontsnappen. Het werkt als broeikasgas en mag niet in het milieu terechtkomen.



Als u het product definitief buiten bedrijf stelt, vraagt u bij het dichtstbijzijnde recyclingcentrum of uw dealer naar de betreffende afvoerschriften.

- Voer het product uitsluitend af bij een geautoriseerd afvoerbedrijf overeenkomstig de geldende recycling- of afvoerschriften.

14 Technische gegevens

	B 3200
Art-nr.:	9108555538
Nominaal vermogen compressor	3,2 kW
Koelvermogen volgens ISO 5151:	3,2 kW
Verwarmingsvermogen:	1600 W
Nominale ingangsspanning:	220 – 240 V~ / 50 Hz
Stroomgebruik bij koelmodus:	5,9 A
Stroomgebruik bij verwarmingsmodus:	6,5 A
Bedrijfstemperatuur:	0 °C tot +52 °C
Koelmiddel:	R410a
Koelmiddelhoeveelheid:	650 g
CO ₂ -equivalent:	1,357 t
Aardopwarmingsvermogen (GWP):	2088
Afmetingen l x b x h (mm):	1025 x 737 x 245 (hoogte boven voertuigdak)
Gewicht:	ca. 45 kg
Keurmerk/certificaat:	

Het koelcircuit bevat R410a.

Bevat gefluoreerde broeikasgassen

Hermetisch afgesloten apparatuur

Læs denne vejledning omhyggeligt før installation og ibrugtagning, og opbevar den. Giv den til køberen, hvis du sælger produktet.

Indholdsfortegnelse

1	Forklaring af symbolerne	97
2	Sikkerhedshenvisninger	98
3	Målgruppe for denne vejledning	100
4	Leveringsomfang	100
5	Tilbehør	100
6	Korrekt brug	100
7	Teknisk beskrivelse	101
8	Før første brug	103
9	Betjening af klimaanlægget til tagmontering	103
10	Rengøring af klimaanlægget til tagmontering	104
11	Udbedring af fejl	105
12	Garanti	106
13	Bortskaffelse	106
14	Tekniske data	108

1 Forklaring af symbolerne



ADVARSEL!

Sikkerhedshenvisning: Manglende overholdelse kan medføre død eller alvorlig kvæstelse.



FORSIGTIG!

Sikkerhedshenvisning: Manglende overholdelse kan medføre kvæstelser.

**VIGTIGT!**

Manglende overholdelse kan medføre materielle skader og begrænse produktets funktion.

**BEMÆRK**

Supplerende informationer om betjening af produktet.

2 Sikkerhedshenvisninger

Producenten påtager sig intet ansvar for skader i følgende tilfælde:

- Beskadigelser på produktet på grund af mekanisk påvirkning
- Ændringer på produktet uden udtrykkelig tilladelse fra producenten
- Anvendelse til andre formål end dem, der er beskrevet i vejledningen

Producenten hæfter især ikke for følgeskader, heller ikke for følgeskader, der kan opstå, hvis driften af standklima anlægget svigter.

Overhold følgende grundlæggende sikkerhedsforanstaltninger ved brug af elektriske apparater for at beskytte mod:

- Elektrisk stød
- Brandfare
- Kvæstelser

2.1 Grundlæggende sikkerhed

**ADVARSEL!**

- **El-apparater er ikke legetøj!**

Børn er ikke i stand til at vurdere farer, der udgår fra elektriske apparater. Lad ikke børn benytte elektriske apparater uden opsyn.

- Dette apparat kan anvendes af børn over 8 år og derudover af personer med begrænsede fysiske, sans- eller mentale evner eller uden erfaring og/eller viden, hvis de er under opsyn eller blev instrueret i sikker brug af apparatet og forstår farerne, der følger heraf.
- Anvend kun apparatet til det formål, som det er bestemt til.
- Foretag ikke ændringer af apparatet eller ombygninger på det!

- Installation og vedligeholdelse af og reparationer på klimaanlægget til tagmontering må kun foretages af fagfolk, der kender farerne, der er forbundet hermed, og de pågældende forskrifter. Ved ukorrekte reparationer kan der opstå betydelige farer. Ved reparationer skal du henvende dig til serviceafdelingen i dit land (adresser på bagsiden).
- Anvend ikke klimaanlægget til tagmontering i nærheden af antændelige væsker eller i lukkede rum.
- Brændbare genstande må ikke placeres eller monteres, hvor luften strømmer ud. Afstanden skal være på min. 50 cm.
- Grib ikke i ventilationsudgange, og stik ikke fremmedlegemer ind i klimaanlægget til tagmontering.
- Løsn i tilfælde af brand **ikke** det øverste dæksel på klimaanlægget til tagmontering, men anvend tilladte brandslukningsmidler. Anvend ikke vand til slukning.



VIGTIGT!

- Når der er monteret et klimaanlæg til tagmontering, må campingvognen under ingen omstændigheder køres ind i vaskeanlæg.
- Kontakt køretøjsproducenten for at afklare, om køretøjets højde skal godkendes (iht. § 19 i den tyske lov om indregistrering af motorkøretøjer) og ændres i dine indregistreringspapirer (karosserihøjde 245 mm), når klimaanlægget til tagmontering monteres.
- Hvis der opstår fejl i kølemiddelkredsløbet i klimaanlægget til tagmontering, skal klimaanlægget til tagmontering kontrolleres af fagfolk og repareres korrekt. Kølemidlet må under ingen omstændigheder lukkes ud i atmosfæren.

2.2 Sikkerhed under anvendelse af apparatet



ADVARSEL!

- Afbryd altid strømforsyningen ved arbejder på apparatet.



VIGTIGT!

- Anvend ikke klimaanlægget til tagmontering ved udetemperaturer under 0 °C. I modsat fald er der fare for beskadigelse på grund af frysende kondensvand.
- Klimaanlægget til tagmontering er ikke egnet til anvendelse i landbrugs- og entreprenørmaskiner.
- Anvend kun apparatet, hvis kabinettet og ledningerne er ubeskadigede.

3 Målgruppe for denne vejledning

Denne betjeningsvejledning henvender sig til brugeren af klimaanlægget til tagmontering.

4 Leveringsomfang

Betegnelse	Artikelnummer
Klimaanlæg til tagmontering B3200	910855538
Installationsvejledning	
Betjeningsvejledning	

5 Tilbehør

Kan fås som tilbehør (ikke indeholdt i leveringsomfanget):

Betegnelse	Artikelnummer
DC-udvidelsessæt DC-Kit-4	9100300044

6 Korrekt brug

Klimaanlægget til tagmontering B3200 er i stand til at klimatisere det indvendige rum i campingvogne med kølig luft.

Klimaanlægget til tagmontering er **ikke** egnet til installation i entreprenørmaskiner, landbrugsmaskiner eller lignende arbejdsudstyr. Ved for kraftig vibrationspåvirkning er en korrekt funktion ikke garanteret.

Funktionen for klimaanlægget til tagmontering er garanteret for temperaturer indtil 52 °C.

Anvend **ikke** klimaanlægget til tagmontering i klimamodusen „opvarmning“ ved rumtemperaturer over 30 °C.

Varmedriften anbefales ved udetemperaturer på over +2 °C.

7 Teknisk beskrivelse

Klimaanlægget til tagmontering forsyner det indvendige rum med kølig eller varm, affugtet luft uden støv og snavs.



BEMÆRK

Klimaanlægget til tagmontering er i stand til at sænke eller opvarme temperaturen i køretøjets indvendige rum til en bestemt værdi. Den temperatur, der skal opnås ved afkølingen, afhænger af køretøjstypen, udetemperaturen og kølekapacitet for klimaanlægget til tagmontering. Under en udetemperatur på 16 °C køler klimaanlægget til tagmontering ikke længere. Tilkobl i dette tilfælde kun klimamodusen „ventilator“.













Med faldende udetemperatur falder varmekapaciteten for klimaanlægget til tagmontering. Varmedriften anbefales kun ved temperaturer på over +2 °C.

7.1 Komponenter og betjeningslementer

Klimaanlægget består af følgende komponenter (fig. **1**, side 3):

Nr.	Antal	Betegnelse
1	1	Klimaanlæg til tagmontering
2	1	Føring til øverste luftudstrømning
3	1	Loftsfatning
4	1	Hus til analogt relæ
5	3	Skruebolt
6	1	Luftudstrømningsenhed

Klimaanlægget til tagmontering har følgende betjeningslementer (fig. 2, side 4):

Nr.	Betegnelse	Symbol	Forklaring
1	Indstillingsknap		Indstilling af ventilatortrin, opvarmningsmodus, afkølingsmodus
2	Termostat	 	Stilling „OFF“ (klimaanlægget er fra-koblet) Højeste temperaturtrin (32,5 °C)
3	Indstilling opvarmning	  	Høj Middel Lav
4	Indstillinger afkøling	  	Højeste afkøling og affugtning Middel afkøling Opretholdelse af temperaturen/nat-funktion
5	Indstillinger ventilator	  	Høj Middel Lav

8 Før første brug



FORSIGTIG! Fare for kvæstelser!

Stik ikke fingre eller genstande ind i luftdyserne eller indsugningsgitret.

Vær opmærksom på følgende, før klimaanlægget til tagmontering tændes:

- ▶ Kontrollér, om forsyningspænding og -frekvensen svarer til værdierne i de tekniske data, se side 108.
- ▶ Kontrollér, at både luftindsugningsåbningen og luftdyserne er fri. Alle ventilationsgitre skal altid være fri for at sikre optimal effekt for klimaanlægget til tagmontering.

9 Betjening af klimaanlægget til tagmontering

9.1 Grundlæggende henvisninger til betjeningen

Klimaanlægget til tagmontering har fire driftsmoduser:

Driftsmodus	Kendetegn
OFF	Klimaanlægget til tagmontering er slukket.
Opvarmning	Klimaanlægget til tagmontering opvarmer luften i campingvognen.
Afkøling	Klimaanlægget til tagmontering afkøler luften i campingvognen.
Ventilator	Ventilatoren bevæger luften i campingvognen uden afkøling eller opvarmning.

9.2 Valg af klimamodus

Indstilling af afkølingen

- ▶ Indstil den ønskede temperatur med termostaten.
- ▶ Indstil det ønskede afkølingstrin med indstillingsknappen.

Indstilling af opvarmningen

- Indstil den ønskede temperatur med termostaten.
- Indstil det ønskede opvarmningstrin med indstillingsknappen.

Indstilling af ventilatoren

- Indstil den ønskede ventilatorstyrke med indstillingsknappen.

9.3 Henvisning vedr. bedre udnyttelse

Hvis du overholder følgende henvisninger, optimerer du virkemåden for dit klimaanlæg til tagmontering:

- Sørg for at forbedre køretøjets varmeisolering ved at tætné spalterne og tildække vinduet med reflekterende rullegardiner eller forhæng.
- Når køretøjet var udsat for sollys i lang tid: Anvend først klimaanlægget til tagmontering et stykke tid med åbnede vinduer i klimamodusen „ventilator“, før du tilkobler klimamodusen „afkøling“.
- Undgå at åbne døre og vinduer unødigt i klimamodusen „afkøling“ eller „opvarmning“.
- Vælg en passende temperatur og et passende ventilatortrin.
- Kontrollér, at luftdyserne og indsugningsgitrene ikke er tildækket af tøj, papir eller andre genstande.

10 Rengøring af klimaanlægget til tagmontering



VIGTIGT! Fare for beskadigelse!

- Rengør ikke klimaanlægget til tagmontering med en højtryksrenser. Indtrængende vand kan beskadige klimaanlægget til tagmontering.
 - Anvend ikke skarpe eller hårde genstande eller rengøringsmidler til rengøring, da det kan beskadige klimaanlægget til tagmontering.
- Træk af og til returluftfilteret på luftfordelerskassens ende ud.
 - Rengør returluftfilteret med sæbe og varmt vand.
 - Lad returluftfilteret tørre.

- Sæt returluftfilteret i igen.
- Rengør luftkassehuset og kontaktpladen med en blød, fugtig klud og et mildt rengøringsmiddel.

11 Udbedring af fejl

Fejl	Årsag	Udbedring
Klimaanlægget til tagmontering frakobles hele tiden	Tilisningsføleren har aktiveret.	Udetemperaturen er for lav, eller alle luftdyser er lukkede.
Ingen kølekapacitet	Klimaanlægget til tagmontering er ikke indstillet til afkøling.	➤ Stil klimaanlægget til tagmontering på afkøling.
	Udenomstemperaturen er højere end 52 °C.	Klimaanlægget til tagmontering er kun beregnet til en udenomstemperatur indtil 52 °C.
	Den indstillede temperatur er højere end rumtemperaturen.	➤ Vælg en lavere temperatur.
	Udenomstemperaturen er lavere end 16 °C.	Klimaanlægget til tagmontering er kun beregnet til en udenomstemperatur fra 16 °C.
	En af temperaturfølerne er defekt. Fordamperblæseren er beskadiget. Kondensatorblæseren er beskadiget.	➤ Kontakt et autoriseret værksted.
Dårlig luftkapacitet	Luftindsugningen er tilstoppet.	➤ Fjern blade og anden snavs fra ventilationslamellerne på klimaanlægget til tagmontering.
	Blæseren er defekt.	➤ Kontakt et autoriseret værksted.
Der trænger vand ind i køretøjet	Afløbsåbningerne til kondensvand er tilstoppede.	➤ Rengør afløbsåbningerne til kondensvand.
	Tætningerne er beskadigede.	➤ Kontakt et autoriseret værksted.
Klimaanlægget til tagmontering tilkobles ikke	Der er ingen forsyningsspænding (230 V~).	➤ Kontrollér spændingsforsyningen.
	Spændingen er for lav (under 200 V~) Spændingstransformeren er defekt.	➤ Kontakt et autoriseret værksted.
	En af temperaturfølerne er defekt.	
	Den elektriske sikring af spændingsforsyningen er for lav.	➤ Kontrollér den elektriske sikring af spændingsforsyningen.

Fejl	Årsag	Udbedring
Klimaanlægget til tagmontering frakobles ikke	En af temperaturfølerne er defekt.	➤ Kontakt et autoriseret værksted.
	Den elektriske sikring af spændingsforsyningen er for lav.	➤ Kontrollér den elektriske sikring af spændingsforsyningen.

12 Garanti

Den lovbestemte garantiperiode gælder. Hvis produktet er defekt, skal du kontakte en servicepartner i dit land (adresser, se vejledningens bagside).

Vores specialister hjælper gerne videre og diskuterer garantiens videre forløb.

13 Bortskaffelse

Forskrifter for miljøbeskyttelse og korrekt bortskaffelse

Alle organisationer skal anvende en række foranstaltninger til at registrere, analysere og kontrollere påvirkningen, som deres aktiviteter (produktion, produkter, service osv.) har på miljøet.

Foranstaltningerne, der skal følges for at registrere betydelige virkninger på miljøet, skal tage højde for følgende faktorer:

- Anvendelse af råstoffer og naturlige ressourcer
- Atmosfæriske emissioner
- Udløbende væsker
- Bortskaffelse og recycling
- Kontaminering af jorden

For at minimere virkningerne på miljøet angiver producenten efterfølgende en række tegn, som alle, der (uanset af hvilken grund) interagerer med apparatet i dets levetid, skal tage højde for.

- Det samlede emballeringsmateriale skal bortskaffes (så vidt muligt recycles) i overensstemmelse med de lovmæssige forskrifter i landet, hvor bortskaffelsen finder sted.
- Alle produktkomponenter skal bortskaffes (så vidt muligt recycles) i overensstemmelse med de lovmæssige forskrifter i landet, hvor bortskaffelsen finder sted.
- Ved korrekt bortskaffelse skal apparatet overdrages til et autoriseret recycling-center, så det er sikret, at alle genanvendelige komponenter genanvendes og de resterende materialer behandles korrekt.

- Sørg under installationen for, at rummet er tilstrækkeligt ventileret, så det forhindres, at der opstår stillestående luft, der kan være skadelig for brugerens sundhed.
- Sørg under driften og vedligeholdelsen for, at alle skadelige affaldsprodukter (olie, fedt osv.) bortskaffes korrekt.
- Hold støjniveauet lavt for at reducere støjgenerne.

Yderligere informationer om korrekt deinstallation af vores produkter findes i recycling-vejledningerne på www.dometic.com.

- Bortskaf så vidt muligt emballagen sammen med det tilsvarende genbrugsaffald.
- Sørg under driften og ved reparationer og vedligeholdelsesarbejder for, at kølekredsløbet ikke beskadiges, og at kølemidlet ikke kan løbe ud. Det virker som drivhusgas og bør ikke trænge ud i miljøet.



Hvis du tager produktet endegyldigt ud af drift, skal du kontakte det nærmeste recyclingcenter eller din faghandel for at få de pågældende forskrifter om bortskaffelse.

- Bortskaf kun produktet i overensstemmelse med de gældende recycling- og bortskaffelsesforskrifter hos et autoriseret bortskaffelsesfirma.

14 Tekniske data

	B 3200
Art.nr.:	9108555538
Nom. kompressoreffekt	3,2 kW
Kølekapacitet i henhold til ISO 5151:	3,2 kW
Varmekapacitet:	1600 W
Nominel indgangsspænding:	220 – 240 V~ / 50 Hz
Strømforbrug ved køling:	5,9 A
Strømforbrug ved opvarmning:	6,5 A
Driftstemperaturområde:	0 °C til +52 °C
Kølemiddel:	R410a
Kølemiddelmængde:	650 g
CO ₂ -ækvivalent:	1,357 t
Drivhuspotentiale (GWP):	2088
Mål L x B x H (mm):	1025 x 737 x 245 (højde over køretøjets tag)
Vægt:	ca. 45 kg
Godkendelse/certifikat:	

Kølekredsen indeholder R410a.

Indeholder fluorerede drivhusgasser

Hermetisk lukkede anlæg eller hermetisk lukket udstyr

Läs bruksanvisningen noggrant före installation och användning samt förvara den på en säker plats. Överlämna bruksanvisningen till den nya ägaren vid ev. vidareförsäljning.

Innehållsförteckning

1	Förklaring till symboler	109
2	Säkerhetsanvisningar	110
3	Målgrupp.	112
4	Leveransomfattning.	112
5	Tillbehör	112
6	Ändamålsenlig användning	112
7	Teknisk beskrivning.	113
8	Före den första användningen	115
9	Använda den takmonterade klimatanläggningen	115
10	Rengöra takmonterad klimatanläggning	116
11	Åtgärder vid störningar.	117
12	Garanti.	118
13	Avfallshantering.	118
14	Tekniska data.	120

1 Förklaring till symboler



VARNING!

Observera: Beaktas anvisningen ej kan det leda till dödsfara eller svåra skador.



AKTA!

Observera: Beaktas anvisningen ej kan det leda till kroppsskador.

**OBSERVERA!**

Om anvisningarna inte beaktas kan det leda till materialskador och produktens funktion kan påverkas negativt.

**ANVISNING**

Kompletterande information om användning av produkten.

2 Säkerhetsanvisningar

Tillverkaren övertar inget ansvar för skador i följande fall:

- skador på produkten, orsakade av mekanisk påverkan
- ändringar som utförts utan uttryckligt medgivande från tillverkaren
- ej ändamålsenlig användning

Detta gäller speciellt följdskador, särskilt sådana följdskador som uppstår p.g.a. att den takmonterade klimatanläggningen inte fungerar.

Observera nedanstående, grundläggande säkerhetsanvisningar för elapparater för att förhindra:

- elstötar
- brandfara
- skador

2.1 Allmän säkerhet

**VARNING!**

- **Elapparater är inga leksaker!**

I samband med elektriska apparater kan det uppstå farliga situationer som barn är ovetande om. Låt inte barn använda elektriska apparater utan uppsikt.

- Denna apparat kan användas av barn från 8 år samt personer med fysiska, sensoriska eller mentala funktionshinder eller oerfarenhet och/eller ovetande under uppsikt av en ansvarig person eller om de har undervisats hur apparaten används på ett säkert sätt utan att faror uppstår.
- Använd endast produkten för angivna ändamål.
- Gör inga ändringar eller ombyggnader på apparaten!

- Installation, underhåll och reparationer på den takmonterade klimatanläggningen får endast genomföras av härför utbildad personal, som är förtrogen med riskerna och de gällande föreskrifterna. Icke fackmässiga reparationer kan leda till att allvarliga risker uppstår. Vänd dig till ett servicekontor när det gäller reparationer (adresser finns på baksidan).
- Använd inte klimatanläggningen i närheten av antändliga vätskor eller i slutna rum.
- Se till att inga brännbara föremål är monterade eller finns i närheten av luftutsläppet. Avståndet måste vara minst 50 cm.
- Stick inte in händerna i ventilationsöppningarna, stick inte in några främmande föremål i den takmonterade klimatanläggningen.
- Vid brand: lossa **inte** klimatanläggningens övre lock; använd godkänt släckningsmedel. Använd inte vatten för att släcka elden.

**OBSERVERA!**

- Kör aldrig in i en biltvättanläggning om en klimatanläggning har monterats på husvagnens tak.
- Fråga fordonstillverkaren om uppgifterna för fordonets höjd måste ändras i fordonshandlingarna, eller om en ny besiktning måste göras efter inbyggnad av den takmonterade klimatanläggningen (påbyggnadshöjd 245 mm)
- Om det uppstår fel i kylmedelkretsloppet måste den takmonterade klimatanläggningen provas och repareras av behöriga installatörer. Köldmediet får absolut inte släppas ut i atmosfären.

2.2 Säkerhet under användning

**WARNING!**

- Stäng alltid av strömförsörjningen innan arbeten utförs på produkten.

**OBSERVERA!**

- Använd inte den takmonterade klimatanläggningen vid utetemperaturer under 0 °C. Annars finns det risk för skador på grund av att kondensvattnet fryser.
- Klimatanläggningen är inte avsedd för byggmaskiner eller jordbruksmaskiner.
- Använd endast apparaten när apparathöljet och kablarna är oskadade.

3 Målgrupp

Informationen i bruksanvisningen är avsedd för ägaren till den takmonterade klimat-anläggningen.

4 Leveransomfattning

Beteckning	Artikelnummer
Takmonterad klimatanläggning B3200	9108555538
Monteringsanvisning	
bruksanvisning	

5 Tillbehör

Följande tillbehör finns tillgängligt (ingår inte i leveransen):

Beteckning	Artikelnummer
DC-utbyggnadssats DC-Kit-4	9100300044

6 Ändamålsenlig användning

Den takmonterade klimatanläggningen B3200 ska användas för luftkonditionering (varm/kall) av husvagnar.

De takmonterade klimatanläggningarna är **inte** avsedda för byggmaskiner, jordbruksmaskiner eller andra arbetsmaskiner. För starka vibrationer inverkar negativt på anläggningens funktioner.

Funktionen på den takmonterade klimatanläggningen kan garanteras i temperaturer upp till 52 °C.

Använd **inte** den takmonterade klimatanläggningen i läget "Uppvärmning" vid rumstemperaturer över 30 °C.

Rekommendation: värmeläget bör användas vid utetemperaturer som ligger över +2 °C.

7 Teknisk beskrivning

Den takmonterade klimatanläggningen förser innerutrymmet med kall eller varm avfuktad luft utan damm och smuts.



ANVISNING

Den takmonterade klimatanläggningen sänker/ökar temperaturen inne i fordonet till ett visst värde. Temperaturen som nås under kylningen varierar beroende på fordonstyp, omgivningstemperatur och den takmonterade klimatanläggningens kyleffekt. Om ytttemperaturen är under 16 °C kyler den takmonterade klimatanläggningen inte mer. I detta fall får endast driftläget "Ventilator" användas.













Den takmonterade klimatanläggningens värmeeffekt sjunker vid sjunkande utetemperatur. Rekommendation: värmeläget bör användas vid utetemperaturer som ligger över +2 °C.

7.1 Komponenter och reglage

Klimatanläggningen för lastbilar består av följande komponenter (bild **1**, sida 3):

Nr	Antal	Beteckning
1	1	Takmonterad klimatanläggning
2	1	Styrning för övre luftutlopp
3	1	Takinfästning
4	1	Hölje för analogrelä
5	3	Skruvbultar
6	1	Luftenhet

Den takmonterade klimatanläggningen har följande reglage (bild **2**, sida 4):

Nr	Beteckning	Symbol	Förklaring
1	Justeringsknapp		Inställning av ventilatorsteg, uppvärmningsläge, kylningsläge
2	Termostat		Läge "OFF" (klimatanläggningen är avstängd)
			Högsta temperaturinställning (32,5 C°)
3	Inställningar för uppvärmning		Hög
			Medel
			Låg
4	Inställningar för kylning		Högsta kylning och avfuktning
			Mellanhög kylning
			Bibehållande av temperatur/nattfunktion
5	Inställningar för ventilator		Hög
			Medel
			Låg

8 Före den första användningen



AKTA! Risk för skador!

Stick inte in fingrarna eller några föremål i luftmunstyckena eller intagsgallret.

Observera följande innan den takmonterade klimatanläggningen startas:

- ▶ Kontrollera att försörjningsspänningen och frekvensen stämmer överens med värdena i Tekniska data, se sida 120.
- ▶ Kontrollera att det inte finns några hinder i/framför luftinsugningsöppningen och luftmunstyckena. Alla ventilationsgaller måste vara fria för att den takmonterade klimatanläggningen ska kunna arbeta med maximal effekt.

9 Använda den takmonterade klimatanläggningen

9.1 Grundläggande anvisningar för användning

Den takmonterade klimatanläggningen har fyra driftlägen:

Driftläge	Kännetecken
OFF	Den takmonterade klimatanläggningen är avstängd.
Uppvärmning	Den takmonterade klimatanläggningen värmer upp luften i husvagnen.
Kylning	Den takmonterade klimatanläggningen kyler ner luften i husvagnen.
Ventilator	Ventilatorn ser till att luften i husvagnen inte står stilla, utan hjälp av kylning eller uppvärmning.

9.2 Välja driftsätt

Inställning av kylning

- ▶ Ställ in önskad temperatur med termostaten.
- ▶ Ställ in önskat kylläge med inställningsknappen.

Inställning av uppvärmning

- Ställ in önskad temperatur med termostaten.
- Ställ in önskat uppvärmningsläge med inställningsknappen.

Inställning av ventilator

- Ställ in önskad ventilatorstyrka med inställningsknappen.

9.3 Information om bättre användning

Observera följande anvisningar för att optimera effekten på den takmonterade klimatanläggningen:

- Förbättra värmeisoleringen på fordonet genom att täta spalter och hänga reflekterande rullgardiner eller gardiner framför fönstren.
- Om fordonet har stått länge i solen: Kör först den takmonterade klimatanläggningen med öppna fönster i läget "Ventilator", innan du slår på läget "Kylning".
- Öppna inte fönster och dörrar i onödan under läget "Kylning" eller läget "Uppvärmning".
- Välj passande temperatur och ventilatorsteg.
- Se till att luftmunstycken och intagsgaller inte täcks över av tyg, papper eller andra material.

10 Rengöra takmonterad klimatanläggning



OBSERVERA! Risk för skador!

- Använd inte högtryckstvätt för att rengöra den takmonterade klimatanläggningen. Den takmonterade klimatanläggningen kan skadas om det kommer in vatten i den.
- Använd inga vassa eller hårda föremål för rengöring, använd inga frätande rengöringsmedel; den takmonterade klimatanläggningen kan skadas.

- Dra då och då ut returluftfiltren i änden av luftfördelningsboxen.
- Rengör returluftfiltren med tvål och varmt vatten.
- Låt returluftfiltren torka.
- Sätt tillbaka returluftfiltren.

- Rengör luftboxens hölje och växelpattan med en mjuk, fuktig trasa och ett mildt rengöringsmedel.

11 Åtgärder vid störningar

Fel	Orsak	Åtgärd
Den takmonterade klimatanläggningen stängs av om och om igen.	Frostgivaren har aktiverats.	För låg utetemperatur, eller alla luftmunstycken stängda
Ingen kyleffekt	Den takmonterade klimatanläggningen har inte ställts in på kylning.	➤ Ställ in den takmonterade klimatanläggningen på kylning.
	Omgivningstemperaturen högre än 52 °C.	Den takmonterade klimatanläggningen är bara avsedd för omgivningstemperaturer upp till 52 °C.
	Den inställda temperaturen är högre än rumstemperaturen.	➤ Välj en lägre temperatur.
	Omgivningstemperaturen är lägre än 16 °C.	Den takmonterade klimatanläggningen är bara avsedd för en omgivningstemperatur från 16 °C.
Dåligt luftflöde	En temperaturgivare är defekt. Förångarfläkten skadad. Kondensorfläkten är skadad.	➤ Kontakta en auktoriserad verkstad.
	Luftinsug tilltäppt.	➤ Ta bort löv och smuts från ventilationslamellerna på den takmonterade klimatanläggningen.
	Fläkten är defekt.	➤ Kontakta en auktoriserad verkstad.
Det kommer in vatten i fordonet.	Utloppsöppningarna för kondensvatten är tilltäppta.	➤ Rengör utloppsöppningarna för kondensvatten.
	Tätningarna skadade.	➤ Kontakta en auktoriserad verkstad.
Den takmonterade klimatanläggningen startar inte	Ingen försörjningsspänning (230 V~).	➤ Kontrollera strömförsörjningen.
	För låg spänning (under 200 V~). Spänningsomvandlaren defekt.	➤ Kontakta en auktoriserad verkstad.
	En temperaturgivare är defekt.	
	För lågt värde på säkringar till strömförsörjningen.	➤ Kontrollera säkringarna.

Fel	Orsak	Åtgärd
Den takmonterade klimatanläggningen stängs inte av	En temperaturgivare är defekt.	➤ Kontakta en auktoriserad verkstad.
	För lågt värde på säkringar till strömförsörjningen.	➤ Kontrollera säkringarna.

12 Garanti

Den lagstadgade garantitiden gäller. Om produkten är defekt: kontakta en servicepartner i ditt land (adresser, se bruksanvisningens baksida).

Våra specialister står gärna till förfogande och förklarar hur garantiärenden behandlas.

13 Avfallshantering

Föreskrifter för miljöskydd och korrekt avfallshantering

Alla organisationer måste genomföra ett flertal åtgärder för identifiering, utvärdering och kontroll av påverkan på miljön (vid tillverkning, service, på produkten, etc.).

Metoderna för identifiering av stor miljöpåverkan måste innefatta följande faktorer:

- Användning av råvaror och naturresurser
- Atmosfäriska utsläpp
- Läckande vätskor
- Avfallshantering och återvinning
- Markföroreningar

För att minimera påverkan på miljön fastställer tillverkaren flertalet krav som måste följas under apparatens livslängd.

- Allt förpackningsmaterial måste omhändertas enligt nationella bestämmelser och föreskrifter (helst lämnas in för återvinning).
- Alla produktkomponenter måste omhändertas enligt nationella bestämmelser och föreskrifter (helst lämnas in för återvinning).
- För korrekt hantering ska apparaten lämnas in till en auktoriserad återvinningscentral, så att alla komponenter som kan återvinnas återanvänds och resterande material omhändertas på ett korrekt sätt.
- Kontrollera under installationen att utrymmet har tillräcklig ventilation så att luften inte står stilla. Det kan vara skadligt för hälsan.

- Se, vid drift och underhåll, till att alla skadliga avfallsprodukter (olja, fett, osv.) omhändertas på ett korrekt sätt.
- Håll bullret på en låg nivå för att inte störa din omgivning.

Mer information för korrekt demontering och avfallshantering hittar du i återvinningsanvisningarna på www.dometic.com.

- Lämna om möjligt förpackningsmaterialet till återvinning.
- Se till att kylkretsen inte skadas och att köldmediet inte kan rinna ut vid drift, reparationer och underhåll. Köldmediet får inte släppas ut eftersom det fungerar som växthusgas.



När produkten slutgiltigt tas ur bruk: informera dig om gällande bestämmelser hos närmaste återvinningscentral eller hos återförsäljaren.

- Följ gällande bestämmelser och lämna in produkten hos en auktoriserad återvinningscentral.

14 Tekniska data

	B 3200
Art.nr:	910855538
Nominell effekt, kompressor	3,2 kW
Kyleffekt enligt ISO 5151:	3,2 kW
Värmeeffekt:	1600 W
Nominell ingångsspänning:	220 – 240 V~ / 50 Hz
Strömbehov vid kylning:	5,9 A
Strömbehov vid uppvärmning:	6,5 A
Temperaturområde:	0 °C till +52 °C
Köldmedium:	R410a
Mängd kylvätska:	650 g
Motsvarande CO ₂ :	1,357 t
Global uppvärmningspotential (GWP):	2088
Mått L x B x H (mm):	1025 x 737 x 245 (höjd över fordonets tak)
Vikt:	ca 45 kg
Provning/certifikat:	

Kylkretsen innehåller R410a.

Innehåller fluorerade växthusgaser

Hermetiskt sluten utrustning

Les bruksanvisningen nøye før du monterer og tar apparatet i bruk og ta vare på den. Hvis produktet selges videre, må du sørge for å gi bruksanvisningen videre også.

Innhold

1	Symbolforklaring	121
2	Sikkerhetsregler	122
3	Målgruppen for denne veiledningen	124
4	Leveransen omfatter	124
5	Tilbehør	124
6	Tiltenkt bruk	124
7	Teknisk beskrivelse	125
8	Før første gangs bruk	127
9	Betjene takklimaenlegget	127
10	Rengjøring av takklimaenlegget	128
11	Utbedre feil	129
12	Garanti	130
13	Avfallshåndtering	130
14	Tekniske spesifikasjoner	132

1 Symbolforklaring



ADVARSEL!

Sikkerhetsregel: Hvis man ikke overholder denne regelen, kan det føre til død eller alvorlig skade.



FORSIKTIG!

Sikkerhetsregel: Hvis man ikke overholder denne regelen, kan det føre til personskader.

**PASS PÅ!**

Hvis man ikke overholder denne regelen, kan det føre til materielle skader og skade funksjonen til produktet.

**MERK**

Utfyllende informasjon om bruk av produktet.

2 Sikkerhetsregler

Produsenten tar i følgende tilfeller intet ansvar for skader:

- Skader på produktet på grunn av mekanisk påvirkning
- Endringer på produktet uten at det er gitt uttrykkelig godkjenning av produsenten
- Bruk til andre formål enn det som er beskrevet i veiledningen

Produsenten tar ikke ansvar for eventuelle følgeskader, særlig ikke for følgeskader som kan oppstå ved svikt i takklimaenlegget.

Overhold følgende grunnleggende sikkerhetsregler ved bruk av elektriske apparater for å beskytte mot:

- Elektrisk støt
- Brannfare
- Skader

2.1 Grunnleggende sikkerhet

**ADVARSEL!****• Elektriske apparater er ikke beregnet for barn!**

Barn er ikke i stand til å bedømme farer forbundet med elektriske apparater. La ikke barn bruke elektriske apparater uten tilsyn.

- Dette apparatet kan brukes av barn fra 8 år og oppover, og av personer med nedsatte fysiske, sensoriske eller mentale evner eller manglende erfaring og/eller kunnskap, når de er under oppsikt eller har fått opplæring i sikker bruk av apparatet og hvilke farer som er forbundet med det.
- Bruk apparatet kun til det det er beregnet for.
- Ikke foreta endringer eller ombygging av apparatet!

- Installasjon, vedlikehold og reparasjon av takklimaenlegget må kun utføres av fagfolk som kjenner til farene og gjeldende forskrifter. Feil reparasjoner kan føre til betydelige skader. Ved behov for reparasjon kontakter du servicestedene i ditt land (adresse på baksiden).
- Plasser ikke takklimaenlegget i nærheten av lettantennelige væsker eller i lukkede rom.
- Påse at brennbare gjenstander ikke lagres eller monteres i nærheten av luftuttakene. Avstanden må være minst 50 cm.
- Ikke grip inn i lufteråpningene, og ikke før fremmedlegemer inn i takklimaenlegget.
- I tilfelle brann må man **ikke** løsne det øvre dekslet på takklimaenlegget, og bruk kun lovlig slukkemiddel. Ikke bruk vann til slukking.



PASS PÅ!

- Hvis campingvognen har påbygd takklimaenlegg, må du under ingen omstendighet kjøre den i vaskemaskin.
- Spør kjøretøyprodusenten om det på grunn av høyden på enheten (påbyggingshøyde 245 mm) er nødvendig å endre godkjenningen (iht. § 19 StVZO) og registreringene av kjøretøyets høyde i vognkortet.
- Hvis det oppstår feil i takklimaenleggets kjølemiddelkretsløp, må takklimaenlegget kontrolleres av fagfolk og settes forskriftsmessig i stand. Kjølemiddelet må under ingen omstendighet etterlates i friluft.

2.2 Sikkerhet ved bruk av apparatet



ADVARSEL!

- Ved arbeid på apparatet må man alltid avbryte strømforsyningen.



PASS PÅ!

- Ikke bruk takklimaenlegget i temperaturer under 0 °C. Ellers er det fare for skader på grunn av at kondensvannet fryser.
- Takklimaenlegget er ikke egnet for bruk i jordbruks- og anleggsmaskiner.
- Bruk apparatet kun når kapslingen og ledningene er uskadd.

3 Målgruppen for denne veiledningen

Denne bruksanvisningen henvender seg til brukere av takklimaenlegget.

4 Leveransen omfatter

Betegnelse	Artikkelnummer
Takklimaenlegg B 3200	9108555538
Montasjeveiledning	
Bruksanvisning	

5 Tilbehør

Tilgjengelig som tilbehør (ikke inkludert i leveringsomfanget):

Betegnelse	Artikkelnummer
DC-utvidelsessett DC-Kit-4	9100300044

6 Tiltent bruk

Takboksklimaenlegget B 3200 kan klimatisere campingvogner innvendig med varm eller kald luft.

Takklimaenlegget er **ikke** egnet for installasjon i anleggsmaskiner, jordbruksmaskiner eller lignende anleggsutstyr. Ved for kraftig vibrasjon er ikke forskriftsmessig funksjon lenger garantert.

Funksjonsevnen til takklimaenlegget er garantert ved temperaturer opp til 52 °C.

Ikke bruk takklimaenlegget i klimamodusen «Oppvarming» ved romtemperaturer på over 30 °C.

Det anbefales varmdrift ved utetemperaturer på over +2 °C.

7 Teknisk beskrivelse

Takklimaanlegget forsyner kjøretøyet innvendig med kjølig eller varm avfuktet luft uten støv og smuss.



MERK

Takklimaanlegget kan senke eller øke temperaturen inne i kjøretøyet til en innstilt verdi. Temperaturen som skal oppnås ved kjøling, avhenger av kjøretøytypen, omgivelsestemperaturen og kuldeeffekten i takklimaanlegget. Under en utetemperatur på 16 °C kjøler ikke takklimaanlegget lenger ned. I slike tilfeller må du kun bruke klimamodusen «Vifte».













Med synkende utetemperatur reduseres takklimaanlegget varmeeffekt. Det anbefales kun varmdrift ved utetemperaturer på over +2 °C.

7.1 Komponenter og betjeningslementer

Klimaanlegget består av følgende komponenter (fig. **1**, side 3):

Nr.	Antall	Beskrivelse
1	1	Takklimaanlegg
2	1	Føring for øvre luftutløp
3	1	Tak-kontakt
4	1	Analogrelé-hus
5	3	Skrubolt
6	1	Luftutløpsenhet

Takklimaanlegget har følgende betjeningselementer (fig. **2**, side 4):

Nr.	Betegnelse	Symbol	Forklaring
1	Innstillingsknapp		Innstilling av viftetrinn, oppvarmingsmodus, kjølemodus
2	Termostat		Stilling «OFF» (kompressor er av)
			Høyeste temperaturtrinn (32,5 C°)
3	Innstilling oppvarming		Høy
			Middels
			Lav
4	Innstillinger kjøling		Høyeste kjøling og avfukting
			Middels kjøling
			Opprettholde temperatur/nattfunksjon
5	Innstillinger vifte		Høy
			Middels
			Lav

8 Før første gangs bruk



FORSIKTIG! Fare for personskader!

Ikke stikk fingre eller gjenstander inn i luftdysene eller innsugingsgitteret.

Før du slår på takklimaenlegget, må du passe på følgende:

- ▶ Kontroller at tilførselsspenningen og -frekvensen samsvarer med verdiene under Tekniske data, se side 132.
- ▶ Forsikre deg om at både luftinnsugingsåpningen og luftedysene er åpne. Alle luftegittere må alltid være åpne for å garantere at takklimaenlegget yter optimalt.

9 Betjene takklimaenlegget

9.1 Grunnleggende betjeningsanvisninger

Takklimaenlegget har fire driftsmåter:

Driftsmåte	Egenskaper
OFF	Takklimaenlegget er slått av.
Varme	Takklimaenlegget varmer opp luften i campingvognen.
Kjøle	Takklimaenlegget kjøler ned luften i campingvognen.
Vifte	Viften beveger luften i campingvognen uten kjøling eller oppvarming.

9.2 Velge klimamodus

Stille inn kjøling

- ▶ Still inn ønsket temperatur med termostaten.
- ▶ Still inn ønsket kjøletrinn med innstillingsknappen.

Stille inn oppvarming

- ▶ Still inn ønsket temperatur med termostaten.
- ▶ Still inn ønsket varmetrinn med innstillingsknappen.

Stille inn vifte

- Still inn ønsket viftstyrke med innstillingsknappen.

9.3 Råd om bedre bruk

Hvis du følger disse anvisningene, optimaliserer du takklima­anleggets funksjons­måte:

- Forbedre varmeisolasjonen i kjøretøyet ved å tette åpninger og dekke til vinduene med reflekterende rullegardiner eller gardiner.
- Når kjøretøyet har vært utsatt for solstråling over lengre tid: Kjør først takklima­anlegget en liten stund i klimamodus «Vifte» med åpne vinduer før du slår på klimamodus «Kjøling».
- I klimamodus «Kjøling» eller «Oppvarming» må man unngå å åpne dører og vinduer unødvendig.
- Still inn ønsket temperatur og viftetrinn.
- Pass på at luftdysene og innsugingsgitteret ikke er tildekket av kluter, papir og andre gjenstander.

10 Rengjøring av takklima­anlegget



PASS PÅ! Fare for skade!

- Ikke rengjør takklima­anlegget med høytrykksspyler. Takklima­anlegget kan ta skade av vann som trenger inn.
- Ikke bruk skarpe eller harde gjenstander eller rengjøringsmidler til rengjøring, da det kan skade takklima­anlegget.

- Trekk ut returluftfilteret på enden av luftfordelingsboksen av og til.
- Rengjør returluftfilteret med såpe og varmt vann.
- La returluftfilteret tørke.
- Sett inn returluftfilteret igjen.
- Rengjør luftbokshuset og bryterplaten med en myk, fuktig klut og et mildt rengjøringsmiddel.

11 Utbedre feil

Feil	Årsak	Tiltak
Takklimaanlegget slår seg av hele tiden	Isføleren er utløst.	Utetemperaturen er for lav eller alle luftdyser er lukket.
Ingen kjøleeffekt	Takklimaanlegget er ikke stilt inn på kjøling.	➤ Still takklimaanlegget på kjøling.
	Omgivelsestemperaturen er høyere enn 52 °C.	Takklimaanlegget er kun beregnet på en omgivelsestemperatur på opptil 52 °C.
	Innstilt temperatur er høyere enn romtemperaturen.	➤ Velg en lavere temperatur.
	Omgivelsestemperaturen er lavere enn 16 °C.	Takklimaanlegget er kun beregnet på en omgivelsestemperatur fra 16 °C.
	En av temperaturfølerne er defekt.	➤ Ta kontakt med et autorisert verksted.
	Fordamperviften er defekt.	
	Kondensatorviften er defekt.	
Dårlig lufteffekt	Luftinnsugingen er tilstoppet.	➤ Fjern løv og annet smuss fra luftelamellene på takklimaanlegget.
	Viften er defekt.	➤ Ta kontakt med et autorisert verksted.
Det kommer vann inn i kjøretøyet	Avløpsåpningene for kondensvann er tilstoppet.	➤ Rengjør avløpsåpningen for kondensvann.
	Tetningene er defekte.	➤ Ta kontakt med et autorisert verksted.
Takklimaanlegget slår seg ikke på	Det foreligger ingen tilførselsspenning (230 V~).	➤ Kontroller spenningsforsyningen.
	Spenningen er for lav (under 200 V~). Spenningsomformerer er defekt.	➤ Ta kontakt med et autorisert verksted.
	En av temperaturfølerne er defekt.	
	Den elektriske sikringen for spenningsforsyningen er for liten.	➤ Kontroller den elektriske sikringen til spenningsforsyningen.
Takklimaanlegget slår seg ikke av	En av temperaturfølerne er defekt.	➤ Ta kontakt med et autorisert verksted.
	Den elektriske sikringen for spenningsforsyningen er for liten.	➤ Kontroller den elektriske sikringen til spenningsforsyningen.

12 Garanti

Lovmessig garantitid gjelder. Hvis produktet skulle være defekt, sender du det til en servicepartner i ditt land (du finner adressene på baksiden av veiledningen).

Våre spesialister hjelper deg gjerne, og avtaler garantiens videre forløp med deg.

13 Avfallshåndtering

Forskrifter for miljøvern og forskriftsmessig avfallshåndtering

Alle organisasjoner skal iverksette en rekke tiltak for å kunne identifisere, vurdere og kontrollere den påvirkningen deres aktiviteter (produksjon, produkter, service osv.) har på miljøet.

Tiltakene for identifisering av betydelige miljøpåvirkninger må ta hensyn til følgende faktorer:

- Bruk av råstoffer og naturressurser
- Utslipp til atmosfæren
- Utslipp av væsker
- Avfallshåndtering og resirkulering
- Forurensning av jordsmonnet

For å minimalisere miljøpåvirkningen angir produsenten nedenfor en rekke tegn som alle må ta hensyn til (uavhengig av årsak) ved håndtering av apparatet i løpet av apparatets levetid.

- All emballasje må avhendes (fortrinnsvis resirkuleres) i samsvar med gjeldende forskrifter i landet hvor deponeringen skjer.
- Alle produktkomponenter må avhendes (fortrinnsvis resirkuleres) i samsvar med gjeldende forskrifter i landet hvor deponeringen skjer.
- For korrekt avfallshåndtering må apparatet leveres inn til en autorisert gjenvinningsstasjon slik at man er sikret at alle resirkulerbare deler brukes på nytt, og at de resterende materialene håndteres forskriftsmessig.
- Under installasjonen må du sørge for at rommet er tilstrekkelig ventilert, slik at det ikke oppstår tung luft, noe som kan være skadelig for brukerens helse.
- Under drift og vedlikehold må man påse at alle skadelige avfallsprodukter (olje, smørefett osv.) avhendes forskriftsmessig.
- Hold støynivået så lavt som mulig for å redusere støybelastningen.

Ytterligere informasjon vedrørende korrekt avinstallering av våre produkter finner du i resirkuleringsveiledningene på www.dometic.com.

- ▶ Lever emballasje til resirkulering så langt det er mulig.
- ▶ Under drift og reparasjoner og vedlikehold må man påse at kjølekretsløpet ikke kommer til skade og at kjølemidlet ikke slipper ut. Det fungerer som en drivhus-gass og må ikke komme ut i miljøet.



Når du tar produktet ut av drift for siste gang, må du sørge for å få informasjon om deponeringsforskrifter hos nærmeste resirkuleringsstasjon eller hos din faghandler.

- ▶ Avhend produktet kun til et autorisert avfallshåndteringsfirma, i samsvar med gjeldende resirkulerings- eller deponeringsforskrifter.

14 Tekniske spesifikasjoner

	B 3200
Art.nr.:	9108555538
Merkeeffekt kompressor	3,2 kW
Kjøleeffekt iht. ISO 5151:	3,2 kW
Varmeeffekt:	1600 W
Nominell inngangsspenning:	220 – 240 V~ / 50 Hz
Strømforbruk ved kjøle-drift:	5,9 A
Strømforbruk ved oppvarmingsdrift:	6,5 A
Driftstemperaturområde:	0 °C til +52 °C
Kjølemiddel:	R410a
Kjølemiddelmengde:	650 g
CO ₂ -ekvivalent:	1,357 t
GWP-verdi:	2088
Mål L x B x H (mm):	1025 x 737 x 245 (høyde over kjøretøytaket)
Vekt:	ca. 45 kg
Test/Sertifikat:	

Kjølekretsen inneholder R410a.

Inneholder fluoriserte drivhusgasser

Hermetisk lukket innretning

Lue tämä ohje huolellisesti läpi ennen laitteen kiinnittämistä ja käyttöön ottamista ja säilytä ohje. Jos myyt tuotteen eteenpäin, anna ohje tällöin edelleen ostajalle.

Sisällysluettelo

1	Symbolien selitykset	133
2	Turvallisuusohjeet	134
3	Tämän käyttöohjeen kohderyhmä	136
4	Toimituskokonaisuus	136
5	Lisävarusteet	136
6	Käyttötarkoitus	136
7	Tekninen kuvaus	137
8	Ennen ensimmäistä käyttöä	139
9	Kattoilmastointilaitteen käyttö	139
10	Kattoilmastointilaitteen puhdistus	140
11	Häiriöiden poistaminen	141
12	Tuotevastuu	142
13	Hävittäminen	142
14	Tekniset tiedot	144

1 Symbolien selitykset



VAROITUS!

Turvallisuusohje: Huomiotta jättäminen voi aiheuttaa hengenvaaran tai vakavan loukkaantumisen.



HUOMIO!

Turvallisuusohje: Huomiotta jättäminen voi johtaa loukkaantumiseen.

**HUOMAUTUS!**

Huomiotta jättäminen voi johtaa materiaalivaurioihin ja haitata tuotteen toimintaa.

**OHJE**

Tuotteen käyttöä koskevia lisätietoja.

2 Turvallisuusohjeet

Valmistaja ei ota mitään vastuuta vahingoista seuraavissa tapauksissa:

- tuotteeseen mekaanisen vaikutuksen takia syntyneet vauriot
- tuotteeseen ilman valmistajan nimenomaista lupaa tehdyt muutokset
- käyttö muuhun kuin käyttöohjeessa ilmoitettuun tarkoitukseen

Se ei vastaa erityisesti minkäänlaisista seurannaisvahingoista, erityisesti seurannaisvahingoista, jotka voivat syntyä kattoilmastointilaitteen toimimattomuuden takia.

Noudata seuraavia perustavia turvatoimenpiteitä käyttäessäsi sähköllä toimivia laitteita. Tämä suojelee sinua:

- sähköiskulta
- palovaaralta
- loukkaantumiselta

2.1 Perusturvallisuus

**VAROITUS!****• Sähkölaitteet eivät ole lasten leluja!**

- Lapset eivät osaa arvioida sähkölaitteista aiheutuvia vaaroja oikein. Älä anna lasten käyttää sähkölaitteita ilman valvontaa.
- 8-vuotiaat tai sitä vanhemmat lapset sekä henkilöt, joiden fyysiset, sensoriset tai psyykkiset kyvyt ovat rajoittuneita tai jotka ovat kokemattomia ja/tai tietämättömiä, voivat käyttää tätä laitetta valvonnan alaisina tai kun heille on opetettu laitteen turvallinen käyttö ja he ovat ymmärtäneet siitä aiheutuvat vaarat.
- Käytä laitetta ainoastaan sen määräysten mukaiseen tarkoitukseen.
- Älä tee laitteeseen mitään muutoksia!

- Kattoilmastointilaitteen saavat asentaa, huoltaa ja sitä saavat korjata vain ammattimiehet, jotka tuntevat töihin liittyvät vaarat sekä niitä koskevat määräykset. Epäasianmukaisista korjauksista saattaa aiheutua huomattavia vaaroja. Käännä oman maasi huoltotukiliikkeen puoleen, jos laite tarvitsee korjausta (osoitteet takasivulla).
- Älä aseta kattoilmastointilaitetta syttyvien nesteiden lähelle tai suljettuihin tiloihin.
- Huolehdi siitä, että syttyviä esineitä ei varastoida tai asenneta ilman ulostulon alueelle. Etäisyyden täytyy olla vähintään 50 cm.
- Älä työnnä käsiä tuuletusritilöihin tai tuuletussuuttimiin äläkä laita kattoilmastointilaitteistoon vieraita esineitä.
- **Älä** irrota tulipalotapauksessa kattoilmastointilaitteen ylempää kantta vaan käytä sallittuja sammutusvälineitä. Älä käytä sammuttamiseen vettä.



HUOMAUTUS!

- Asuntovaunua ei saa missään tapauksessa ajaa pesulinjaan, kun kattoilmastointilaitte on asennettuna.
- Tarkasta ajoneuvosi valmistajalta, johtaako kattoilmastointilaitteen asentaminen (asennuskorkeus 245 mm) välttämättä katsastukseen ja ajoneuvon korkeuden merkinnän muutokseen ajoneuvon papereihin.
- Jos kattoilmastointilaitteen jäähdytyskiertoon tulee vikaa, kattoilmastointilaitte tulee tarkastaa ammattiliikkeessä ja saattaa jälleen asianmukaisesti kuntoon. Jäähdytysainetta ei saa missään tapauksessa päästää ilmaan.

2.2 Laitteen käyttöturvallisuus



VAROITUS!

- Katkaise virransyöttö aina laitetta koskevien töiden ajaksi.



HUOMAUTUS!

- Älä käytä kattoilmastointilaitetta ulkolämpötilan ollessa alle 0 °C. Muussa tapauksessa jäätyvä kondenssivesi voi aiheuttaa vaurioita.
- Kattoilmastointilaitte ei sovi käytettäväksi maatalous- ja rakennuskoneissa.
- Käytä laitetta vain, kun laitteen kotelossa ja johtimissa ei ole vaurioita.

3 Tämän käyttöohjeen kohderyhmä

Tämä käyttöohje on tarkoitettu kattoilmastointilaitteen käyttäjälle.

4 Toimituskokonaisuus

Nimitys	Tuotenumero
Kattoilmastointilaite B 3200	9108555538
Asennusohje	
Käyttöohje	

5 Lisävarusteet

Saatavissa lisävarusteena (ei sisälly toimituskokonaisuuteen):

Nimitys	Tuotenumero
DC-laajennussarja DC-Kit-4	9100300044

6 Käyttötarkoitus

B 3200 -kattoilmastointilaite kykenee ilmastoimaan asuntovaunujen sisätilat viileällä tai lämpimällä ilmalla.

Kattoilmastointilaite **ei** sovi asennettaviksi rakennuskoneisiin, maatalouskoneisiin tai muihin vastaaviin työkoneisiin. Liian voimakkaan värinävaikutuksen aikana asiamukainen toiminta ei ole taattu.

Kattoilmastointilaitteen toiminta taataan 52 °C -lämpötilaan asti.

Älä käytä kattoilmastointilaitetta "lämmitys"-ilmastointitilassa, kun tilan lämpötila on yli 30 °C.

Lämmityskäyttöä suositellaan yli +2 °C:n ulkolämpötiloissa.

7 Tekninen kuvaus

Kattoilmastointilaite syöttää sisätilaan viileää tai lämmintä kuivattua ilmaa, jossa ei ole pölyä eikä likaa.



OHJE

Kattoilmastointilaite kykenee laskemaan tai nostamaan ajoneuvon sisätilan lämpötilan tiettyyn arvoon asti. Jäähdytyksessä saavutettavissa oleva lämpötila riippuu ajoneuvon tyypistä, ympäristön lämpötilasta ja kattoilmastointilaitteen jäähdytystehosta. Alle 16 °C -ulkolämpötilassa alle kattoilmastointilaite ei enää jäähdytä. Kytke tässä tapauksessa päälle vain ilmastointitila "tuuletin".













Kun ulkolämpötila laskee, kattoilmastointilaitteen lämmitysteho laskee. Lämmityskäyttö on suositeltavaa vain yli +2 °C:een lämpötiloissa.

7.1 Osat ja käyttölaitteet

Kattoilmastointilaite koostuu seuraavista osista (kuva **1**, sivulla 3):

Nro	Määrä	Nimitys
1	1	Kattoilmastointilaite
2	1	Ylemmän ilmanpoiston ohjain
3	1	Kattokiinnitin
4	1	Analogireleketelo
5	3	Ruuvitappi
6	1	Ilmanpoistoyksikkö

Kattoilmastointilaitteessa on seuraavat käyttölaitteet (kuva **2**, sivulla 4):

Nro	Nimitys	Symboli	Selitys
1	Säätönuppi		Tuuletintason, lämmitystilan, jäähdytystilan säätö
2	Termostaatti	 	Asento "OFF" (ilmastointilaite on pois päältä) suurin lämpötilataso (32,5 C°)
3	Lämmityksen säätö	  	Korkea Keskiteho Matala
4	Jäähdytyksen säädöt	  	Suurin jäähdytys ja kuivaus Keskitehokas jäähdytys Lämpötilan pito / yökäyttö
5	Tuulettimen säädöt	  	Korkea Keskiteho Matala

8 Ennen ensimmäistä käyttöä



HUOMIO! Loukkaantumisvaara!

Älä työnnä sormia tai esineitä ilmasuuttimiin tai imuritulään.

Ennen kuin käynnistät kattoilmastointilaitteen, huomaa seuraavat seikat:

- ▶ Tarkista, vastaavatko syöttöjännite ja -taajuus teknisistä tiedoista löytyviä arvoja, katso sivulla 144.
- ▶ Varmista, että sekä ilman imuaukko että ilmasuuttimet ovat vapaina. Kaikkien tuuletusritilöiden täytyy olla aina vapaina, jotta kattoilmastointilaitteen maksimaalinen teho olisi taattu.

9 Kattoilmastointilaitteen käyttö

9.1 Perustavanlaatuisia ohjeita käyttöön

Kattoilmastointilaitteessa on neljä toimintatilaa:

Toimintatila	Tunnusmerkit
OFF	Kattoilmastointilaitte on kytketty pois päältä.
Lämmitys	Kattoilmastointilaitte lämmitteää asuntovaunun ilmaa
Jäähdytys	Kattoilmastointilaitte jäähdyttää asuntovaunun ilmaa
Tuuletin	Tuuletin kierrättää asuntovaunun ilmaa ilman jäähdytystä tai lämmitystä.

9.2 Ilmastointitilan valinta

Jäähdytyksen säätö

- ▶ Säädä haluttu lämpötila termostaatilla.
- ▶ Säädä haluttu jäähdytystaso säätönupilla.

Lämmityksen säätö

- ▶ Säädä haluttu lämpötila termostaatilla.
- ▶ Säädä haluttu lämmitystaso säätönupilla.

Tuulettimen säätö

- Säädä haluttu tuuletustaso säätönupilla.

9.3 Ohje käytön tehostamiseksi

Noudattamalla seuraavia ohjeita optimoit kattoilmastointilaitteen vaikutuksen:

- Paranna ajoneuvosi lämpöeristystä tiivistämällä raot ja ripustamalla ikkunoihin heijastavat rullakaihtimet tai verhot.
- Kun ajoneuvo on ollut pitkään auringonpaisteessa: Käytä kattoilmastointilaitetta ensin jonkin aikaa ikkunat avattuina "tuuletin"-ilmastointitilassa ennen kuin kytket ilmastointitilan "jäähdytys" päälle.
- Vältä ilmastointitilan "jäähdytys" tai "lämmitys" aikana ovien ja ikkunoiden tarpeetonta avaamista.
- Valitse sopiva lämpötila ja tuuletinteho.
- Huolehdi siitä, että liinat, paperi ja muut esineet eivät peitä ilmasuuttimia ja imuritiloita.

10 Kattoilmastointilaitteen puhdistus



HUOMAUTUS! Vaurioitumisvaara!

- Älä puhdista kattoilmastointilaitetta korkeapainepesurilla. Sisään tunkeutuva vesi voi vahingoittaa kattoilmastointilaitetta.
- Älä käytä puhdistukseen teräviä tai kovia välineitä eikä puhdistusaineita, koska tämä voi johtaa kattoilmastointilaitteen vahingoittumiseen.

- Vedä paluuilmasuodattimet toisinaan ulos ilmanjakolaatikon päästä.
- Puhdistu paluuilmasuodattimet saippualla ja lämpimällä vedellä.
- Anna paluuilmasuodattimen kuivua.
- Aseta paluuilmasuodatin takaisin paikalleen.
- Puhdistu ilmalaatikon kotelo ja kytkinlevy pehmeällä, kostealla liinalla ja miedolla puhdistusaineella.

11 Häiriöiden poistaminen

Häiriö	Syy	Poistaminen
Kattoilmastointilaite kytkeytyy koko ajan pois päältä.	Jäätymisanhuri on kytkeytynyt.	Ulkolämpötila on liian matala tai kaikki ilmasuuttimet ovat kiinni.
Ei jäähdystystehoa	Kattoilmastointilaitetta ei ole asetettu jäähdytykselle.	➤ Aseta kattoilmastointilaitteet jäähdytykselle.
	Ympäristölämpötila on korkeampi kuin 52 °C.	Kattoilmastointilaitteet on suunniteltu korkeintaan 52 °C:een ympäristölämpötilalle.
	Säädetty lämpötila on korkeampi kuin sisätilan lämpötila.	➤ Valitse matalampi lämpötila.
	Ympäristölämpötila on matalampi kuin 16 °C.	Kattoilmastointilaitteet on suunniteltu yli 16 °C:een ympäristölämpötilalle.
	Jokin lämpötila-anturi on rikki. Haihdutintuuletin on rikki. Lauhdutinpuhallin on viallinen.	➤ Käänny valtuutetun korjaamon puoleen.
Huono ilmavirtaus	Ilman imu on tukossa.	➤ Poista lehdet ja muu liika kattoilmastointilaitteen tuuletuslamelleista.
	Puhallin on rikki.	➤ Käänny valtuutetun korjaamon puoleen.
Ajoneuvoon tulee vettä	Kondenssiveden valuma-aukot ovat tukossa.	➤ Puhdista kondenssiveden valuma-aukot.
	Tiivisteet ovat rikki.	➤ Käänny valtuutetun korjaamon puoleen.
Kattoilmastointilaitteisto ei kytkeydy päälle	Syöttöjännite (230 V~) puuttuu.	➤ Tarkista jännitteensyöttö.
	Jännite on liian matala (alle 200 V~). Jännitteenmuunnin on rikki.	➤ Käänny valtuutetun korjaamon puoleen.
	Jokin lämpötila-anturi on rikki.	
Kattoilmastointilaitteisto ei kytkeydy pois päältä	Jännitteensyötön sähköinen varoke on liian pieni.	➤ Tarkista jännitteensyötön sähköinen varoke.
	Jokin lämpötila-anturi on rikki.	➤ Käänny valtuutetun korjaamon puoleen.
	Jännitteensyötön sähköinen varoke on liian pieni.	➤ Tarkista jännitteensyötön sähköinen varoke.

12 Tuotevastuu

Laitetta koskee lakisääteinen tuotevastuu-aika. Jos tuote sattuu olemaan viallinen, käännä maasi sopimushuollon puoleen (osoitteet käyttöohjeen takasivulla).

Asiantuntijamme auttavat sinua ja neuvovat sinua tuotevastuun jatkomenettelyyn suhteen.

13 Hävittäminen

Ympäristönsuojelua ja asianmukaista hävittämistä koskevat määräykset

Kaikkien organisaatioiden täytyy soveltaa koko joukkoa toimenpiteitä, jotta ne tunnistavat, arvioivat ja hallitsevat vaikutuksen, joka niiden toiminnalla (valmistus, tuotteet, huolto jne.) on ympäristöön.

Merkittävien ympäristövaikutusten havaitsemiseen tähtäävien toimenpiteiden täytyy ottaa huomioon seuraavat seikat:

- Raaka-aineiden käyttö ja luonnonvarat
- Päästöt ilmakehään
- Nesteiden vuotaminen
- Hävitys ja kierrätys
- Maaperän saastuminen

Ympäristövaikutusten minimoimiseksi valmistaja esittelee seuraavassa joukon seikkoja, jotka jokaisen laitteella sen käyttöiän aikana (mistä syystä tahansa) työskentelevän henkilön täytyy ottaa huomioon.

- Kaikki pakkausmateriaali täytyy hävittää sen maan lakimääräysten mukaisesti, missä hävittäminen tapahtuu (mieluiten kierrättää).
- Kaikki tuotekomponentit täytyy hävittää sen maan lakimääräysten mukaisesti, missä hävittäminen tapahtuu (mieluiten kierrättää).
- Oikeanlaista hävittämistä varten laite täytyy toimittaa valtuutettuun kierrätyskeskukseen, jotta on varmaa, että kaikki kierrätettävissä olevat komponentit käyteen uudelleen ja muut materiaalit käsitellään asianmukaisesti.
- Varmista asennuksen aikana, että tilassa on riittävä tuuletus eikä ilma pääse seisomaan ja vaikuttamaan haitallisesti käyttäjän terveyteen.
- Varmista käytön ja huollon aikana, että kaikki haitalliset jätteaineet (öljy, rasva jne.) hävitetään asianmukaisesti.
- Pidä melutaso pienenä meluhaittojen vähentämiseksi.

Lisää tietoa tuotteidemme asianmukaisesta purkamisesta löydät kierrätysohjeista osoitteesta www.dometic.com.

- Vie pakkausmateriaali mahdollisuuksien mukaan vastaavan kierrätysjätteen joukkoon.
- Huolehdi käytön sekä korjausten ja huoltotöiden yhteydessä siitä, että jäähdytyskiertoa ei vahingoiteta ja että kylmäainetta ei pääse karkuun. Se vaikuttaa kasvihuonekaasun tavoin eikä saisi päästä ympäristöön.



Jos poistat tuotteen lopullisesti käytöstä, ota selvää laitteen hävittämistä koskevista määräyksistä lähimmässä kierrätyskeskuksessa tai kauppialtasi.

- Hävitä tuote vain voimassa olevien kierrätys- tai hävitysmääräysten mukaisesti valtuutetussa hävitysyrityksessä.

14 Tekniset tiedot

	B 3200
Tuotenro:	9108555538
Kompressorin nimellisteho	3,2 kW
Jäähdytysteho ISO-5151:n mukaan:	3,2 kW
Lämmitysteho:	1600 W
Nimellinen tulojännite:	220 – 240 V~ / 50 Hz
Virrankulutus jäähdytyskäytössä:	5,9 A
Virrankulutus lämmityskäytössä:	6,5 A
Käyttölämpötila-alue:	0 °C ... +52 °C
Kylmäaine:	R410a
Jäähdytysainemäärä:	650 g
CO ₂ -ekvivalentti:	1,357 t
Vaikutus ilmaston lämpenemiseen (GWP):	2088
Mitat P x L x K (mm):	1025 x 737 x 245 (korkeus ajoneuvon katon yläpuolella)
Paino:	n. 45 kg
Tarkastus/sertifikaatti:	

Jäähdytyskierto sisältää R410a:ta.

Sisältää fluorattuja kasvihuonekaasuja

Ilmatiiviisti suljetulla laitteella

Прочтите данную инструкцию перед монтажом и вводом в эксплуатацию и сохраните ее. В случае перепродажи изделия передайте инструкцию покупателю.

Оглавление

1	Пояснение символов	145
2	Указания по технике безопасности	146
3	Целевая группа данной инструкции	148
4	Объем поставки	148
5	Принадлежности	149
6	Использование по назначению	149
7	Техническое описание	150
8	Перед первым использованием	152
9	Управление на крышным кондиционером	152
10	Очистка на крышного кондиционера	153
11	Устранение неисправностей	154
12	Гарантия	155
13	Утилизация	155
14	Технические данные	157

1 Пояснение символов



ПРЕДУПРЕЖДЕНИЕ!

Указания по технике безопасности: Несоблюдение может привести к смертельному исходу или тяжелым травмам.



ОСТОРОЖНО!

Указания по технике безопасности: Несоблюдение может привести к травмам.

**ВНИМАНИЕ!**

Несоблюдение может привести к повреждениям и нарушить работу продукта.

**УКАЗАНИЕ**

Дополнительная информация по управлению продуктом.

2 Указания по технике безопасности

Изготовитель не несет никакой ответственности за ущерб в следующих случаях:

- Повреждения продукта из-за механических воздействий
- Изменения в продукте, выполненные без однозначного разрешения изготовителя
- Использование в целях, отличных от указанных в данной инструкции

Он не несет, в частности, никакой ответственности за любой косвенный ущерб, в т. ч. и косвенный ущерб, вызванный отказом накрышного кондиционера.

Соблюдайте следующие основные предписания по технике безопасности при пользовании электроприборами для защиты от:

- поражения электрическим током
- опасности возникновения пожара
- травм

2.1 Основные указания по технике безопасности

**ПРЕДУПРЕЖДЕНИЕ!**

- **Электроприборы не являются детскими игрушками!**

Дети не в состоянии правильно оценить опасности, исходящие от электроприборов. Не оставляйте детей пользоваться электроприборами без присмотра.

- Этот прибор может использоваться детьми с 8-ми лет и старше, а также лицами с ограниченными физическими, сенсорными и умственными способностями или при недостатке необходимого опыта и/или знаний только под присмотром или после прохождения инструктажа по безопасному использованию прибора, если они поняли опасности, которые при этом могут возникнуть.
- Используйте прибор только по назначению.

- Не выполняйте никаких изменений и переделок на приборе.
- Монтаж, техническое обслуживание и ремонт на крышного кондиционера разрешается выполнять только специалистам, знакомым с возможными опасностями и с соответствующими стандартами и предписаниями. Неправильно выполненный ремонт может привести к серьезным опасностям. При необходимости ремонта обратитесь в сервисный центр в вашей стране (адреса указаны на обороте).
- Не эксплуатируйте на крышный кондиционер вблизи легковоспламеняющихся жидкостей или в закрытых помещениях.
- Следите за тем, чтобы горючие предметы не складировались и не устанавливались в зоне выхода воздуха. Расстояние должно составлять не менее 50 см.
- Не вводите руки в выходные вентиляционные отверстия и не вводите инородные предметы в на крышный кондиционер.
- В случае пожара **не** снимайте верхнюю крышку кондиционера, а используйте допущенные средства пожаротушения. Не используйте воду для тушения пожара.



ВНИМАНИЕ!

- При установленном на крышном кондиционере запрещается въезд жилого прицепа в автомобильную мойку.
- Выясните у изготовителя Вашего автомобиля, требуется ли в связи с установкой на крышного кондиционера (высота надстройки 245 мм) приемные испытания (согласно § 19 Правил допуска транспортных средств к движению) и изменение записи о высоте автомобиля в паспорте автомобиля.
- При возникновении неисправностей в контуре хладагента кондиционера он должен быть проверен и отремонтирован специализированной мастерской. Категорически запрещается сбрасывать хладагент в атмосферу.

2.2 Техника безопасности при работе прибора



ПРЕДУПРЕЖДЕНИЕ!

- При работах на приборе всегда прерывайте электропитание.



ВНИМАНИЕ!

- Не эксплуатируйте накрывной кондиционер при наружных температурах ниже 0 °С. В противном случае имеется опасность повреждений вследствие замерзания конденсата.
- Накрывной кондиционер не пригоден для эксплуатации на сельскохозяйственных и строительных машинах.
- Эксплуатируйте прибор только в том случае, если корпус и провода не имеют повреждений.

3 Целевая группа данной инструкции

Данная инструкция по эксплуатации предназначена для пользователей накрывного кондиционера.

4 Объем поставки

Наименование	Арт. №
Накрывной кондиционер B 3200	910855538
Инструкция по монтажу	
Инструкция по эксплуатации	

5 Принадлежности

Продается в качестве принадлежности (не входит в объем поставки):

Наименование	Арт. №
Комплект расширения для постоянного тока DC-Kit-4	9100300044

6 Использование по назначению

Накрышный кондиционер В 3200 в состоянии кондиционировать внутренние помещения жилых прицепов холодным или теплым воздухом.

Накрышный кондиционер **не** пригоден для установки на строительных и сельскохозяйственных машинах или аналогичном рабочем оборудовании. При сильных вибрациях не гарантируется надлежащая работа.

Работоспособность накрышного кондиционера гарантируется для температур до 52 °С.

Не эксплуатируйте накрышный кондиционер в режиме «Нагрев» при температуре во внутреннем помещении свыше 30 °С.

Режим нагрева рекомендуется при наружных температурах свыше +2 °С.

7 Техническое описание

Накрышный кондиционер подает во внутреннее помещение холодный или теплый осушенный воздух без пыли и грязи.



УКАЗАНИЕ

Кондиционер в состоянии опустить или поднять температуру во внутреннем помещении автомобиля до определенного значения. Достижимая при охлаждении температура зависит от типа автомобиля, окружающей температуры и холодопроизводительности кондиционера. При наружной температуре ниже 16 °С кондиционер прекращает охлаждение. В этом случае включайте только режим кондиционирования «Вентилятор».

С понижением наружной температуры теплопроизводительность кондиционера уменьшается. Режим нагрева рекомендуется только при температурах выше +2 °С.

7.1 Компоненты и органы управления

Кондиционер состоит из следующих компонентов (рис. **1**, стр. 3):

№	Количество	Наименование
1	1	Накрышный кондиционер
2	1	Направляющая для верхнего выхода воздуха
3	1	Потолочная рама
4	1	Корпус аналогового реле
5	3	Болт
6	1	Модуль выхода воздуха

Накрышный кондиционер имеет следующие органы управления (рис. 2, стр. 4):

№	Наименование	Символ	Пояснение
1	Кнопка настройки		Положение «OFF» (кондиционер выключен)
			Положение «OFF» (компрессор выключен)
2	Термостат		Максимальное значение температуры (32,5 С°)
			высокая
			средняя
3	Настройки нагрева		низкая
			Максимальное охлаждение и осушка
			Среднее охлаждение
4	Настройки охлаждения		Поддержание температуры / ночной режим
			высокая
			средняя
5	Настройки вентилятора		низкая

8 Перед первым использованием



ОСТОРОЖНО! Опасность травмирования!

Не вставлять пальцы или какие-либо предметы в воздушные сопла или воздухозаборную решетку.

Перед включением кондиционера учитывайте следующее:

- ▶ Убедитесь в том, что напряжение и частота сети питания соответствуют значениям, указанным в технических данных, см. стр. 157.
- ▶ Убедитесь в том, что не перекрыты ни воздухозаборное отверстие, ни воздушные сопла. Для обеспечения оптимальной производительности кондиционера все вентиляционные решетки всегда должны быть свободными.

9 Управление накрышным кондиционером

9.1 Общие указания по управлению

Накрышный кондиционер имеет четыре режима работы:

Режим работы	Особенности
OFF	Кондиционер выключен.
Нагрев	Кондиционер нагревает воздух в жилом прицепе.
Охлаждение	Кондиционер охлаждает воздух в жилом прицепе.
Вентилятор	Вентилятор приводит в движение воздух в жилом прицепе без охлаждения или нагрева.

9.2 Выбор режима кондиционирования

Настройка охлаждения

- ▶ Настройте термостатом требуемую температуру.
- ▶ Настройте кнопкой настройки требуемый уровень охлаждения.

Настройка нагрева

- Настройте термостатом требуемую температуру.
- Настройте кнопкой настройки требуемый уровень нагрева.

Настройка вентилятора

- Настройте кнопкой настройки требуемый режим работы вентилятора.

9.3 Указание по более эффективному использованию

Соблюдая следующие указания, Вы повышаете эффективность работы кондиционера:

- Улучшите теплоизоляцию автомобиля, уплотнив зазоры и завесив окна отражающими шторками или занавесами.
- После того, как автомобиль долгое время находился на солнце: Оставьте кондиционер на некоторое время работать в режиме «Вентилятор» при открытых окнах, прежде чем включить режим «Охлаждение».
- В режиме «Охлаждение» или «Нагрев» не открывайте без необходимости окна и двери.
- Выбирайте соразмерную температуру и режим работы вентилятора.
- Следите за тем, чтобы воздушные сопла и воздухозаборная решетка не перекрывались салфетками, бумагой или другими предметами.

10 Очистка накрышного кондиционера



ВНИМАНИЕ! Опасность повреждения!

- Категорически запрещается очищать кондиционер очистителем высокого давления. Попавшая вода может привести к повреждениям кондиционера.
 - Не использовать для очистки острые или твердые предметы или чистящие средства, т. к. это может привести к повреждениям кондиционера.
- Периодически вытаскивайте рециркуляционный фильтр в конце воздухораспределительного короба.
 - Очистите рециркуляционный фильтр мылом и теплой водой.
 - Дайте рециркуляционному фильтру высохнуть.

- Установите рециркуляционный фильтр на место.
- Очистите воздухораспределительный короб и накладку мягкой, влажной тряпкой и нейтральным чистящим средством.

11 Устранение неисправностей

Неисправность	Причина	Устранение
Кондиционер постоянно отключается	Сработал сигнализатор обледенения.	Слишком низкая наружная температура или закрыты все воздушные сопла.
Отсутствует холодопроизводительность	Кондиционер не настроен на охлаждение.	➤ Настройте кондиционер на охлаждение.
	Окружающая температура превышает 52 °С.	Кондиционер рассчитан только на окружающие температуры до 52 °С.
	Настроенная температура выше температуры в помещении.	➤ Выберите более низкую температуру.
	Окружающая температура меньше 16 °С.	Накрышный кондиционер рассчитан только на окружающие температуры свыше 16 °С.
Плохая подача воздуха	Неисправен один из датчиков температуры.	➤ Обратитесь в уполномоченную мастерскую.
	Неисправен вентилятор испарителя.	
	Неисправен вентилятор конденсатора.	
Плохая подача воздуха	Засорено воздухозаборное отверстие.	➤ Удалите листья и другие загрязнения с вентиляционных пластин на кондиционере.
	Неисправен вентилятор.	➤ Обратитесь в уполномоченную мастерскую.
Попадание воды в автомобиль	Засорены отверстия для отвода конденсата.	➤ Очистите отверстия для отвода конденсата.
	Повреждены уплотнения.	➤ Обратитесь в уполномоченную мастерскую.

Неисправность	Причина	Устранение
Кондиционер не включается	Отсутствует напряжение питания (230 В~).	➤ Проверьте электропитание.
	Слишком низкое напряжение (ниже 200 В~). Неисправен трансформатор напряжения.	➤ Обратитесь в уполномоченную мастерскую.
	Неисправен один из датчиков температуры.	
	Предохранитель электропитания рассчитан на слишком низкую силу тока.	➤ Проверьте предохранитель электропитания.
Кондиционер не отключается	Неисправен один из датчиков температуры.	➤ Обратитесь в уполномоченную мастерскую.
	Предохранитель электропитания рассчитан на слишком низкую силу тока.	➤ Проверьте предохранитель электропитания.

12 Гарантия

Действителен установленный законом срок гарантии. Если продукт неисправен, обратитесь в сервисную организацию в Вашей стране (адреса см. на оборотной стороне инструкции).

Наши специалисты с радостью помогут Вам и обсудят с Вами дальнейшие шаги.

13 Утилизация

Предписания по охране окружающей среды и правильной утилизации

Все организации должны принимать меры по распознаванию, анализу и контролю влияния своей деятельности (производства, продуктов, сервиса и т. п.) на окружающую среду.

Принимаемые меры по распознаванию серьезного влияния на окружающую среду должны учитывать следующие факторы:

- использование сырья и природных ресурсов
- выбросы в атмосферу
- утечка жидкостей
- утилизация и повторное использование
- загрязнение почвы

Для сведения к минимуму воздействий на окружающую среду изготовитель ниже представляет ряд признаков, которые должен учитывать каждый, кто (не важно, по какой причине) связан с прибором в течение его срока службы.

- Весь упаковочный материал должен быть утилизирован согласно предписаниям законов страны, в которой выполняется утилизация (предпочтительно вторичное использование отходов).
- Все компоненты продукта должны быть утилизированы согласно предписаниям законов страны, в которой выполняется утилизация (предпочтительно вторичное использование отходов).
- Для правильной утилизации прибор должен быть передан в уполномоченный центр по вторичной переработке, чтобы гарантировать, что все пригодные для повторного использования компоненты будут повторно использованы, а остальные материалы будут должным образом утилизированы.
- Во время монтажа убедитесь в том, что помещение достаточно вентилируется, чтобы предотвратить образование затхлого воздуха, который может быть вреден для здоровья пользователей.
- Во время эксплуатации и технического обслуживания убедитесь в том, что все вредные отходы (масло, консистентная смазка и т. п.) должным образом утилизируются.
- Поддерживайте как можно меньшим уровень шума.

Дальнейшая информация по правильному демонтажу и выводу наших продуктов из эксплуатации приведена в инструкциях по утилизации на сайте www.dometic.com.

- По возможности, выкидывайте упаковочный материал в мусор, подлежащий вторичной переработке.
- При эксплуатации, а также при ремонте и техническом обслуживании следите за тем, чтобы не повреждать контур хладагента и хладагент не мог вытечь. Он действует как парниковый газ и не должен попадать в атмосферу.



Если Вы окончательно выводите продукт из эксплуатации, то получите информацию в ближайшем центре по вторичной переработке или в торговой сети о соответствующих предписаниях по утилизации.

- Утилизируйте продукт только согласно действующим предписаниям по утилизации и повторному использованию в уполномоченном центре по переработке отходов.

14 Технические данные

	B 3200
Арт. №:	9108555538
Номинальная мощность компрессора	3,2 кВт
Холодопроизводительность согласно ISO 5151:	3,2 кВт
Теплопроизводительность:	1600 Вт
Входное номинальное напряжение:	220 – 240 В~ / 50 Гц
Потребление тока при охлаждении:	5,9 А
Потребление тока при нагреве:	6,5 А
Диапазон рабочих температур:	от 0 °С до +52 °С
Хладагент:	R410a
Количество хладагента:	650 г
Эквивалент CO ₂ :	1,357 т
Потенциал глобального потепления (GWP):	2088
Размеры, Д x Ш x В (мм):	1025 x 737 x 245 (высота над крышей автомобиля)
Вес:	ок. 45 кг
Испытания/сертификат:	

Холодильный контур содержит R410a.

Содержит фторированные парниковые газы

Герметически закрытая конструкция

Przed instalacją i uruchomieniem urządzenia należy uważnie przeczytać niniejszą instrukcję. Instrukcję należy zachować. W razie odsprzedaży produktu należy ją przekazać kolejnemu nabywcy.

Spis treści

1	Objaśnienie symboli	158
2	Zasady bezpieczeństwa	159
3	Odbiorcy instrukcji	161
4	Zakres dostawy	161
5	Osprzęt	162
6	Użytkowanie zgodne z przeznaczeniem	162
7	Opis techniczny	163
8	Przed pierwszym użyciem	165
9	Obsługa klimatyzatora dachowego	165
10	Czyszczenie klimatyzatora dachowego	166
11	Usuwanie usterek	167
12	Gwarancja	168
13	Utylizacja	168
14	Dane techniczne	170

1 Objąśnienie symboli



OSTRZEŻENIE!

Wskazówka dot. bezpieczeństwa: Nieprzestrzeżenie może prowadzić do śmierci lub ciężkich obrażeń ciała.



OSTROŻNIE!

Wskazówka dot. bezpieczeństwa: Nieprzestrzeżenie może prowadzić do obrażeń ciała.

**UWAGA!**

Nieprzestrzeżenie może prowadzić do powstania szkód materialnych i zakłóceń w działaniu produktu.

**WSKAZÓWKA**

Informacje uzupełniające dot. obsługi produktu.

2 Zasady bezpieczeństwa

Producent nie odpowiada za szkody spowodowane:

- uszkodzeniem produktu w sposób mechaniczny
- zmianami dokonanymi w produkcie bez wyraźnej zgody producenta
- użytkowaniem w celach innych niż opisane w niniejszej instrukcji

Nie ponosi on odpowiedzialności w szczególności za szkody pośrednie, które mogą powstać w wyniku awarii klimatyzatora dachowego.

Należy przestrzegać podstawowych zasad bezpieczeństwa obowiązujących przy używaniu urządzeń elektrycznych w celu ochrony przed:

- porażeniem prądem
- pożarem
- obrażeniami ciała

2.1 Podstawowe zasady bezpieczeństwa

**OSTRZEŻENIE!**

- **Urządzenia elektryczne nie są zabawkami dla dzieci!**

Dzieci nie są w stanie ocenić zagrożeń, które mogą one powodować. Nie należy pozwalać dzieciom na korzystanie z urządzeń elektrycznych bez nadzoru.

- Dzieci od 8 roku życia i osoby o ograniczonych możliwościach fizycznych, sensorycznych lub umysłowych oraz/lub osoby niedysponujące stosowną wiedzą i doświadczeniem mogą użytkować to urządzenie, o ile osoby te znajdują się pod nadzorem lub zostały poinstruowane w zakresie bezpiecznego użytkowania urządzenia i zrozumiały ewentualne zagrożenia wynikające z niewłaściwego użytkowania.
- Urządzenie należy wykorzystywać zgodnie z jego przeznaczeniem.

- Nie należy dokonywać żadnych modyfikacji ani przezbrojeń urządzenia.
- Instalacji, obsługi i naprawy klimatyzacji dachowej mogą dokonywać tylko specjaliści, którzy zapoznali się ze związanymi z tym zagrożeniami i stosownymi przepisami. Niefachowe naprawy mogą spowodować poważne niebezpieczeństwo. W celu przeprowadzenia naprawy należy zwrócić się do punktu serwisowego działającego w danym kraju (adresy na odwrocie).
- Nie umieszczać urządzenia w pobliżu łatwopalnych płynów lub w zamkniętych pomieszczeniach.
- Należy uważać, aby nie składować ani nie montować łatwopalnych przedmiotów w pobliżu wylotu powietrza. Odstęp musi wynosić co najmniej 50 cm.
- Nie sięgać do wylotów wentylacyjnych i nie wkładać żadnych przedmiotów do urządzenia.
- W przypadku pożaru **nie** należy zdejmować górnej pokrywy klimatyzatora dachowego, ale użyć atestowanych środków gaśniczych. Do gaszenia nie należy używać wody.



UWAGA!

- Przyczepą kempingową z zamontowanym klimatyzatorem dachowym nie można w żadnym wypadku wjeżdżać do myjni.
- Należy dowiedzieć się od producenta pojazdu, czy ze względu na montaż klimatyzatora dachowego (wysokość nadbudowy 245 mm) konieczny będzie odbiór techniczny (w Niemczech § 19 prawa o ruchu drogowym) i zmiana wysokości pojazdu w jego dokumentacji.
- W razie usterek w obiegu chłodniczym klimatyzatora, urządzenie musi zostać sprawdzone i naprawione przez specjalistyczną firmę. Czynnika chłodniczego nie można w żadnym wypadku wypuszczać do atmosfery.

2.2 Bezpieczeństwo podczas eksploatacji urządzenia



OSTRZEŻENIE!

- Podczas wykonywania prac przy urządzeniu należy zawsze odłączyć je od zasilania.



UWAGA!

- Nie należy używać klimatyzacji dachowej przy temperaturach zewnętrznych poniżej 0 C. W przeciwnym razie może zaistnieć niebezpieczeństwo uszkodzenia urządzenia przez zamarzającą wodę kondensacyjną.
- Klimatyzator dachowy nie jest przeznaczony do stosowania w maszynach rolniczych ani budowlanych.
- Nie należy używać urządzenia z uszkodzoną obudową i przewodami.

3 Odbiorcy instrukcji

Niniejsza instrukcja obsługi przeznaczona jest dla użytkowników klimatyzatora dachowego.

4 Zakres dostawy

Nazwa	Numer produktu
Klimatyzator dachowy B 3200	910855538
Instrukcja montażu	
Instrukcja obsługi	

5 Osprzęt

Dostępne jako osprzęt (nieobjęte zakresem dostawy):

Nazwa	Numer produktu
Moduł rozszerzenia DC DC-Kit-4	9100300044

6 Użytkowanie zgodne z przeznaczeniem

Klimatyzator dachowy B 3200 służy do klimatyzowania wnętrza przyczep kempingowych schłodzonym lub ciepłym powietrzem.

Klimatyzator dachowy **nie** jest przeznaczony do instalacji w maszynach budowlanych, rolniczych ani podobnych urządzeniach roboczych. Przy zbyt silnych wibracjach nie gwarantuje się prawidłowego działania urządzenia.

Działanie klimatyzatora dachowego jest gwarantowane przy temperaturach nie przekraczających 52 °C.

Nie należy używać klimatyzatora dachowego w trybie klimatyzacji „Ogrzewanie” przy temperaturach pomieszczenia ponad 30 C.

Tryb ogrzewania jest zalecany przy temperaturach zewnętrznych powyżej +2 °C.

7 Opis techniczny

Klimatyzator dachowy doprowadza do wnętrza pojazdu zimne lub ciepłe osuszone powietrze bez pyłu i zabrudzeń.



WSKAZÓWKA

Klimatyzator dachowy może obniżyć lub podwyższyć temperaturę we wnętrzu pojazdu do określonej wartości. Osiągana temperatura zależy od typu pojazdu, temperatury otoczenia i wydajności chłodniczej klimatyzatora. Jeśli temperatura zewnętrzna spada poniżej 16 °C, klimatyzator dachowy przestaje chłodzić. W takim przypadku należy używać tylko trybu „Wentylator”.













Wręcz ze spadkiem temperatury otoczenia zmniejsza się moc cieplna klimatyzacji dachowej. Tryb ogrzewania jest zalecany tylko przy temperaturach powyżej +2 °C.

7.1 Komponenty i elementy obsługi

Klimatyzator składa się z następujących komponentów (rys. **1**, strona 3):

Nr	Liczba	Nazwa
1	1	Klimatyzator dachowy
2	1	Prowadnica do górnego wylotu powietrza
3	1	Oprawa przysufitowa
4	1	Obudowa przełącznika analogowego
5	3	Trzpień śrubowy
6	1	Jednostka nawiewna

Klimatyzator dachowy posiada następujące elementy obsługi (rys. **2**, strona 4):

Nr	Nazwa	Symbol	Objaśnienie
1	Przycisk nastawczy		Ustawianie poziomu wentylatora, trybu ogrzewania, trybu chłodzenia
			Pozycja „OFF” (klimatyzator zostanie wyłączony)
2	Termostat		Pozycja „OFF” (kompresor zostanie wyłączony)
			Najwyższy poziom temperatury (32,5 C°)
3	Ustawienia ogrzewania		Wysoki
			Średni
			Niski
4	Ustawienia chłodzenia		Najwyższe chłodzenie i osuszanie
			Średnie chłodzenie
			Utrzymanie temperatury / tryb nocny
5	Ustawienia wentylatora		Wysoki
			Średni
			Niski

8 Przed pierwszym użyciem



OSTROŻNIE! Ryzyko obrażeń!

Nie należy wkładać palców ani żadnych przedmiotów w dysze powietrzne lub kratki wlotowe.

Przed włączeniem klimatyzatora należy uwzględnić następujące zalecenia i uwagi:

- ▶ Sprawdzić, czy napięcie zasilania i częstotliwość napięcia odpowiadają danym technicznym, patrz strona 170.
- ▶ Upewnić się, czy otwór wlotu powietrza i dysze powietrzne nie są zatkane. Wszystkie kratki wentylacyjne muszą być zawsze otwarte, aby zapewniona była optymalna wydajność klimatyzatora.

9 Obsługa klimatyzatora dachowego

9.1 Podstawowe wskazówki dotyczące obsługi

Klimatyzator dachowy ma cztery tryby pracy:

Tryb pracy	Cechy
OFF	Klimatyzator zostanie wyłączony
Ogrzewanie	Klimatyzator dachowy ogrzewa powietrze w przyczepie kempingowej.
Chłodzenie	Klimatyzator dachowy schładza powietrze w przyczepie kempingowej.
Wentylator	Wentylator tłoczy powietrze w przyczepie kempingowej bez chłodzenia lub ogrzewania.

9.2 Wybór trybu klimatyzacji

Ustawianie chłodzenia

- ▶ Odpowiednią temperaturę należy ustawić za pomocą termostatu.
- ▶ Odpowiedni poziom chłodzenia należy ustawić za pomocą przycisku nastawczego.

Ustawianie ogrzewania

- Odpowiednią temperaturę należy ustawić za pomocą termostatu.
- Odpowiedni poziom ogrzewania należy ustawić za pomocą przycisku nastawczego.

Ustawianie wentylatora

- Odpowiednią moc wentylatora należy ustawić za pomocą przycisku nastawczego.

9.3 Uwagi dotyczące optymalizacji wykorzystania

Stosowanie się do poniższych uwag umożliwia zoptymalizowanie sposobu działania klimatyzatora:

- Należy poprawić izolację cieplną pojazdu poprzez uszczelnienie szczelin i powieszenie na oknach rolet lub zasłon odbijających promienie słoneczne.
- Jeśli samochód był narażony przez dłuższy czas na promieniowanie słoneczne: Włączyć klimatyzator dachowy dopiero po otwarciu okien, ustawiając na pewien czas tryb „Wentylator” przed włączeniem trybu „Chłodzenie”.
- Przy włączonym trybie „Chłodzenie” lub „Ogrzewanie” unikać niepotrzebnego otwierania drzwi i okien.
- Wybrać odpowiednią temperaturę i poziom wentylatora.
- Należy pamiętać, aby nie zakrywać dyszy powietrznych i kratki wlotowych chusteczkami, papierem ani innymi przedmiotami.

10 Czyszczenie klimatyzatora dachowego



UWAGA! Niebezpieczeństwo uszkodzenia!

- Klimatyzatora dachowego nie należy czyścić za pomocą urządzenia wysokociśnieniowego. Wciekająca woda może uszkodzić klimatyzator.
 - Zabronione jest używanie do czyszczenia ostrych i twardych przedmiotów ani środków czyszczących, ponieważ mogą one uszkodzić klimatyzator.
- Od czasu do czasu należy wyciągać filtr powietrza wtórnego znajdujący się na końcu skrzynki rozdziału powietrza.
 - Filtr powietrza wtórnego należy czyścić ciepłą wodą z mydłem.

- Należy pozostawić go do wyschnięcia.
- Następnie filtr powietrza wtórnego należy włożyć ponownie.
- Obudowę skrzynki powietrznej oraz płytę z przełącznikami należy czyścić za pomocą miękkiej, wilgotnej ściereczki i łagodnego środka czyszczącego.

11 Usuwanie usterek

Usterka	Przyczyna	Usuwanie
Klimatyzator dachowy stale się wyłącza.	Włączył się czujnik oblodzenia.	Temperatura zewnętrzna jest zbyt niska lub wszystkie dysze powietrzne są zamknięte.
Brak chłodzenia	Klimatyzator dachowy nie jest ustawiony na chłodzenie.	➤ Należy ustawić klimatyzator na chłodzenie.
	Temperatura otoczenia przekracza 52 °C.	Klimatyzator umieszczony jest przeznaczony do pracy przy temperaturze otoczenia jedynie do 52 °C.
	Ustawiona temperatura jest wyższa niż temperatura pomieszczenia.	➤ Należy wybrać niższą temperaturę.
	Temperatura otoczenia jest niższa niż 16 °C.	Klimatyzator dachowy jest przeznaczony do pracy przy temperaturze otoczenia od 16 °C.
	Jeden z czujników temperatury jest uszkodzony.	➤ Należy zwrócić się do autoryzowanego warsztatu.
	Dmuchawa parowacza jest uszkodzona.	
	Dmuchawa kondensatora jest uszkodzona.	
Mały strumień powietrza.	Wlot powietrza jest zatkany.	➤ Usunąć liście i inne zabrudzenia z płytek wentylacyjnych klimatyzatora.
	Dmuchawa jest uszkodzona.	➤ Należy zwrócić się do autoryzowanego warsztatu.
Pojawienie się wody w pojeździe.	Otwory odpływowe skondensowanej wody są zatkane.	➤ Należy oczyścić otwory odpływowe skondensowanej wody.
	Uszczelki są uszkodzone.	➤ Należy zwrócić się do autoryzowanego warsztatu.

Usterka	Przyczyna	Usuwanie
Klimatyzator dachowy nie włącza się	Nie ma napięcia zasilającego (230 V~).	➤ Należy sprawdzić zasilanie.
	Napięcie jest zbyt niskie (poniżej 200 V~). Przetwornik napięcia jest uszkodzony.	➤ Należy zwrócić się do autoryzowanego warsztatu.
	Jeden z czujników temperatury jest uszkodzony.	
	Zabezpieczenie elektryczne zasilania jest niewystarczające.	➤ Należy sprawdzić zabezpieczenie elektryczne zasilania.
Klimatyzator dachowy nie wyłącza się	Jeden z czujników temperatury jest uszkodzony.	➤ Należy zwrócić się do autoryzowanego warsztatu.
	Zabezpieczenie elektryczne zasilania jest niewystarczające.	➤ Należy sprawdzić zabezpieczenie elektryczne zasilania.

12 Gwarancja

Obowiązuje ustawowy okres gwarancji. Jeśli produkt jest uszkodzony, należy zgłosić się do partnera serwisowego w danym kraju (adresy dostępne na odwrocie instrukcji).

Nasi specjaliści służą chętnie pomocą i omówią z Państwem dalszy przebieg gwarancji.

13 Utylizacja

Przepisy dotyczące ochrony środowiska i prawidłowej utylizacji

Wszystkie organizacje muszą stosować szereg środków w celu rozpoznawania, oceny i kontroli wpływu swojej działalności (produkcja, produkty, usługi, itp.) na środowisko.

Środki mające na celu rozpoznanie istotnych skutków dla środowiska muszą uwzględniać następujące czynniki:

- wykorzystanie surowców i naturalnych zasobów
- emisja do atmosfery
- wycieki cieczy
- utylizacja i recykling
- skażenie gleby

Aby zminimalizować skutki dla środowiska producent przedstawia szereg wskazówek, których musi przestrzegać każdy, kto ma styczność z urządzeniem w okresie jego użytkowania.

- Wszystkie materiały opakowaniowe muszą zostać zutilizowane (najlepiej zrecyklingowane) zgodnie z przepisami kraju, w którym odbywa się utylizacja.
- Wszystkie części produktu muszą zostać zutilizowane (najlepiej zrecyklingowane) zgodnie z przepisami kraju, w którym odbywa się utylizacja.
- W celu odpowiedniej utylizacji należy przekazać urządzenie do autoryzowanego centrum recyklingu, aby zagwarantować, że wszystkie części nadające się do recyklingu zostaną ponownie wykorzystane, a pozostałe materiały zostaną właściwie usunięte.
- Podczas instalacji należy zadbać o wystarczającą wentylację pomieszczenia, aby zapobiec powstawaniu stęchłego powietrza, które jest szkodliwe dla zdrowia użytkownika.
- Podczas eksploatacji i konserwacji należy zapewnić prawidłową utylizację wszystkich szkodliwych odpadów (olej, smar itp.).
- Dbać o niskie natężenie hałasu.

Dodatkowe informacje dotyczące prawidłowego demontażu naszych produktów znajdują się w instrukcjach dotyczących recyklingu na stronie www.dometic.com.

- Opakowanie należy wyrzucić do odpowiedniego pojemnika na śmieci do recyklingu.
- Podczas eksploatacji, napraw i prac konserwacyjnych należy uważać, aby nie uszkodzić obiegu chłodzenia i nie doprowadzić do wycieku czynnika chłodniczego. Działa on jak gaz cieplarniany i nie powinien dostać się do środowiska.



Jeśli produkt nie będzie już dłużej eksploatowany, należy dowiedzieć się w najbliższym zakładzie recyklingu lub w specjalistycznym sklepie, jakie są obowiązujące przepisy dotyczące utylizacji.

- Produkt należy utylizować wyłącznie zgodnie z obowiązującymi przepisami dotyczącymi recyklingu i utylizacji, w autoryzowanym zakładzie usuwania odpadów.

14 Dane techniczne

	B 3200
Nr produktu:	9108555538
Napięcie znamionowe sprężarki	3,2 kW
Wydajność chłodnicza zgodnie z ISO 5151:	3,2 kW
Zakres temperatury grzania:	1600 W
Napięcie znamionowe wejściowe:	220 – 240 V~ / 50 Hz
Pobór prądu przy włączonej funkcji chłodzenia:	5,9 A
Pobór prądu przy włączonej funkcji ogrzewania:	6,5 A
Zakres temperatury roboczej:	od 0 °C do +52 °C
Czynnik chłodniczy:	R410a
Ilość czynnika chłodzącego:	650 g
Ekwiwalent CO ₂ :	1,357 t
Potencjał tworzenia efektu cieplarnianego (GWP):	2088
Wymiary D x Sz x W (mm):	1025 x 737 x 245 (wysokość od dachu pojazdu)
Ciężar:	ok. 45 kg
Kontrola/certyfikat:	

Obieg chłodzący zawiera R410a.

Zawiera fluorowane gazy cieplarniane

Hermetycznie zamknięte urządzenie

Pred montážou a uvedením do prevádzky si pozorne prečítajte tento návod a odložte si ho. V prípade ďalšieho predaja výrobku návod odovzdajte kupujúcemu.

Obsah

1	Vysvetlenie symbolov	171
2	Bezpečnostné pokyny	172
3	Cieľová skupina tohto návodu	174
4	Obsah dodávky	174
5	Príslušenstvo	175
6	Používanie v súlade s určeným účelom použitia	175
7	Technický popis	176
8	Pred prvým použitím	178
9	Obsluha strešného klimatizačného zariadenia	178
10	Čistenie strešného klimatizačného zariadenia	179
11	Odstránenie porúch	180
12	Záruka	181
13	Likvidácia	181
14	Technické údaje	183

1 Vysvetlenie symbolov



VÝSTRAHA!

Bezpečnostný pokyn: Nerešpektovanie môže viesť k smrti alebo k ťažkému zraneniu.



UPOZORNENIE!

Bezpečnostný pokyn: Nerešpektovanie môže viesť k zraneniam.

**POZOR!**

Nerešpektovanie môže viesť k materiálnym škodám a môže ovplyvniť funkciu zariadenia.

**POZNÁMKA**

Doplňujúce informácie k obsluhu výrobku.

2 Bezpečnostné pokyny

Výrobca v nasledujúcich prípadoch nepreberá za škody žiadnu záruku:

- Poškodenia produktu mechanickými vplyvmi
- Zmeny produktu bez vyjadreného povolenia výrobcu
- Použitie na iné účely ako sú účely uvedené v návode

Predovšetkým neručí za akékoľvek následné škody, zvlášť nie aj za následné škody, ktoré môžu vzniknúť následkom výpadku strešného klimatizačného zariadenia.

Dodržiavajte nasledovné základné bezpečnostné pokyny pri používaní elektrických zariadení na ochranu pred:

- úrazom elektrickým prúdom,
- nebezpečenstvom požiaru,
- poraneniami.

2.1 Základy bezpečnosti

**VÝSTRAHA!**

- **Elektrické prístroje nie sú hračkou pre deti!**

Deti nedokážu správne posúdiť riziká, ktoré predstavujú elektrické prístroje. Nenechávajte deti, aby používali elektrické prístroje bez dozoru.

- Prístroj smú používať deti od 8 rokov a osoby so zníženými psychickými, zmyslovými alebo mentálnymi schopnosťami a vedomosťami, keď sú pod dozorom alebo keď boli poučené o bezpečnom používaní prístroja a keď chápu, aké riziká z toho vyplývajú.
- Prístroj požívajte len v súlade s jeho určeným používaním.
- Na prístroji neuskutočňujte žiadne zmeny alebo prestavby!

- Inštaláciu, údržbu a opravy strešného klimatizačného zariadenia smú uskutočňovať len odborníci s príslušnou kvalifikáciou, ktorí sú oboznámení s rizikami s tým spojenými a príslušnými predpismi. Neodbornými opravami môžu vzniknúť značné nebezpečenstvá. V prípade opravy sa obráťte na servisné centrum vo vašej krajine (adresy na opačnej strane).
- Nepoužívajte strešné klimatizačné zariadenie v blízkosti zápalných tekutín alebo v uzavretých priestoroch.
- Dbajte na to, aby sa horľavé predmety neuskladňovali alebo nemontovali v oblasti výstupu vzduchu. Dodržiavajte minimálnu vzdialenosť 50 m.
- Nesiahajte do vetracích otvorov a do klimatizačného zariadenia neviesajte žiadne cudzie predmety.
- V prípade požiaru **nedávajte** dolu horný kryt strešného klimatizačného zariadenia, ale použite povolený hasiaci prostriedok. Na hasenie nepoužívajte vodu.



POZOR!

- S nainštalovaným strešným klimatizačným zariadením v žiadnom prípade nesmiete vojsť s obytným automobilom do umývacieho zariadenia.
- Prosím, informujte sa u výrobcu vášho automobilu, či je na základe nadstavby strešného klimatizačného zariadenia (výška nadstavby 245 mm) potrebné povolenie (podľa § 19 predpisu o podmienkach prevádzky vozidiel na cestách) a vykonanie zmeny záznamu o výške vozidla v technickom preukaze.
- Ak sa v obehú chladiacej kvapaliny strešného klimatizačného zariadenia vyskytnú poruchy, dajte zariadenie preskúšať a riadne opraviť v špecializovanom servise. V žiadnom prípade sa chladiaci prostriedok nesmie voľne vypúšťať do atmosféry.

2.2 Bezpečnosť pri prevádzke prístroja



VÝSTRAHA!

- Pri práci na zariadení vždy prerušte prívod elektrického prúdu.



POZOR!

- Strešné klimatizačné zariadenie nepoužívajte pri vonkajšej teplote pod 0 °C. V opačnom prípade hrozí poškodenie mrznúcim vodným kondenzátom.
- Klimatizačné zariadenie nie je určené na prevádzku v poľnohospodárskych a stavebných strojoch.
- Zariadenie používajte len vtedy, keď kryt a vedenia nie sú poškodené.

3 Cieľová skupina tohto návodu

Tento návod na obsluhu sa obracia na používateľov strešného klimatizačného zariadenia.

4 Obsah dodávky

Označenie	Číslo výrobku
Strešné klimatizačné zariadenie B 3200	910855538
Montážny návod	
Návod na používanie	

5 Príslušenstvo

Dostupné ako príslušenstvo (nie je súčasťou dodávky):

Označenie	Číslo výrobku
Rozširujúca súprava DC-Kit-4	9100300044

6 Používanie v súlade s určeným účelom použitia

Strešné klimatizačné zariadenie B 3200 je schopné klimatizovať vnútorné priestory obytných vozidiel a karavanov chladným alebo teplým vzduchom.

Strešné klimatizačné zariadenie **nie** je vhodné na inštaláciu do stavebných, poľnohospodárskych alebo podobných pracovných strojov. Pri silnom vibračnom účinku nie je zaručená jeho riadna činnosť.

Správna činnosť strešného klimatizačného zariadenia je garantovaná pri teplotách do 52 °C.

Strešné klimatizačné zariadenie **neprevádzkujte** v klimatizačnom režime „Ohrievanie“ pri teplote priestoru nad 30 °C.

Ohrievací režim sa odporúča pri vonkajších teplotách nad +2 °C.

7 Technický popis

Strešné klimatizačné zariadenie zásobuje interiér chladným alebo teplým vzduchom bez prachu a nečistôt.



POZNÁMKA

Strešné klimatizačné zariadenie je schopné znížiť alebo zvýšiť teplotu interiéru vozidla až na určenú hodnotu. Teplota, ktorú možno pri chladení dosiahnuť, závisí od typu vozidla, teploty okolia a chladiaceho výkonu vášho strešného klimatizačného zariadenia. Ak sa dosiahne vonkajšia teplota 16 °C, strešné klimatizačné zariadenie už nechladí. V takomto prípade používajte len klimatizačný režim „Ventilátor“.













S klesajúcou vonkajšou teplotou klesá ohrievací výkon strešného klimatizačného zariadenia. Ohrievací režim sa odporúča pri teplotách nad +2 °C.

7.1 Komponenty a ovládacie prvky

Strešné klimatizačné zariadenie pozostáva z nasledovných komponentov (obr. **1**, strane 3):

Č.	Počet	Označenie
1	1	Strešné klimatizačné zariadenie
2	1	Vedenie pre horný výstup vzduchu
3	1	Strešná obruba
4	1	Teleso analógového relé
5	3	Skrutkový kolík
6	1	Výstupná jednotka vzduchu

Strešné klimatizačné zariadenie má nasledovné ovládacie prvky (obr. **2**, strane 4):

Č.	Označenie	Symbol	Vysvetlenie
1	Nastavovací gombík		Nastavenie stupňa ventilácie, režimu ohrievania, režimu chladenia
2	Termostat		Poloha „OFF“ (klimatizačné zariadenie je vypnuté)
			Najvyšší stupeň teploty (32,5 C°)
3	Nastavenie ohrievania		Vysoké
			Stredné
			Nízke
4	Nastavenie chladenia		Najvyššie chladenie a navlhčovanie
			Stredné chladenie
			Zachovanie teploty/nočný režim
5	Nastavenie ventilátora		Vysoké
			Stredné
			Nízke

8 Pred prvým použitím



UPOZORNENIE! Nebezpečenstvo poranenia!

Do vzduchových dýz alebo nasávacej mriežky nestrkajte prsty alebo predmety.

Pred zapnutím strešného klimatizačného zariadenia dodržiavajte na nasledovné:

- ▶ Skontrolujte, či napájacie napätie a frekvencia zodpovedajú hodnotám uvedeným v technických údajoch, pozri strane 183.
- ▶ Uistite sa, že nasávací otvor vzduchu a vzduchové dýzy sú voľné. Všetky vetracie mriežky musia byť voľné, aby sa zabezpečil optimálny výkon strešného klimatizačného zariadenia.

9 Obsluha strešného klimatizačného zariadenia

9.1 Základné pokyny na obsluhu

Strešné klimatizačné zariadenie má štyri prevádzkové režimy:

Prevádzkový režim	Znaky
OFF	Strešné klimatizačné zariadenie je vypnuté.
Ohrievanie	Strešné klimatizačné zariadenie ohrieva vzduch v obytnom vozidle.
Chladenie	Strešné klimatizačné zariadenie chladí vzduch v obytnom vozidle.
Ventilátor	Ventilátor pohybuje vzduch v obytnom vozidle bez chladenia alebo ohrievania.

9.2 Voľba klimatizačného režimu

Nastavenie chladenia

- ▶ Termostatom nastavte požadovanú teplotu.
- ▶ Nastavovacím gombíkom nastavte stupeň chladenia.

Nastavenie ohrevu

- Termostatom nastavte požadovanú teplotu.
- Nastavovacím gombíkom nastavte stupeň ohrevu.

Nastavenie ventilátora

- Nastavovací gombíkom nastavte požadovanú intenzitu ventilácie.

9.3 Pokyny na optimálnejšie používanie

Ak budete dodržiavať nasledovné pokyny, spôsob činnosti vášho strešného klimatizačného zariadenia bude optimalizovaný:

- Zlepšite tepelnú izoláciu vozidla tak, že utesníte medzery a na okná dáte antireflexné rolety alebo závesy.
- Ak bolo vozidlo dlhý čas vystavené slnečnému žiareniu: Určitý čas nechajte bežať strešné klimatizačné zariadenie najprv pri otvorených oknách v režime „Ventilátor“, až potom zapnite klimatizačný režim „Chladenie“.
- V klimatizačnom režime „Chladenie“ alebo „Ohrievanie“ zabráňte zbytočnému otváraniu dverí a okien.
- Zvoľte primeranú teplotu a stupeň ventilácie.
- Dbajte na to, aby vzduchové dýzy neboli zakryté handrami, papierom alebo inými predmetmi.

10 Čistenie strešného klimatizačného zariadenia



POZOR! Nebezpečenstvo poškodenia!

- Strešné klimatizačné zariadenie nečistite vysokotlakovým čističom. Voda, ktorá by vnikla do strešného klimatizačného zariadenia, ho môže poškodiť.
- Nepoužívajte na čistenie ostré alebo tvrdé predmety alebo čistiace prostriedky, pretože to môže viesť k poškodeniu strešného klimatizačného zariadenia.

- Príležitostne vyťahnite filter spätného vzduchu na konci skrine vzduchového rozvádzača von.
- Filter spätného vzduchu vyčistíte mydlom a teplou vodou.

- Nechajte filter spätného vzduchu vysušiť.
- Opäť vložte filter spätného vzduchu.
- Vyčistite teleso vzduchovej skrine a spínačovú dosku mäkkou, vlhkou handričkou a jemným čistiacim prostriedkom.

11 Odstránenie porúch

Porucha	Príčina	Odstránenie
Strešné klimatizačné zariadenie sa stále vypína.	Snímač námrazy sa zopol.	Vonkajšia teplota je príliš nízka alebo všetky vzduchové dýzy sú zatvorené.
Chýba chladiaci výkon.	Strešné klimatizačné zariadenie nie je nastavené na chladenie.	➤ Nastavte strešné klimatizačné zariadenie na chladenie.
	Teplota okolia je vyššia ako 52 °C.	Strešné klimatizačné zariadenie je dimenzované len pre teplotu okolia do 52 °C.
	Nastavená teplota je vyššia ako vnútorná teplota.	➤ Zvoľte nižšiu teplotu.
	Teplota okolia je nižšia ako 16 °C.	Strešné klimatizačné zariadenie je dimenzované len pre teplotu okolia nad 16 °C.
	Snímač teploty je chybný.	➤ Obráťte sa na autorizovaný servis.
	Ventilátor odparovača je poškodený.	
	Ventilátor kondenzátora je chybný.	
Zlý vetrací výkon	Nasávanie vzduchu je upchaté.	➤ Odstráňte lístie a iné nečistoty z vetracích lamiel na strešnom klimatizačnom zariadení.
	Ventilátor je chybný.	➤ Obráťte sa na autorizovaný servis.
Vnikanie vody do vozidla	Odtokové otvory pre kondenzovanú vodu sú upchaté.	➤ Vyčistite odtokové otvory pre kondenzovanú vodu.
	Tesnenia sú poškodené.	➤ Obráťte sa na autorizovaný servis.

Porucha	Príčina	Odstránenie
Strešné klimati- začné zariadenie sa nezapína.	Nie je prítomné napájacie napätie (230 V~).	➤ Skontrolujte napájanie napätím.
	Napätie je príliš nízke (pod 200 V~). Menič napätia je chybný.	➤ Obráťte sa na autorizovaný servis.
	Snímač teploty je chybný.	
Strešné klimati- začné zariadenie sa nevypína.	Elektrická poistka napájacieho napätia je slabá.	➤ Skontrolujte elektrickú poistku napájacieho napätia.
	Snímač teploty je chybný.	➤ Obráťte sa na autorizovaný servis.
	Elektrická poistka napájacieho napätia je slabá.	➤ Skontrolujte elektrickú poistku napájacieho napätia.

12 Záruka

Platí zákonom stanovená záručná lehota. Ak by bol výrobok chybný, obráťte sa na servisného partnera vo vašej krajine (adresy pozri na zadnej strane návodu).

Naši špecialisti vám radi pomôžu a dohodnú s vami ďalší priebeh záruky.

13 Likvidácia

Predpisy ochrany životného prostredia a odborná likvidácia

Všetky organizácie musia uskutočniť celý rad opatrení, aby rozpoznali, posúdili a kontrolovali vplyv, ktorý majú ich aktivity (výroba, výrobky, servis atď.) na životné prostredie.

Potrebné opatrenia na rozpoznanie významných následkov pre životné prostredie musia zohľadňovať nasledovné faktory:

- využívanie surovín a prírodných zdrojov
- atmosferické emisie
- unikanie tekutín
- likvidácia a recyklácia
- kontaminácia pôdy

Aby sa následky pre životné prostredie minimalizovali, predstavuje výrobca celý rad indícií, ktoré musí zohľadniť každý, kto (je jedno z akého dôvodu) s prístrojom počas jeho životnosti prichádza do styku.

- Celý obalový materiál sa musí zlikvidovať (prioritne recyklovať) podľa zákonných predpisov krajiny, v ktorej sa likvidácia uskutoční.
- Všetky komponenty výrobku sa musia zlikvidovať (prioritne recyklovať) podľa zákonných predpisov krajiny, v ktorej sa likvidácia uskutoční.
- Správna likvidácia znamená, že sa prístroj musí odovzdať v autorizovanom recyklačnom stredisku, aby sa všetky recyklovateľné komponenty mohli zhodnotiť a aby so zvyšným materiálom zaobchádzalo v súlade s predpismi.
- Počas inštalácie zabezpečte, aby bol priestor dostatočne vetraný, aby nebol vzduch kontaminovaný, čo by mohlo mať nepriaznivý vplyv na zdravie obsluhy.
- Zabezpečte počas prevádzky a údržby, aby sa všetky odpadové produkty (olej, tuk atď.) zlikvidovali v súlade s predpismi.
- Udržiavajte hladinu hluku na nízkej úrovni, aby sa znížilo zaťaženie hlukom.

Ďalšie informácie o správnom odinštalovaní našich výrobkov nájdete v návodoch na recykláciu na www.dometic.com.

- Obalový materiál podľa možnosti odovzdajte do príslušného odpadu na recykláciu.
- Pri prevádzke, opravách a údržbe dbajte na to, aby sa chladiaci okruh nepoškodil a aby chladiaci prostriedok neunikal. Pôsobí ako skleníkový plyn a nemal by sa dostať do životného prostredia.



Keď výrobok definitívne vyradíte z prevádzky, informujte sa v najbližšom recyklačnom stredisku alebo u vášho špecializovaného predajcu o príslušných predpisoch týkajúcich sa likvidácie.

- Výrobok zlikvidujte podľa platných predpisov o recyklácii a likvidácii v autorizovanom podniku zaoberajúcom sa likvidáciou odpadu.

14 Technické údaje

	B 3200
Č. výrobku:	910855538
Menovitý výkon kompresora	3,2 kW
Chladiaci výkon v nadväznosti na ISO 5151:	3,2 kW
Ohrievací výkon:	1600 W
Vstupné menovité napätie:	220 – 240 V~ / 50 Hz
Spotreba prúdu pri chladiacej prevádzke:	5,9 A
Spotreba prúdu pri ohrievacej prevádzke:	6,5 A
Rozsah prevádzkovej teploty:	0 °C až +52 °C
Chladiaci prostriedok:	R410a
Množstvo chladiaceho prostriedku:	650 g
Ekvivalent CO ₂ :	1,357 t
Potenciál globálneho otepľovania (GWP):	2088
Rozmery D x Š x V (mm):	1025 x 737 x 245 (výška nad strechou vozidla)
Hmotnosť:	cca 45 kg
Skúška/certifikát:	

Chladiaci obvod obsahuje R410a.

Obsahuje fluórované skleníkové plyny

Hermeticky uzavreté zariadenie

Před instalací a uvedením do provozu si pečlivě přečtete tento návod k obsluze a uschovejte jej. V případě dalšího prodeje výrobku předejte návod novému uživateli.

Obsah

1	Vysvětlení symbolů	184
2	Bezpečnostní pokyny	185
3	Cílová skupina tohoto návodu	187
4	Rozsah dodávky	187
5	Příslušenství	187
6	Použití v souladu s účelem	187
7	Technický popis	188
8	Před prvním použitím	190
9	Obsluha střešní klimatizace	190
10	Čištění střešní klimatizace	191
11	Odstraňování poruch	192
12	Záruka	193
13	Likvidace	193
14	Technické údaje	195

1 Vysvětlení symbolů



VÝSTRAHA!

Bezpečnostní pokyny: Následkem nedodržení pokynů mohou být smrtelná nebo vážná zranění.



UPOZORNĚNÍ!

Bezpečnostní pokyny: Následkem nedodržení mohou být úrazy.

**POZOR!**

Nedodržení pokynů může mít za následek hmotné škody a narušení funkce výrobku.

**POZNÁMKA**

Doplňující informace týkající se obsluhy výrobku.

2 Bezpečnostní pokyny

V následujících případech nepřebírá výrobce žádné záruky za škody:

- Poškození výrobku působením mechanických vlivů
- Změna výrobku bez výslovného souhlasu výrobce
- Použití k jiným účelům, než jsou popsány v tomto návodu

Především pak neručí za jakékoliv následné škody, zejména pak také ne za takové, které mohou vzniknout výpadkem střešní klimatizace.

Při použití elektrických přístrojů dodržujte následující zásadní bezpečnostní opatření k ochraně před následujícími nebezpečími:

- zasažení elektrickým proudem
- nebezpečí požáru
- úrazy

2.1 Základní bezpečnost

**VÝSTRAHA!****• Elektrické přístroje nejsou hračky pro děti!**

Děti nedokáží správně posoudit nebezpečí, která jsou spojena s elektrickými přístroji. Nenechávejte děti bez dozoru používat elektrické přístroje.

- Tento přístroj mohou používat děti od 8 let a osoby se sníženými fyzickými, sensorickými nebo mentálními schopnostmi, nebo osoby s nedostatkem zkušeností a/nebo znalostí, pokud budou pod dohledem nebo pokud byly poučeny o bezpečném použití přístroje a porozuměly nebezpečím, která z použití výrobku vyplývají.
- Používejte přístroj pouze v souladu s jeho určením.
- Neprovádějte žádné úpravy nebo změny přístroje!

- Instalace a opravy klimatizace smí provádět pouze odborníci, kteří jsou seznámeni s hrozícími nebezpečími a s příslušnými předpisy. Nesprávně provedené opravy mohou být zdrojem značných rizik. V případě oprav kontaktujte servisní středisko ve vaší zemi (adresy jsou uvedeny na zadní straně).
- Nepoužívejte střešní klimatizaci v blízkosti hořlavých kapalin nebo v uzavřených prostorech.
- Pamatujte, že v oblasti výstupu vzduchu nesmějí být uloženy ani namontovány žádné hořlavé předměty. Vzdálenost musí být minimálně 50 cm.
- Nesahejte do otvorů pro výstup vzduchu a nezasahujte do střešní klimatizace žádné cizí předměty.
- V případě požáru **neotevírejte** horní kryt střešní klimatizace, použijte schválené hasicí prostředky. Nepoužívejte k hašení vodu.

**POZOR!**

- Při instalované střešní klimatizaci nesmíte v žádném případě mýt váš obytný vůz v myčce.
- Informujte se u výrobce vašeho automobilu, zda není nutné po instalaci střešní klimatizace (výška konstrukce 225 mm) provést technickou kontrolu vozidla (podle §19 vyhlášky o provozu vozidel na silničních komunikacích) a změnu v dokumentaci vozidla, týkající se výšky vozidla.
- Pokud dojde k závadě v okruhu chladicího média ve střešní klimatizaci, musí střešní klimatizace zkontrolovat specializovaná firma a řádně ji opravit. Chladicí médium nesmí být v žádném případě vypuštěno do volné atmosféry.

2.2 Bezpečnost za provozu přístroje

**VÝSTRAHA!**

- Při práci na přístroji vždy přerušete napájení elektrickým proudem.

**POZOR!**

- Za venkovních teplot nižších než 0 °C nepoužívejte nezávislou klimatizaci. Jinak hrozí nebezpečí poškození v důsledku zamrznutí vody kohndenzátu.
- Střešní klimatizace není určena k provozu na zemědělských a stavebních strojích.

- Přístroj používejte pouze za předpokladu, že jsou kryt přístroje a rozvody nepoškozené.

3 Cílová skupina tohoto návodu

Tento návod k obsluze je určen uživatelům střešní klimatizace.

4 Rozsah dodávky

Název	Číslo výrobku
Střešní klimatizace B3200	910855538
Návod k instalaci	
Návod k obsluze	

5 Příslušenství

K dispozici jako příslušenství (není součástí dodávky):

Název	Číslo výrobku
Souprava k úpravě zařízení DC DC-Kit-4	9100300044

6 Použití v souladu s účelem

Střešní klimatizace B 3200 je určena ke klimatizaci vnitřních prostor obytných vozů chladným nebo teplým vzduchem.

Střešní klimatizace **není** určena k instalaci do stavebních, zemědělských nebo jiných pracovních strojů. V případě příliš silných vibrací nelze zaručit řádnou funkci.

Funkce střešní klimatizace je zaručena pro teploty do 52 °C.

Střešní klimatizaci **nepoužívejte** v režimu klimatizace „Topení“ za teplot interiéru vyšších než 30 °C.

Topný režim se doporučuje od teplot nad +2 °C.

7 Technický popis

Střešní klimatizace přivádí do vnitřních prostor chladný nebo teplý odvlhčený vzduch bez prachu a nečistot.



POZNÁMKA

Střešní klimatizace může snížit teplotu uvnitř vozidla nebo vyhřát interiér vozidla až na určitou stanovenou hodnotu. Teplota chlazení, které lze dosáhnout, závisí na typu typu vozidla, na okolní teplotě a na chladicím výkonu střešní klimatizace. Při venkovní teplotě nižší než 16 °C střešní klimatizace nechladí. V takovém případě přepněte režim klimatizace na „Ventilátor“.













S klesající venkovní teplotou klesá topný výkon střešní klimatizace. Topný režim se doporučuje jen do teplot přesahujících +2 °C.

7.1 Součásti a ovládací prvky

Klimatizace se skládá z následujících součástí (obr. **1**, strana 3):

Č.	Počet	Název
1	1	Střešní klimatizace
2	1	Rozvod horního výstupu vzduchu
3	1	Střešní držák
4	1	Kryt analogového relé
5	3	Závitový čep
6	1	Jednotka výstupu vzduchu

Střešní klimatizace je vybavena následujícími ovládacími prvky (obr. **2**, strana 4):

Č.	Název	Symbol	Vysvětlení
1	Nastavovací tlačítko		Nastavení výkonu ventilátoru, režim topení, režim chlazení
			Poloha „OFF“ (klimatizace vypnuta)
2	Termostat		Poloha „OFF“ (klimatizace vypnuta)
			Nejvyšší teplota (32,5 °C)
3	Nastavení topení		Vysoký výkon
			Střední výkon
			Nízký výkon
4	Nastavení chlazení		Maximální výkon chlazení a odvlhčení
			Střední výkon chlazení
			Udržování teploty/noční provoz
5	Nastavení ventilátoru		Vysoký výkon
			Střední výkon
			Nízký výkon

8 Před prvním použitím



UPOZORNĚNÍ! Nebezpečí úrazu!

Nestrkejte do výduchů vzduchu ani do mřížky sání prsty ani žádné předměty.

Dříve než zapnete střešní klimatizaci proveďte následující kroky:

- ▶ Zkontrolujte, zda napájecí napětí a frekvence odpovídají hodnotám uvedeným v technických údajích, viz strana 195.
- ▶ Zajistěte, aby zůstaly otvory k sání vzduchu i výduchy vzduchu vždy volné. Všechny ventilační mřížky musejí být vždy volné tak, aby bylo dosaženo optimálního výkonu střešní klimatizace.

9 Obsluha střešní klimatizace

9.1 Důležité pokyny k obsluze

Střešní klimatizace pracuje ve čtyřech provozních režimech:

Provozní režim	Charakteristika
OFF	Střešní klimatizace je vypnutá.
Ohřev	Střešní klimatizace ohřívá vzduch v obytném vozidle.
Chlazení	Střešní klimatizace chladí vzduch v obytném vozidle.
Ventilátor	Ventilátor rozproudí vzduch v obytném voze bez chlazení nebo topení.

9.2 Výběr režimu klimatizace

Nastavení chlazení

- ▶ Nastavte termostatem požadovanou teplotu.
- ▶ Nastavte nastavovacím tlačítkem požadované chlazení.

Nastavení topení

- ▶ Nastavte termostatem požadovanou teplotu.
- ▶ Nastavte nastavovacím tlačítkem požadovaný výkon topení.

Nastavení ventilátoru

- Nastavte nastavovacím tlačítkem požadovaný výkon ventilátoru.

9.3 Pokyny ke snadnějšímu použití

Pokud budete dodržovat následující pokyny, optimalizujete účinnost střešní klimatizace:

- Zlepšete tepelnou izolaci vozidla utěsněním spár a oken reflexními roletami nebo závěsy.
- Pokud bylo vozidlo delší dobu na přímém slunci: Aktivujte střešní klimatizaci až po otevření oken a nechte ji určitou dobu pracovat v režimu „Ventilátor“ dříve, než zapnete režim klimatizace „Chlazení“.
- V režimu klimatizace „Chlazení“ nebo „Topení“ zabraňte zbytečnému otevírání dveří a oken.
- Nastavujte přiměřené teploty a výkony ventilátoru.
- Pamatujte, že výduchy vzduchu a mřížky sání nesmíte zakrývat ručníky, papírem ani jinými předměty.

10 Čištění střešní klimatizace



POZOR! Nebezpečí poškození!

- Nikdy nečistěte střešní klimatizaci vysokotlakým čističem. Vniknutím vody může dojít k poškození střešní klimatizace.
- Nepoužívejte k čištění ostré nebo tvrdé předměty nebo čisticí prostředky, může dojít k poškození střešní klimatizace.

- Příležitostně vytáhněte filtr vratného vzduchu na konci rozvodné vzduchové skříňe.
- Vyčistěte filtr mýdlem a teplou vodou.
- Nechejte filtr oschnout.
- Filtr opět nasadte.
- Vyčistěte skříň rozvodu vzduchu a panel se spínači měkkou navlhčenou utěrkou a slabým čisticím roztokem.

11 Odstraňování poruch

Porucha	Příčina	Odstranění
Střešní klimatizace se neustále vypíná	Sepnul snímač zamrznutí.	Venkovní teplota je příliš nízká nebo jsou uzavřeny všechny vzduchové výduchy.
Nulový chladicí výkon	Střešní klimatizace není nastavena na chlazení.	➤ Nastavte střešní klimatizaci na režim chlazení.
	Okolní teplota je vyšší než 52 °C.	Střešní klimatizace je konstruována pouze na okolní teplotu do 52 °C.
	Nastavená teplota je vyšší než teplota v prostoru.	➤ Nastavte nižší teplotu.
	Okolní teplota je nižší než 16 °C.	Střešní klimatizace je konstruována pouze na okolní teplotu od 16 °C.
	Jedno z teplotních čidel je vadné. Poškozený ventilátor výparníku. Poškozený ventilátor kondenzátoru.	➤ Kontaktujte autorizovaný odborný servis.
Špatná vzduchová ventilace	Sání vzduchu je ucpané.	➤ Odstraňte z ventilačních lamel na střešní klimatizaci listy a jiné nečistoty.
	Vadný ventilátor.	➤ Kontaktujte autorizovaný odborný servis.
Do vozidla teče voda	Otvory pro odtok kondenzátu jsou ucpané.	➤ Vyčistěte otvory pro odtok kondenzátu.
	Poškozené těsnění.	➤ Kontaktujte autorizovaný odborný servis.
Střešní klimatizaci nelze zapnout	Chybí napájecí napětí (230 V~).	➤ Zkontrolujte napájecí napětí.
	Napětí je příliš nízké (nižší než 200 V~). Vadný měnič napětí.	➤ Kontaktujte autorizovaný odborný servis.
	Jedno z teplotních čidel je vadné.	
	Příliš slabé elektrické pojistky napájecího napětí.	➤ Zkontrolujte pojistky napájecího napětí.
Střešní klimatizaci nelze vypnout	Jedno z teplotních čidel je vadné.	➤ Kontaktujte autorizovaný odborný servis.
	Příliš slabé elektrické pojistky napájecího napětí.	➤ Zkontrolujte pojistky napájecího napětí.

12 Záruka

Na výrobek je poskytována záruka v souladu s platnými zákony. Pokud je výrobek vadný, kontaktujte servisního partnera ve vaší zemi (adresy viz zadní strana tohoto návodu).

Naši odborníci vám rádi pomohou a projednají s vámi další průběh záruky.

13 Likvidace

Předpisy k ochraně životního prostředí a odborná likvidace

Všechny organizace musejí dodržovat řadu opatření, která umožňují rozpoznat, posoudit a kontrolovat vliv jejich aktivit (výroba, výrobky, služby apod.) na životní prostředí.

Dodržovaná opatření k rozpoznání závažných vlivů na životní prostředí musejí vzít v úvahu následující faktory:

- používání surovin a přírodních zdrojů
- emise do atmosféry
- únik kapalin
- likvidace odpadů a recyklace
- kontaminace půdy

Z důvodu minimalizace vlivů na životní prostředí zavede výrobce na základě toho řadu pokynů, které musejí dodržovat všichni, kteří (z jakéhokoliv důvodu) jsou v interakci s přístrojem během celé jeho životnosti.

- Kompletní obalový materiál musí být zlikvidován (nejlépe recyklován) v souladu s legislativními předpisy země, ve které likvidace probíhá.
- Všechny součásti výrobku musejí být zlikvidovány (nejlépe recyklovány) v souladu s legislativními předpisy země, ve které likvidace probíhá.
- Z důvodu správné likvidace musí být přístroj předán autorizovanému recyklačnímu centru tak, aby bylo zajištěno, že budou všechny recyklovatelné součásti znovu použity a se zbytkovým materiálem bude správně naloženo.
- Během instalace zajistěte dostatečné větrání prostoru tak, aby nemohlo dojít ke znečištění vzduchu, které by mohlo být škodlivé pro zdraví obsluhy.
- Během provozu a údržby zajistěte, aby byly všechny škodlivé odpadní látky (oleje, tuky apod.) řádně a správně likvidovány.
- Z důvodu snížení zatížení hlučností udržujte hladinu hluku na co nejnižší úrovni.

Další informace o správném odinstalování našich výrobků naleznete v návodech k recyklaci na stránkách www.dometic.com.

- Obalový materiál likvidujte v odpadu určeném k recyklaci.
- Za provozu a během oprav a údržby zajistěte, aby nedošlo k poškození okruhu a k úniku chladicího média. Médium má účinky skleníkového plynu a nesmí se dostat do životního prostředí.



Jakmile výrobek zcela vyřadíte z provozu, informujte se v příslušných recyklačních centrech nebo u specializovaného prodejce o příslušných předpisech o likvidaci odpadu.

- Likvidujte výrobek v souladu s platnými předpisy o recyklaci a likvidaci odpadu nebo v souladu s předpisy a likvidaci odpadu platnými u autorizované společnosti, zabývající se likvidací odpadů.

14 Technické údaje

	B 3200
Výr. č.:	910855538
Jmenovitý výkon kompresoru	3,2 kW
Chladicí výkon v souladu s ISO 5151:	3,2 kW
Výkon ohřívání:	1600 W
Jmenovité vstupní napětí:	220 – 240 V~ / 50 Hz
Příkon při režimu chlazení:	5,9 A
Příkon při režimu topení:	6,5 A
Rozsah provozních teplot:	0 °C až +52 °C
Chladicí médium:	R410a
Množství chladicího prostředku:	650 g
Ekvivalent CO ₂ :	1,357 t
Potenciál skleníkových plynů (GWP):	2088
Rozměry DxŠxV (mm):	1025 x 737 x 245 (výška nad střechou vozidla)
Hmotnost:	cca 45 kg
Kontrola/certifikát:	

Chladicí okruh obsahuje R410a.

Obsahuje fluorované skleníkové plyny

Hermeticky uzavřeným zařízením

Beépítés és üzembe vétel előtt gondosan olvassa el és őrizze meg ezt a használati útmutatót. A termék továbbértékesítése esetén ezt is adja oda a vevőnek.

Tartalomjegyzék

1	Szimbólumok magyarázata	196
2	Biztonsági tudnivalók	197
3	Az útmutató célcsoportja	199
4	Szállítási terjedelem	199
5	Tartozék	199
6	Rendeltetésszerű használat	199
7	Műszaki leírás	200
8	Első használatba vétel előtt	202
9	A tetőklíma-berendezés kezelése	202
10	A tetőklíma-berendezés tisztítása	203
11	Üzemzavarok elhárítása	204
12	Szavatosság	205
13	Ártalmatlanítás	205
14	Műszaki adatok	207

1 Szimbólumok magyarázata



FIGYELMEZTETÉS!

Biztonsági tudnivaló: Az utasítás figyelmen kívül hagyása halált vagy súlyos sérülést okozhat.



VIGYÁZAT!

Biztonsági tudnivaló: Az utasítás figyelmen kívül hagyása sérüléseket okozhat.

**FIGYELEM!**

Ha nem veszi figyelembe az információt, az anyagkárosodást eredményezhet, és káros kihatással lehet a termék működésére.

**MEGJEGYZÉS**

Kiegészítő információk a termék kezelésével kapcsolatosan.

2 Biztonsági tudnivalók

A gyártó a bekövetkező károkért a következő esetekben nem vállal felelősséget:

- a termék mechanikai behatások miatti sérülése
- a termék kifejezett gyártói engedély nélküli módosítása
- az útmutatóban leírt céloktól eltérő felhasználás

Különösen nem felel következményes károkért, valamint a tetőklíma-berendezés üzemkimaradása esetén bekövetkező következményes károkért sem.

Elektromos készülékek használata előtt vegye figyelembe az alábbi alapvető biztonsági intézkedéseket az alábbi veszélyek elleni védelem érdekében:

- áramütés
- tűzveszély
- sérülések

2.1 Alapvető biztonság

**FIGYELMEZTETÉS!****• Az elektromos készülékek nem játékszerek!**

A gyermekek az elektromos készülékekből eredő veszélyeket nem tudják ténylegesen felmérni. Soha ne hagyja, hogy gyermekek felügyelet nélkül elektromos készülékeket használjanak.

- Jelen készüléket 8 év feletti gyermekek, valamint korlátozott fizikai, érzékszervi és szellemi képességű, illetve megfelelő tapasztalattal és/vagy tudással nem rendelkező személyek csak felügyelet mellett, illetve a készülék biztonságos használatát és az abból eredő veszélyeket megértve használhatják.
- A készüléket csak rendeltetésszerűen használja.
- Ne végezzen módosításokat vagy átépítéseket a készüléken!

- A tetőklíma-berendezés szerelését, karbantartását és javításait csak a kapcsolódó veszélyeket és a vonatkozó előírásokat ismerő szakemberek végezhetik. A szakszerűtlen javítások jelentős veszélyeket okozhatnak. Javítás esetén forduljon az illetékes szervizhez (a címek a hátoldalon találhatóak).
- A tetőklíma-berendezést ne alkalmazza gyúlékony folyadékok közelében vagy zárt térben.
- Ügyeljen arra, hogy a levegő távozásának tartományában ne legyenek éghető tárgyak tárolva vagy felszerelve. A távolság legalább 50 cm legyen.
- Ne nyúljon a levegő távozási nyílásaiba és ne vezessen be idegen tárgyakat a tetőklíma-berendezésbe.
- Tűz esetén **ne** oldja a tetőklíma-berendezés felső fedelét, hanem használjon engedélyezett oltószert. Az oltáshoz ne használjon vizet.

**FIGYELEM!**

- Ráépített tetőklíma-berendezés esetén tilos a lakókocsival mosóberendezésbe hajtani.
- Tájékozódjon járműje gyártójánál, hogy a tetőklíma-berendezés járműre történő ráépítése (ráépítési magasság: 245 mm) szükségessé teszi-e a jármű jogszabály szerinti műszaki vizsgáztatását, illetve a formai engedélyében bejegyzett járműmagasság módosítását.
- A tetőklíma-berendezés hűtőközeg-körforgásában előforduló hibák esetén a tetőklíma-berendezést szakcéggel kell ellenőriztetni és megfelelően kell üzembe helyezni. Tilos a hűtőközeget a légkörbe engedni.

2.2 Biztonság a készülék üzemeltetése során

**FIGYELMEZTETÉS!**

- A készüléken végzendő munkák előtt mindig szakítsa meg az áramellátást.

**FIGYELEM!**

- Ne üzemeltesse a tetőklíma-berendezést 0 °C alatti külső hőmérséklet esetén. Ellenkező esetben a megfagyó kondenzvíz miatti károsodás veszélye áll fenn.

- A tetőklíma-berendezés nem használható mezőgazdasági vagy építőgépekben.
- A készüléket csak akkor üzemeltesse, ha a ház és a vezetékek sérülésmentesek.

3 Az útmutató célcsoportja

Jelen kezelési útmutató a tetőklíma-berendezés felhasználójának szól.

4 Szállítási terjedelem

Megnevezés	Cikkszám
B 3200 tetőklíma-berendezés	910855538
Beépítési útmutató	
Kezelési útmutató	

5 Tartozék

Tartozékként kapható (nincs mellékelve):

Megnevezés	Cikkszám
DC-Kit-4 egyenáramú bővítőkészlet	9100300044

6 Rendeltetészerű használat

A B 3200 tetőklíma-berendezés lakóautók beltereinek hidegebb vagy melegebb levegővel való klimatizálására alkalmas.

A tetőklíma-berendezés **nem** alkalmas építőgépekbe, mezőgazdasági gépekbe vagy hasonló munkakészülékekbe történő beépítésre. Túl erős rezgések esetén a megfelelő működés nincs biztosítva.

A tetőklíma-berendezés működése legfeljebb 52 °C-os hőmérsékletig biztosítható.

Ne használja a tetőklíma-berendezést „Fűtés” klímamódban 30 °C feletti beltéri hőmérséklet esetén.

A fűtőüzemet +2 °C feletti külső hőmérsékletek esetén célszerű használni.

7 Műszaki leírás

A tetőklíma-berendezés a belteret látja el hűvös vagy meleg, páramentesített, valamint por- és szennyeződésmentes levegővel.



MEGJEGYZÉS

A tetőklíma-berendezés képes a vezetőfülke levegőjének hőmérsékletét meghatározott értékre csökkenteni vagy növelni. A hűtésnél elérhető hőmérséklet a járműtípustól, a környezeti hőmérséklettől és a tetőklíma-berendezés hűtőteljesítményétől függ. 16 °C-os külső hőmérséklet alatt a tetőklíma-berendezés már nem hűt. Ilyen esetben csak a „Ventilátor” klímamódot kapcsolja be.











Csökkenő külső hőmérséklet esetén a tetőklíma-berendezés fűtőteljesítménye csökken. A fűtőüzem használata csak +2 °C feletti hőmérséklet esetén ajánlott.

7.1 Részegységek és kezelőelemek

A tetőklíma-berendezés a következő részegységekből áll (1. ábra, 3. oldal):

Sorszám	Mennyiség	Megnevezés
1	1	Tetőklíma-berendezés
2	1	Felső légfűtés megvezetése
3	1	Mennyezeti foglalat
4	1	Analógrelé-ház
5	3	Csavaros távtartó
6	1	Légkifúvó egység

A tetőklíma-berendezés a következő kezelőelemekkel rendelkezik (**2**. ábra, 4. oldal):

Sorszám	Megnevezés	Szimbólum	Magyarázat
1	Beállítógomb		A ventilátorfokozat, a fűtési mód és a hűtési mód beállítása
2	Termosztát		„OFF” állás (a klímaberendezés ki van kapcsolva)
			Legmagasabb hőmérséklet-fokozat (32,5 C°)
3	A fűtés beállításai		Magas
			Közepes
			Alacsony
4	A hűtés beállításai		Legnagyobb hűtés és páratlanítás
			Közepes hűtés
			Hőmérséklet megtartása / éjszakai üzem
5	A ventilátor beállításai		Magas
			Közepes
			Alacsony

8 Első használatba vétel előtt



VIGYÁZAT! Sérülésveszély!

Ne dugja ujját és ne dugjon be tárgyakat a légfúvókba vagy a szívórácsba.

A tetőklíma-berendezés bekapcsolása előtt vegye figyelembe a következőket:

- ▶ Ellenőrizze, hogy a tápfeszültség és -frekvencia megfelel-e a műszaki adatok között megadott értékeknek, lásd: 207. oldal.
- ▶ Biztosítsa, hogy a légszívó nyílás és a légfúvók is szabadok legyenek. A tetőklíma-berendezés optimális teljesítményének biztosítása érdekében az összes szellőzőrácsnak mindig szabadnak kell lennie.

9 A tetőklíma-berendezés kezelése

9.1 A kezelésre vonatkozó alapvető megjegyzések

A tetőklíma-berendezés négy üzemmóddal rendelkezik:

Üzemmód	Jellemzők
OFF	A tetőklíma-berendezés ki van kapcsolva.
Fűtés	A tetőklíma-berendezés a lakókocsiban lévő levegőt felmelegíti.
Hűtés	A tetőklíma-berendezés a lakókocsiban lévő levegőt lehűti.
Ventilátor	A ventilátor a lakókocsiban lévő levegőt hűtés vagy fűtés nélkül mozgatja.

9.2 A klímamód kiválasztása

A hűtés beállítása

- ▶ Állítsa be a termosztáttal a kívánt hőmérsékletet.
- ▶ Állítsa be a beállítógombbal a kívánt hűtésfokozatot.

A fűtés beállítása

- Állítsa be a termosztáttal a kívánt hőmérsékletet.
- Állítsa be a beállítógombbal a kívánt fűtésfokozatot.

A ventilátor beállítása

- Állítsa be a beállítógombbal a kívánt ventilátorfokozatot.

9.3 Megjegyzések a jobb használat érdekében

A következő megjegyzések figyelembe vétele esetén a tetőklíma-berendezés működés módja optimalizálható:

- A jármű hőszigetelésén a rések leszigetelésével, illetve az ablakok hővisszaverő árnyékolókkal vagy függönyökkel való eltakarásával javíthat.
- Ha a jármű hosszú időn keresztül volt a napsugárzásnak kitéve: A tetőklíma-berendezést először egy darabig nyitott ablakokkal üzemeltesse a „Ventilátor” klímamódban, mielőtt bekapcsolná a „Hűtés” klímamódot.
- „Hűtés” vagy „Fűtés” klímamód esetén kerülje az ajtók és ablakok fölösleges nyitását.
- Válasszon megfelelő hőmérsékletet és ventilátorfokozatot.
- Ügyeljen arra, hogy a légfűvókat és a beszívórácsokat ne takarják el kendők, papírok vagy más tárgyak.

10 A tetőklíma-berendezés tisztítása



FIGYELEM! Sérülésveszély!

- Ne tisztítsa a tetőklíma-berendezést nagynyomású tisztítóval. A behatoló víz a tetőklíma-berendezés meghibásodását okozhatja.
- Ne használjon éles vagy kemény eszközöket vagy tisztítószereket a tisztításhoz, mivel azok a tetőklíma-berendezés károsodását okozhatják.

- Húzza ki alkalmanként a levegőelosztó doboz végén lévő belsőlevegő-szűrőt.
- Tisztítsa meg a belsőlevegő-szűrőt szappannal és meleg vízzel.
- Hagyja a belsőlevegő-szűrőt megszáradni.

- Helyezze vissza újból a belsőlevegő-szűrőt.
- Tisztítsa meg a levegődoboz-házat és a kapcsolólapot puha, nedves kendővel és semleges tisztítószerrel.

11 Üzemzavarok elhárítása

Hiba	Ok	Elhárítás
A tetőklíma-berendezés folyamatosan kikapcsol	A jegesedésérzékelő bekapcsolt.	A külső hőmérséklet túl alacsony, vagy az összes légfűvő zárva van.
Nincs hűtésteljesítmény	A tetőklíma-berendezés nincs beállítva hűtésre.	➤ Állítsa át a tetőklíma-berendezést hűtésre.
	A környezeti hőmérséklet 52 °C-nál magasabb.	A tetőklíma-berendezés csak legfeljebb 52 °C környezeti hőmérsékletre.
	A beállított hőmérséklet magasabb, mint a beltéri hőmérséklet.	➤ Válasszon alacsonyabb hőmérsékletet.
	A környezeti hőmérséklet 16 °C-nál alacsonyabb.	A tetőklíma-berendezés csak 16 °C környezeti hőmérsékletnél magasabbra van tervezve.
	A hőmérséklet-érzékelők egyike meghibásodott.	➤ Forduljon jogosult szakszervizhez.
	A párologtatófűvő megsérült.	
	A kondenzátorfűvő megsérült.	
Nem megfelelő légteljesítmény	A légszívás eldugult.	➤ Távolítsa el a tetőklíma-berendezésen lévő szellőzsaluknál esetlegesen előforduló leveleket és más szennyeződések.
	A fűvő meghibásodott.	➤ Forduljon jogosult szakszervizhez.
Víz szivárgása a járműbe	A kondenzátvíz leeresztőnyílásai eldugultak.	➤ Tisztítsa meg a kondenzvíz leeresztőnyílásait.
	A tömítések megsérültek.	➤ Forduljon jogosult szakszervizhez.

Hiba	Ok	Elhárítás
A tetőklima-berendezés nem kapcsol be	Nincs tápfeszültség (230 V~).	▶ Ellenőrizze a feszültségellátást.
	A feszültség túl alacsony (200 V~ alatt). A feszültségátalakító meghibásodott.	▶ Forduljon jogosult szakszervizhez.
	A hőmérséklet-érzékelők egyike meghibásodott.	
	A feszültségellátás elektromos biztosítéka túl kis értékű.	▶ Ellenőrizze a feszültségellátás elektromos biztosítékát.
A tetőklima-berendezés nem kapcsol ki	A hőmérséklet-érzékelők egyike meghibásodott.	▶ Forduljon jogosult szakszervizhez.
	A feszültségellátás elektromos biztosítéka túl kis értékű.	▶ Ellenőrizze a feszültségellátás elektromos biztosítékát.

12 Szavatosság

A termékre a törvény szerinti szavatossági időszak érvényes. A termék meghibásodása esetén forduljon az illetékes szervizpartnerhez (a címeiket lásd jelen útmutató hátoldalán).

Szakembereink szívesen nyújtanak segítséget és felvilágosítást adnak a szavatosságra vonatkozó további tudnivalókról.

13 Ártalmatlanítás

Környezetvédelmi előírások és szakszerű ártalmatlanítás

A szervezeteknek intézkedések olyan sorozatát kell alkalmazniuk, amelyek a szervezet tevékenységének (gyártás, termékek, szolgáltatás stb.) a környezetre való hatását felismeri, értékeli és ellenőrzi.

A környezetre való jelentős hatások felismerésére szolgáló követendő intézkedéseknek a következő tényezőket kell figyelembe venniük:

- nyersanyagok és természetes erőforrások használata
- légköri kibocsátások
- folyadékok környezetbe jutása
- ártalmatlanítás és újrahasznosítás
- talajszennyezés

A környezetre való hatás minimalizálása érdekében a gyártó az alábbiakban olyan jelzéseket alkalmaz, amelyeket a készülékkel annak élettartama során (bármely okból) tevékenységet végző minden személynek figyelembe kell vennie.

- A teljes csomagolóanyagot a helyi törvényi előírásoknak megfelelően kell ártalmatlanítani (illetve újrahasznosítani).
- Az összes termékreszegységet a helyi törvényi előírásoknak megfelelően kell ártalmatlanítani (illetve újrahasznosítani).
- A megfelelő ártalmatlanítás érdekében a készüléket erre jogosult újrahasznosító központnak kell átadni, amellyel biztosítható, hogy az összes visszaforgatható reszegység újra lesz hasznosítva és a maradványanyagok kezelése előírászerűen történik.
- A beszerelés során biztosítsa a beltér megfelelő szellőzését, hogy megakadályozza a levegő elhasználódását, amely a kezelő egészségére káros lehet.
- Az üzemeltetés és a karbantartás során biztosítsa, hogy valamennyi káros hulladék (olaj, zsír stb.) ártalmatlanítása megfelelően történjen.
- A zajterhelés csökkentése érdekében tartsa alacsonyan a zajszintet.

A termékeink megfelelő leszerelésére vonatkozó további információk a www.dometic.com webhelyen található újrahasznosítási útmutatókban található.

- A csomagolóanyagot lehetőleg a megfelelő újrahasznosítható hulladékokhoz tegye.
- Az üzemeltetés, valamint a javítások és karbantartás során ügyeljen arra, hogy a hűtési körforgás ne sérüljön meg és a hűtőközeg ne szivároghasson ki. Ez ugyanis üvegházhatást kiváltó anyag, amely nem kerülhet a környezetbe.



Ha végleg üzemben kívül akarja helyezni a terméket, akkor tájékozódjon a legközelebbi újrahasznosító központban vagy szakkereskedőjénél az idevonatkozó ártalmatlanítási előírásokról.

- A terméket csak az érvényes újrahasznosítási vagy ártalmatlanítási előírásoknak megfelelően, jogosult ártalmatlanítási vállalatnál ártalmatlanítsa.

14 Műszaki adatok

	B 3200
Cikkszám:	9108555538
Kompresszor névleges teljesítménye	3,2 kW
Hűtőteljesítmény (ISO 5151 szerint):	3,2 kW
Fűtőteljesítmény:	1600 W
Névleges bemeneti feszültség:	220 – 240 V~ / 50 Hz
Áramfelvétel hűtőüzemben:	5,9 A
Áramfelvétel fűtőüzemben:	6,5 A
Üzemelési hőmérséklet-tartomány:	0 °C – +52 °C
Hűtőközeg:	R410a
Hűtőközeg mennyisége:	650 g
CO ₂ -egyenérték:	1,357 t
Üvegházpotenciál (GWP):	2088
Méreték (h x sz x m):	1025 x 737 x 245 (járműtető feletti magasság)
Tömeg:	kb. 45 kg
Vizsgálat / tanúsítvány:	

A hűtőkör R410a közeget tartalmaz.

Fluorozott üvegházgázokat tartalmaz

Hermetikusan zárt berendezés

GERMANY**Dometic WAECO International GmbH**

Hollefeldstraße 63 · D-48282 Emsdetten
 ☎ +49 (0) 2572 879-195 · 📠 +49 (0) 2572 879-322
 Mail: info@dometic-waeco.de

dometic.com**AUSTRALIA****Dometic Australia Pty. Ltd.**

1 John Duncan Court
 Varsity Lakes QLD 4227
 ☎ 1800 212121
 📠 +61 7 55076001
 Mail: sales@dometic.com.au

AUSTRIA**Dometic Austria GmbH**

Neudorferstraße 108
 A-2353 Guntramsdorf
 ☎ +43 2236 908070
 📠 +43 2236 90807060
 Mail: info@dometic.at

BENELUX**Dometic Branch Office Belgium**

Zincstraat 3
 B-1500 Halle
 ☎ +32 2 3598040
 📠 +32 2 3598050
 Mail: info@dometic.be

BRAZIL**Dometic DO Brasil LTDA**

Avenida Paulista 1754, conj. 111
 SP 01310-920 Sao Paulo
 ☎ +55 11 3251 3352
 📠 +55 11 3251 3362
 Mail: info@dometic.com.br

DENMARK**Dometic Denmark A/S**

Nordensvej 15, Taulov
 DK-7000 Fredericia
 ☎ +45 75585966
 📠 +45 75586307
 Mail: info@dometic.dk

FINLAND**Dometic Finland OY**

Mestariitie 4
 FIN-01730 Vantaa
 ☎ +358 20 7413220
 📠 +358 9 7593700
 Mail: info@dometic.fi

FRANCE**Dometic SAS**

ZA du Pré de la Dame Jeanne
 B.P. 5
 F-60128 Plailly
 ☎ +33 3 44633525
 📠 +33 3 44633518
 Mail: vehiculesdeloisirs@dometic.fr

HONG KONG**Dometic Group Asia Pacific**

Suites 2207-11 / 22/F - Tower 1
 The Gateway - 25 Canton Road,
 Tsim Sha Tsui - Kowloon
 ☎ +852 2 4611386
 📠 +852 2 4665553
 Mail: info@waeco.com.hk

HUNGARY**Dometic Zrt. Sales Office**

Kerekgyártó u. 5.
 H-1147 Budapest
 ☎ +36 1 468 4400
 📠 +36 1 468 4401
 Mail: budapest@dometic.hu

ITALY**Dometic Italy S.r.l.**

Via Virgilio, 3
 I-47122 Forlì (FC)
 ☎ +39 0543 754901
 📠 +39 0543 754983
 Mail: vendite@dometic.it

JAPAN**Dometic KK**

Maekawa-Shibaura, Bldg. 2
 2-13-9 Shibaura Minato-ku
 Tokyo 108-0023
 ☎ +81 3 5445 3333
 📠 +81 3 5445 3339
 Mail: info@dometic.jp

MEXICO**Dometic Mx, S. de R. L. de C. V.**

Circuito Médicos No. 6 Local 1
 Colonia Ciudad Satélite
 CP 53100 Naucalpan de Juárez
 Estado de México
 ☎ +52 55 5374 4108
 📠 +52 55 5393 4683
 Mail: info@dometic.com.mx

NETHERLANDS**Dometic Benelux B.V.**

Ecustraat 3
 NL-4879 NP Etten-Leur
 ☎ +31 76 5029000
 📠 +31 76 5029019
 Mail: info@dometic.nl

NEW ZEALAND**Dometic New Zealand Ltd.**

PO Box 12011
 Penrose
 Auckland 1642
 ☎ +64 9 622 1490
 📠 +64 9 622 1573
 Mail: customerservices@dometic.co.nz

NORWAY**Dometic Norway AS**

Østerøyveien 46
 N-3232 Sandefjord
 ☎ +47 33428450
 📠 +47 33428459
 Mail: firmapost@dometic.no

POLAND**Dometic Poland Sp. z o.o.**

Ul. Puławska 435A
 PL-02-801 Warszawa
 ☎ +48 22 414 3200
 📠 +48 22 414 3201
 Mail: info@dometic.pl

PORTUGAL**Dometic Spain, S.L.**

Branch Office em Portugal
 Rot. de São Gonçalo nº 1 – Esc. 12
 2775-399 Carcavelos
 ☎ +351 219 244 173
 📠 +351 219 243 206
 Mail: info@dometic.pt

RUSSIA**Dometic RUS LLC**

Komsomolskaya square 6-1
 RU-107140 Moscow
 ☎ +7 495 780 79 39
 📠 +7 495 916 56 53
 Mail: info@dometic.ru

SINGAPORE**Dometic Pte Ltd**

18 Boon Lay Way 06-140 Trade Hub 21
 Singapore 609966
 ☎ +65 6795 3177
 📠 +65 6862 6620
 Mail: dometic@dometic.com.sg

SLOVAKIA**Dometic Slovakia s.r.o. Sales Office Bratislava**

Nádražná 34/A
 900 28 Ivanka pri Dunaji
 ☎/📠 +421 2 45 529 680
 Mail: bratislava@dometic.com

SOUTH AFRICA**Dometic (Pty) Ltd.****Regional Office****South Africa & Sub-Saharan Africa**

2 Avalon Road
 West Lake View Ext 11
 Modderfontein 1645
 Johannesburg
 ☎ +27 11 4504978
 📠 +27 11 4504976
 Mail: info@dometic.co.za

SPAIN**Dometic Spain S.L.**

Avda. Sierra del Guadarrama, 16
 E-28691 Villanueva de la Cañada
 Madrid
 ☎ +34 91 833 60 89
 📠 +34 900 100 245
 Mail: info@dometic.es

SWEDEN**Dometic Scandinavia AB**

Gustaf Melins gata 7
 S-42131 Västra Frölunda
 ☎ +46 31 7341100
 📠 +46 31 7341101
 Mail: info@dometicgroup.se

SWITZERLAND**Dometic Switzerland AG**

Riedackerstrasse 7a
 CH-8153 Rümlang
 ☎ +41 44 8187171
 📠 +41 44 8187191
 Mail: info@dometic.ch

UNITED ARAB EMIRATES**Dometic Middle East FZCO**

P. O. Box 17860
 S-D 6, Jebel Ali Freezone
 Dubai
 ☎ +971 4 883 3858
 📠 +971 4 883 3868
 Mail: info@dometic.ae

UNITED KINGDOM**Dometic UK Ltd.**

Dometic House, The Brewery
 Blandford St. Mary
 Dorset DT11 9LS
 ☎ +44 344 626 0133
 📠 +44 344 626 0143
 Mail: customerservices@dometic.co.uk

USA**Dometic RV Division**

1120 North Main Street
 Elkhart, IN 46515
 ☎ +1 574-264-2131